



Întoarcerea lui Ilie

Adrian Ebens

ÎNTOARCEREA LUI ILIE

© Adrian Ebens, 2019

Original finalizat 1 august 2007
Versiunea 7 finalizat 1 august 2019

În memoria bunicii mele.

Bessie Smith

O femeie cu curaj și convingere



maranathamedia.com

*Eroarea se răspândește din punctul în care eroarea începe.
Prima și cea mai fundamentală eroare acceptată de omenire a fost
Cea acceptată de Adam și Eva – “Cu siguranță nu veți muri”.*

*Această eroare presupune că omul poate continua să existe fără
Dumnezeu.*

*Se presupune că puterea omului este auto-existentă, indiferent de
originea sa.*

Această presupunere stă la baza inimii fiecărei învățături false.

Pentru cel care are urechi să audă, lasă-l să audă.

Incursiunile spiritualismului cauzează iluzie

“Satana s-a pregătit de mult timp pentru efortul său final de a înșela lumea. Temelia lucrării sale a fost pusă prin asigurarea dată Evei în Eden: “Voi nu veți muri cu siguranță.” “În ziua în care veți mânca din el, atunci ochii voștri vor fi deschiși și veți fi ca niște zei, știind binele și răul.” Geneza 3:4,5. Încetul cu încetul a pregătit calea pentru capodopera sa de înșelăciune în dezvoltarea spiritualismului. El nu a ajuns încă la realizarea deplină a planurilor sale; dar se va ajunge în ultima rămășiță a timpului. ... Cu excepția celor care sunt ținuti de puterea lui Dumnezeu, prin credința în cuvântul Său, întreaga lume va fi cuprinsă de această iluzie.” GC 561

Spiritualismul distruge credința în Isus fiind Fiul lui Dumnezeu

Principiile și credința lor sunt “după tradițiile oamenilor, după rudimentele lumii, și nu după Hristos”. Isus nu i-a învățat această filozofie. Nimic de acest fel nu poate fi găsit în învățăturile sale. *El nu a îndrumat mințile muritorilor săraci către ei înșiși către o putere pe care o aveau. El întotdeauna a direcționat mintea lor la Dumnezeu, Creatorul universului, ca sursă pentru puterea și înțelepciunea lor.* Avertizarea specială este dată în versetul 18. “Să nu te înșele nimeni de răsplata ta printr-o umilință voluntară și închinarea îngerilor, intrând în acele lucruri pe care el nu le-a văzut, în zadar umflat de mintea lui trupească.” Învățătorii spiritualismului vor veni într-un mod plăcut și seducător pentru a vă înșela, și dacă ascultați fabulele lor sunteți ademiniți de dușmanul dreptății și vă veți pierde răsplata. *Când odată ce influența fascinantă a înșelătorului te învinge, ești otrăvit, și influența sa mortală adulterază și distruge credința ta în Hristos fiind Fiul lui Dumnezeu,...* 4bSG 88

Visul lui Miller

Am visat că Dumnezeu, printr-o mână nevăzută, mi-a trimis o cutie curios forjată aproximativ zece centimetri lungime pe șase pătrat, realizată din abanos și perle curios încrustate. La acea cutie era atașată o **cheie**. Am luat imediat cheia și am deschis-o, când, spre mirarea și surprinderea mea, am găsit-o plină cu tot felul de bijuterii, diamante, pietre prețioase și monede de aur și argint de orice dimensiune și

valoare, frumos aranjate în mai multe locuri din sicriu; și astfel aranjate au reflectat o lumină și slavă egalată numai de soare. EW 81

* “Cutia” reprezintă marile adevăruri ale Bibliei, în raport cu a doua venire a Domnului nostru Isus Hristos, care au fost date Fratelui. Miller pentru a publica în lume.

+ “Cheia atașată” a fost modul său de interpretare a Cuvântului profetic – Comparând scriptura cu scriptura – Biblia este propriul interpret. Cu această cheie Fratele. Miller a deschis “cutia”, sau marele adevăr al venirii în lumea întregă.

James White Adevărul prezent mai 1850. Nr. 10

Cheile care a deblocat comorile adventismului și

Risipirea interpretării spiritualizate

Cei care sunt angajați în proclamarea mesajului celui de-al treilea înger cercetează Scripturile după același plan pe care l-a adoptat părintele Miller. În mica carte intitulată “Vederi ale profețiilor și cronologiei profetice”, părintele Miller oferă următoarele reguli simple, dar inteligente și importante pentru studiul și interpretarea Bibliei:-- “1. Fiecare cuvânt trebuie să aibă o influență corectă asupra subiectului prezentat în Biblie; 2. Toată Scriptura este necesară și poate fi înțeleasă prin aplicare și studiu sârguincios; 3. Nimic revelat în Scriptură nu poate fi sau va fi ascuns de cei care cer cu credință, nu șovăind; 4. Pentru a înțelege doctrina, adunați toate scripturile despre subiectul pe care doriți să-l cunoașteți, apoi lăsați fiecare cuvânt să aibă influența sa adecvată; și dacă vă puteți forma teoria fără o contradicție, nu puteți fi în eroare; 5. Scriptura trebuie să fie propriul său expozitor, deoarece este o regulă de sine. Dacă depind de un învățător care să-mi explice, și el ar trebui să ghicească la semnificația acesteia, sau interpretează într-un anumit sens din cauza crezului său sectar, sau se gândește înțelept, atunci ghicitul, interpretarea, crezul, sau înțelepciunea sa, este regula mea, și nu Biblia.” Cele de mai sus reprezintă o parte din aceste reguli; și în studiul nostru al Bibliei vom face bine cu toții să ținem cont de principiile stabilite.

RH, 25 noiembrie 1884

PREFAȚĂ	12
PREFAȚĂ ORIGINALĂ	13
INTRODUCERE	18
SECȚIUNEA 1 - DEFINIREA CELOR DOUĂ SISTEME DE VALOARE	22
1. Sursa de viață	22
R. Două regate	22
B. Rezultatele Împărăției lui Satana	23
C. Rădăcinile și filozofia Împărăției lui Satana	24
D. Realitatea Împărăției lui Dumnezeu – Dumnezeu este Izvorul Vieții	28
E. Dependența completă de Dumnezeu; Fizic, mental și spiritual	29
2. Sistem de valori	35
A. Fiul meu iubit	35
B. Sistemul de valori al Cerului revelat în gândurile iubitoare ale lui Dumnezeu pentru noi	37
C. Este ceva în neregulă cu performanța?	39
D. Relațional se concentrează pe Invizibil	39
E. Cea mai clară revelație a Împărăției lui Dumnezeu	40
F. Respingerea de către Lucifer a sistemului de valori al Cerului	41
3. Protejarea sursei de viață a lui Dumnezeu și a sistemului de valori cu Legea	46
A. Protejarea Relația cu Tatăl nostru / Sursa de viață este cheia	46
B. Relație protejată prin identificarea corectă a membrilor relației	46
C. Zece porunci identifică membrii relației, protejează relația	48
D. Zece porunci cheie pentru viață, identitate și valoare	53
E. Cele Zece Porunci, centru al Atacului satanei	54
SECȚIUNEA 2 – IMPACTUL BAZAT PE PERFORMANȚĂ ASUPRA BIBLIEI	57
4. Perversiunea egocentricității	57
A. Impactul separării de Dumnezeu	57
B. Închisoarea egocentricității	59
5. Aceiași zei, nume diferite.	64
A. O transformare radicală	64
B. Vechea viață foarte greu	65
C. Decalajul dintre credință și acțiune	67

6. Cum citești?	71
A. Contextul este totul	71
B. Convingeri bazate pe mai multe straturi de gândire	72
C. Un exemplu de gândire stratificată	74
7. Nu mai sunt un servitor	81
A. Sacrificiul Suprem	81
B. Planul salvării rupe ciclul deșertăciunii	81
C. Conflictul din Pustie, fundamental pentru lucrarea Crucii	83
D. Credința în moștenirea identității de Fiu restabilește Legătura și rupe ciclul de inutilitate	84

SECȚIUNEA 3 – IMPLICAȚIILE DOCTRINARE A UNUI SISTEM DE VALORII BAZAT PE PERFORMANȚĂ **89**

8. Impactul asupra doctrinelor	89
A. Pilonul central și fundația credinței noastre: Sanctuarul	89
B. Ispășire/Ispășire definitivă/Procesul de Investigare	90
C. Natura lui Hristos	102
D. Perfecțiunea caracterului	107
E. Prezbiterul și hirotonia	111
F. Cuvântul lui Dumnezeu și Educația	115
G. Sabatul	116

SECȚIUNEA 4 – IMPACTUL PERFORMANȚEI ASUPRA METODOLOGIEI **118**

9. “Dovedirea” faptului că Păzirea Sabatului este Legalism	119
10. “Dovedind” că Sabatul nu este legalism folosind aceeași secvență logică	124
11. Compararea celor două premise	128
12. Numitorul comun.	130
13. Construiește-ți casa pe Stânca Adevărului	135

SECȚIUNEA A 5-A – GÂNDIREA BAZATĂ PE PERFORMANȚĂ ȘI DOCTRINA LUI DUMNEZEU **137**

14. Trinitatea	137
15. Aplicarea premisei trinitare	143
16. Scurtă Examinare a Poziției Ariene	151
17. Utilizarea unei Ipoteze de Bază Bazate pe Putere	153

18. Problema de Bază	155
19. Utilizarea unei ipoteze de bază bazate pe relațional	159
20. Nu-l vom Avea pe acest Om să Domnească Peste Noi.	167
A. Fiul lui Dumnezeu, Centrul Marii Controverse	167
B. Minciuna Edenului ne Deconectează de Adevăratul Fiul al lui Dumnezeu	168
C. Personalități ale Tatălui și Fiului sunt Doctrina de Bază	170
D. Relația dintre Tată și Fiul definește toate Relațiile împărăției	171
E. Egalitatea relațională dintre Tată și Fiul printr-o singură sursă de viață stabilește canalul binecuvântării	172
F. Cheia înțelegerii Fiului Omului bazată pe înțelegerea Fiului lui Dumnezeu	175
G. Relația Tată-Fiul cheia neprihănirii prin credință	177
21. Ce tip de riglă de măsurare este în mâna ta?	180
A. Acreditări pentru închinare	180
B. Privindu-l pe Hristos din punct de vedere lumesc	181
C. Măsurare relațională versus măsurare bazată pe performanță	182
D. Înrobire la măsurarea bazată pe performanță	184
E. Excluderea măsurării alternative din Ortodoxie	186
22. Duhul lui Dumnezeu	189
A. Râul Vieții	191
B. Suflarea care decurge de la Hristos	194
C. Scara mistică	197
D. Omniprezența mângâietoare a lui Hristos	199
E. Presupuneri și Acuzații False	204
23. Cunoașterea lui Dumnezeu	207
A. Identificarea caracterului	207
B. Gândirea greacă îl face pe Dumnezeu în cele din urmă necunoscut	208
C. Biblia îi prezintă pe Tatăl și pe Fiul ca identități care pot fi cunoscute	210
D. Trinitatea îi prezintă pe toți membrii Dumnezeirii ca reprezentativi – dar a Ce?	212
E. Trinitatea este o Dramă care Neagă Citirea Simplă a Scripturii	215
F. Dă-ne un Rege, ca să Putem Fi ca Celelalte Biserici.	217
G. Fără condamnare, ci mai degrabă Convingere Personală	218
24. Același Ieri, Azi și Pentru Totdeauna	220
A. Cadrul relațional de referință crucial pentru relații	220
B. Trinitate confuză /distrugă cadrul relațional de referință	222
C. Evanghelia veșnică este Constantă. Cadrul de referință pentru Dumnezeu, Lege și Evanghelie	224
D. Fără modificări relaționale în întrupare	227
25. Construirea unei Platforme Solide	232

A. Punerea sub semnul întrebării, declarațiile simple ale Scripturii	232
B. Dezvoltarea Fiecărei Doctrine Adventiste Cheie a Fost Literală și Reală	233
C. Pionierii au avut o vedere literală a mântuirii înconjurați și atacați de opinii spiritualizate	235
D. Asalt spiritualizat la începutul secolului al-20-lea	241
E. Semințele lui Daniells și Prescott Spiritualizarea „Jertfei Necurmate” în Î.D.D. cu privire la Tatăl, Fiul și Natura lui Hristos.	245
F. Căderea Babilonului	251
26. Creșterea pe platforma solidă	256
A. Pionierilor li s-a dat o mare lumină cu privire la persoana lui Hristos	256
B. Dacă învățătura Fondatorilor cu privire la Hristos a fost, în esență, eronată, întregul sistem este eronat	257
C. Sanctuarul Literal necesită literaritatea Fiului lui Dumnezeu	257
D. Crescând în înțelegerea noastră a Dumnezeirii	260
E. Poziția Pionierilor despre Hristos a avut nevoie de rafinament ca dovadă Mesajul din 1888	261
F. Trinitatea o inversare completă, nu dezvoltarea platformei Pionierilor	265
27. Asumat ca un Fapt	269
A. Fundația Trinității pentru Toate Celelalte Doctrine	269
B. Legătura dintre Treime și Duminică	270
C. Trinitatea este o învățătură asumată	271
D. Trei Persoane într-o Unitate Misterioasă sau într-o Substanță Misterioasă?	272
E. Diferite, dar la fel	273
28. Șapte Metode Comune Folosite pentru a Apăra Trinitatea	276
1. O viziune spirituală asupra Tatălui și Fiului, spre deosebire de Poziția Literală (Abordată în Capitolele 23, 25, 26)	276
2. O Schimbare în Identitatea lui Hristos în Întrupare (abordată în capitolul 24)	280
3. Confuzia Asupra Termenului Mister (abordate în capitolul 23)	283
4. Măsurarea Bazată pe Performanță a Dumnezeirii (abordată în capitolul 21)	288
5. Desfășurarea Discuției în Conformitate cu Termenii Crezurilor Niceene și Anatasiene.	290
6. A face presupuneri. (Abordate în capitolul 27)	292
7. Premisa Forțând DECLARAȚII EGW pentru a Sprijini Trinitatea. (Abordat în capitolul 15)	296
29. Hristos ca Inițiator sau Reprezentant	298
A. A face „Eu” însemnând „Noi”	299
B. Egalitatea Bazată pe Putere Provoacă Confuzie	300

C. Tatăl este Sursă și Hristos este Canal manifestant	302
30. Pecetluit cu Numele Tatălui	306
A. Pilda Fecioarelor	306
B. Cunoașterea Mirelui vine prin Isus Mângâietorul nostru	307
C. Exemplul Izbitor al lui Israel de a se închina Zeilor Falși	308
D. Nu Poate fi Pecetluit în închinarea la un Dumnezeu Fals	309
E. Închinarea Falsă îi Expune pe Credincioși la Distrugere.	311
SECȚIUNEA 6 - RESTAURAREA GÂNDIRII RELATIONAL-BASED DE ILIE	314
31. Făcut După Chipul și Asemănarea Sa	314
A. Definiții ale Imaginii și Asemănării	314
B. "Asemănarea noastră" – Tatăl vorbind cu Fiul	315
C. Relația Soț/Soție Realizată după Chipul Relației Tată/Fiu	317
D. Dumnezeirea poate fi înțeleasă.	318
E. Relația Soț/Soție un răspuns la Provocarea lui Hristos de către Satana	320
F. Pervertirea Dumnezeirii Reflectată în Pervertirea relației Bărbat-Femeie, care Pervertește Evanghelia.	321
G. Înțelegerea Dumnezeire Esențială pentru Înțelegerea Adevărată a Egalității, Autorității și Baza Relațiilor	324
H. Protecția Sursei de Viață depinde de Structura Corectă a Familiei	326
32. Restaurarea Slavei Copiilor prin Venirea lui Ilie	329
A. Canal Fizic și Spiritual de Binecuvântare	329
B. Rolul Tatălui ca Binecuvântător	330
C. Atac Asupra Rolului Tatălui	333
D. Apel la Soții și Mame	335
E. Promisiunea Făcută lui Avraam împlinită în Structura Familiei	336
F. Semințe și Creștere Roluri	337
G. Impactul Distructiv al Conceptului Trinității asupra Structurii Familiale.	339
H. Un apel la Restaurarea Structurii de Binecuvântare a Familiei	340
33. Structuri de Viață – Individual, Familial, Bisericesc, Comunitar	345
A. Viața / Binecuvântarea Fluxului prin Canalul Individual	345
B. Fluxul de Viață/Binecuvântare prin Structura Canalului Familiei	345
C. Biserica și comunitățile depind de Structura Familiei	347
D. Binecuvântarea Primită prin Supunerea Față de Conducere	351
E. Când Liderii Eșuează	352
F. Când Suntem Eliberați de la Autoritatea de Conducere Stabilită	354
G. A Proces Sugerat pentru Membrii Bisericii	357
H. Ploaia de Primăvară reconstruiește familie / structuri comunitare pentru a se pregăti pentru ploaia de toamnă	359

34. Sămânța -Hrănire(creștere), Structurile Autorității	361
A. Structurile de Autoritate Vin în Doi	361
B. Sămânța -Hrănire Relația Biblie-Spiritul Profetic	362
C. Trecerea la Trinitate are Impact Asupra Autorității Spiritului Profetic	363
SECȚIUNEA 7 - CUM VOM RĂSPUNDE?	365
35. Experiența mea Personală	365
36. Un cuvânt pentru Pastorii și Administratorii mei	372
37. Un Cuvânt către Biserică și Credincioșii Adventiști din Întreaga Lume.	379
38. Căderea Babilonului	382
SECȚIUNEA 8 - RĂSPUNSUL	388
39. Comitetul de Cercetare Biblică al SPD 1	388
40. Recursul Meu	397
41. Răspunsul Diviziei	403
42. Răspunsul meu Final la Divizia	410
43. Apelul Meu la ASC	412
44 Răspunsul ASC și Răspunsul meu Final	418
45. Scrisoare de Anulare a Hirotoniei	421
46. Scuze și Confesiune	423
SECȚIUNEA 9 - URMĂRILE	428
47. Mărturisirea Fiului Născut	428
48. Preludiul la Excomunicare	432
49. Pentru Dragostea mea pentru Fiul lui Dumnezeu	437
50. Reflectare	443
51. Libertate	446
APENDICELE	450
Apendicele A – Declarațiile Pionierilor cu privire la Trinitate	450
Apendicele B – E.G. White, declarații de interes	451
Apendicele C –Plasarea declarațiilor aparent trinitare E.G. White in Context	453

Apendicele D – Regulile lui Miller pentru interpretarea Bibliei	454
Apendicele E – Un Mesaj foarte Prețios	457
Apendicele F – Scrisori Referitoare la Criza Kellogg	462
Apendicele G – Lecțiile Trimestriale a școlii de Sabat din 1936	465
Apendicele H – Declarații fundamentale ale credinței	467
Apendicele I – Mărturisirea de Credință valdenziană 1544	468
Apendicele J - Rezumatul Obiecțiilor Mele	470

Prefață

Isus ne-a spus când a fost aici pe pământ:

Matei 7:13-14 Intrați pe poarta cea strâmtă. Căci largă este poarta, lată este calea care duce la pierzare și mulți sunt cei ce intră pe ea. ¹⁴Dar strâmtă este poarta, îngustă este calea care duce la viață și puțini sunt cei ce o află.

Acesta este un text din Biblie care mi-aș dori să nu fie adevărul. Doresc ca toți oamenii să cunoască dragostea, bucuria și binecuvântarea Evangheliei. În acest volum, mi-am prezentat motivele pentru credința în adevăratul Fiului născut și de ce El este atât de important pentru unitatea familială și pentru hrănirea Bisericii.

Am redus în mod semnificativ anexele din partea din spate a cărții, deoarece acestea au fost mai bine acoperite în alte volume la care mă refer. În locul lor am inclus răspunsul Bisericii Adventiste la acest volum și la ce urmează.

Deși acest volum m-a costat cariera mea de membru în Biserica Adventistă nu am nici un regret. Ceea ce am câștigat depășește cu mult ceea ce am pierdut. Experiența mea în biserică va rămâne ca un testament al dragostei mele pentru Fiul născut și mă rog ca aceasta să reamintească bisericii că și-a părăsit prima dragoste așa cum se găsește în adevăratul Fiu al lui Dumnezeu.

Au trecut 12 ani de când am scris prima dată această carte sub formă de manuscris. A fost o bucurie să trec din nou peste paginile sale și să retrăiesc fiorul descoperirii pe care am avut-o când am scris-o. Am simțit tristețe în timp ce treceam peste schimbul dintre mine și biserică care a dus la îndepărtarea mea, dar fie ca Domnul Isus să fie glorificat în mărturia mea despre El. Fie ca Spiritul lui Isus să vă binecuvânteze și să vă călăuzească în timp ce cugetați la implicațiile acestei cărți.

Adrian Ebens,

August 1, 2019

Prefață originală

În ultimii ani, am devenit din ce în ce mai preocupat de problemele legate de guvernarea bisericii, în special de impactul rânduirii din punct de vedere al genului neutru, asupra familiilor și asupra structurilor de binecuvântare a familiei, datorită dezmembrării capului de familie. În timp ce exploram acest subiect, mi-am dat seama că studiul meu a urmat calea exprimată de V. Norskov Olsen, unde afirmă:

Ori de câte ori apare o problemă legată de ecleziologie, aceasta ar trebui rezolvată în lumina teologiei, christologiei, pneumatologiei și soteriologiei, pentru că biserica nu este o organizație sau instituție a omului, nici nu trebuie administrată ca atare, ci un organism viu – trupul lui Hristos.¹

În efortul meu de a înțelege structurile familiei și bisericii, am fost condus să iau în considerare Teologia, (studiul lui Dumnezeu) Cristologia, (Studiul lui Hristos) Pneumatologia (Studiul Duhului Sfânt) și soteriologia (Studiul salvării). Când am reușit să conectez un fir comun prin toate aceste discipline, am simțit o revelație uimitoare a adevărului și ceva foarte profund.

Din cei care au citit acest manuscris până acum, răspunsul predominant constă în domeniul teologiei și cristologiei, dar trebuie înțeles că, deși disput unele concepte în aceste domenii, punctul meu de plecare a fost în primul rând ecleziologia și impactul ei asupra soteriologiei. Acesta este motivul pentru care titlul manuscrisului se numește “Întoarcerea lui Ilie”, care se inspiră din Maleahi 4:5,6. În centrul acestui mesaj se află o restructurare a conducerii bisericii (și percep) – întoarcerea inimilor copiilor către părinți și inimile părinților către copii. În cazul în care cititorul încearcă să evalueze acest manuscris fără aceste gânduri în minte, obiectivul principal va fi complet ratat și documentul nu va fi înțeles. Se admite că dau o mare parte din timpul petrecut la aceasta carte adresând Cristologia și mai precis natura Fiului, dar mi se pare că Dr. Olsen a etichetat urgența mea de căutare și de studiu atunci când el afirmă:

¹ V. NorskovOlsen. *Mitul și Adevărul Biserica, Preoția și Rânduirea* (Loma Linda University Press, Riverside California, 1990) Pagina3

Înțelegerea naturii bisericii și formarea oricărei structuri a bisericii și a slujirii acesteia devin – la bine și la rău – un test sau o expresie a înțelegerii lui Hristos și a revelației biblice.²

Dacă ceea ce afirmă dr. Olsen mai sus este corect, atunci trebuie să fie clar că mișcările actuale din cadrul denominației de a sancționa rânduirea femeilor la slujirea pastorală, precum și rânduirea femeilor ca Prezbiteri – pentru bine sau rău – trebuie să însemne o schimbare în înțelegerea noastră a persoanei lui Hristos. Prin urmare, trebuie remarcat faptul că orice intensificare a încercărilor de schimbare în structura și guvernarea Bisericii trebuie să însemne automat o schimbare de bază, conștientă sau nu, în percepția Bisericii despre Hristos.

Mărturisesc că am trăit fericit ca un credincios trinitarian de peste 20 de ani și niciodată nu a simțit nevoia de a examina sistematic fundamentele acestei învățături; Am înțeles că Divinitatea garantată de Treime a fost singurul mijloc de a proteja ispășirea sacrificială a lui Hristos. Când au apărut întrebări dificile, m-am odihnit cu misterul său. A fost apelul tot mai mare pentru schimbări în guvernarea bisericii, care m-a adus față în față cu întrebarea: “Cine este Isus Hristos? El este Fiul adevărat al lui Dumnezeu sau este El a doua Persoană a Dumnezeirii desemnată/voluntară pentru rolul de Fiu?” Impactul asupra ecleziologiei derivat din această întrebare este vastă și de mare anvergură. Structura Tată/Fiu/Spirit este reperul pentru toate structurile; și toate structurile care lucrează în mod eficient și prosperă binevoitor trebuie să fie într-adevăr o reflectare a lui Dumnezeu.³

Mi se pare interesant faptul că ascensiunea și creșterea mișcării împotriva Trinității a început cam în același timp în care elemente ale bisericii au început demersurile pentru ca femeile să fie hirotonite la slujirea pastorală la Sesiunea Conferinței Generale din 1995. Pentru cel puțin o generație biserica a fost relativ tăcută pe tema Trinității. E o coincidență? Nu, este pur și simplu o confirmare a legăturii dintre ecleziologie, teologie și Cristologie. Deși nu a declarat în mod explicit, Fred Allaback pare să fi făcut instinctiv această legătură cu lansarea cărții sale în 1995, “Fără noi lideri, fără zei noi”, și în timp ce nu aș sprijini multe dintre afirmațiile făcute în carte, atât în ceea ce privește

² Ibid.

³ Col 1:17,18 Și el este înaintea tuturor lucrurilor, și în el toate lucrurile constau. Și el este capul trupului, biserica: cine este începutul, primul născut din morți; că, în toate lucrurile el ar putea avea preeminență.

teologia și în ceea ce privește conducerea bisericii, conexiunea este demnă de remarcat.

Cu referire la mișcarea în creștere împotriva Trinității din cadrul bisericii aş afirma următoarele: Este observația mea că mulți adventiști dețin o viziune anarhistă de împărțire a ceea ce ei cred că este adevăr și important pentru biserică. Am fost martor la mai multe persoane care caută să predea materiale în cadrul bisericii, care sunt în afara poziției stabilite a bisericii. Conducătorii Bisericii sunt ținta lor, iar noii membri sunt adesea vizați. Convingerea mea este că mulți care caută să prezinte o viziune a lui Hristos ca fiind adevăratul Fiul al lui Dumnezeu, totuși nu-l cunosc deloc pe Fiul lui Dumnezeu. Hristos face toate lucrurile decent și în ordine. Noi, ca popor, trebuie să ne mișcăm ca un trup și nu ca fiecare om să-și prezinte propriile opinii, indiferent de guvernarea bisericii.

Pe această bază, trebuie să precizez clar că oricine ar căuta să folosească materialul din acest manuscris pentru a submina sau destabiliza încrederea membrilor în conducerea Bisericii Adventiste acționează incorect și fără consimțământul meu.

Alții din cadrul bisericii m-au acuzat că nu m-am supus conducerii pregătind acest document înainte de a căuta îndrumare. Astfel, nu reușesc să înțeleagă tensiunea dintre principiile protestantismului și Ordinea Evangheliei. Trebuie să mergem înainte împreună ca un corp, dar conștiința nici unui om nu trebuie să fie tocit atunci când vine la Cuvântul. Dacă un om este responsabil pentru modelarea gândurilor altuia cu privire la Scriptură, nici nu pot fi considerați protestanți. Trebuie să studiem, să ne provocăm și să ne îndemnăm unul pe altul cu privire la adevărurile Bibliei. Supunerea față de Guvernarea Bisericii nu este un acord pentru a deveni în moarte cerebrală. Deci, eu dețin aceste principii în tensiune - o determinare fermă de a se supune ordinii Evangheliei combinate cu o dorință ferventă de a căuta tot adevărul Cuvântului lui Dumnezeu.

Acum, pentru unele comentarii personale.

Pentru aceia dintre voi care mă cunosc și împărtășesc legătura comună a iubirii în Hristos, vă rog să examinați această lucrare cu inima deschisă. Dacă găsiți lucruri care credeți că nu sunt corect din punct de vedere scriptural, în numele lui Isus rugați-vă pentru mine, și veniți la mine în spiritul iubirii și să vorbiți cu mine, și împreună pe genunchi să găsim adevărul lui Dumnezeu. Vă rog să nu rupeți prietenia voastră cu mine,

refuzând să vorbiți cu mine și răspândind zvonuri despre numele și caracterul meu, așa cum alții au făcut-o deja. Urmați principiile din Matei 18 și veniți la mine. Nu mă așteptam să scriu această lucrare și o parte din mine strigă Doamne - nu, nu eu, dar am fost constrâns de farmecele fără pereche ale lui Hristos pe care le-am găsit în acest mesaj.

Pentru aceia dintre voi care nu mă cunosc bine sau deloc, vă rog să vă rugați pentru mine ca Dumnezeu să-mi călăuzească mintea și să nu aduc dezonoare bisericii sale iubite. De asemenea, mă rog să comparați Scriptura cu Scriptura și să-L întrebați pe Dumnezeu în rugăciunea ferventă – “Sunt aceste lucruri așa?” Fii ca Berenii -dovedește toate lucrurile și ține-te bine de ceea ce este bun. Eu cu siguranță nu pretind că am totul corect în acest volum, și unele lucruri pe care le-am scris pot fi exprimate în mod diferit pentru a evita confuzia. Permiteți-mi beneficiul slăbiciunii umane și incapacitatea de a exprima lucrurile întocmai, înainte de a sări la concluzii pe care credeți că le dețin atunci când, de fapt, eu nu le pot deține.

Când citiți, vă rog să înțelegeți că eu prezint atât elemente obiective, precum și răspunsurile mele subiective pentru a le examina. Unii cititori au presupus în mod incorect că răspunsurile mele emoționale indică faptul că mintea mea nu mai este supusă sfaturilor sau discuțiilor. Acest lucru este complet fals. Elementele subiective sunt prezentate ca parte a probelor. Vă rog să rețineți acest lucru în timp ce citiți.

Tuturor celor care se implică în această discuție, mi-am amintit de un sfat foarte important.

Nimic nu mă sperie mai mult decât să văd spiritul variantei manifestat de frații noștri. Suntem pe un teren periculos atunci când nu ne putem întâlni împreună ca creștini, și să examinăm politicos punctele contestate. Mă simt ca și cum aș fugi din locul respectiv ca nu cumva să primesc mintea celor care nu pot investiga cu sinceritate doctrinele Bibliei. Cei care nu pot examina imparțial dovezile unei poziții care diferă de a lor, nu sunt potriviți să predea în nici un departament al cauzei lui Dumnezeu. ISM 411

La sfârșitul anului 2006, am avut marele privilegiu de a călători în Statele Unite și de a vizita multe dintre casele pionierilor, ca William Miller, Joseph Bates, James și Ellen White. Am stat în foaierele

Conferinței Generale a Adventiștilor de Ziua a Șaptea, am mers prin grădinile Universității J.N Andrews și i-am mulțumit lui Dumnezeu pentru Biserica Adventistă de Ziua a Șaptea. Ce binecuvântare a fost pentru viața mea. Iubesc această biserică foarte mult și sunt recunoscător atâtor conducători credincioși care au împărtășit cu credință mesajul Celor Trei Îngeri. Am considerat că este cea mai mare onoare să fi fost rânduit ca unul dintre slujitorii bisericii și iau în serios sarcina care mi-a fost încredințată să fiu paznic pe zidul Sionului și să hrănesc turma lui Dumnezeu.

Inima mea și motivul în această carte este de a construi biserica lui Dumnezeu și de a o îndrepta spre cercetarea bibliei în legătură cu problema vitală a neprihănirii prin credință. Mulți dintre noi se roagă pentru ploaia din urmă și tânjesc după întoarcerea lui Isus. Unii dintre noi sunt nedumeriți de scăderea standardelor Bibliei și imploră ca Salvatorul nostru să intervină și să salveze Biserica Sa. Cred că problemele conținute în această carte sunt direct legate de modul în care am putea vedea în cele din urmă ploaia târzie. Așa cum Israelul din vechime a fost provocat să clarifice înțelegerea lor despre Dumnezeul pe care l-au slujit, așa că cer fiecărui membru al Bisericii Adventiste de Ziua a Șaptea să studieze și să clarifice poziția lor cu privire la această problemă, astfel încât, în rugăciunea unită, să putem vedea energiile puternice ale Duhului Sfânt căzând peste noi și să ne pregătească pentru marea recoltă.

Al tău în Speranța Binecuvântată

Pastorul Adrian Ebens

Ministru hirotonit al Bisericii Adventiste de Ziua a Șaptea

1 august 2007

Introducere

Dacă Dumnezeu ne spune că gândurile Sale nu sunt gândurile noastre (Isaia 55:8) cum putem fi siguri că, atunci când citim Biblia, primim gândurile Sale și nu le răsucim spre distrugerea noastră? Gândurile umanității se bazează pe prima înșelăciune dată omului că el nu va muri cu siguranță, că el are o viață inerentă sau sursă de putere.⁴ Această minciună, încorporată nedetectată în gândirea noastră, va răsuci tot ce ne spune Dumnezeu.

Savanții Bibliei afirmă adesea cu îndrăzneală că, în căutarea adevărului, au aplicat cele mai rigide principii exegetice, sugerând că exegeza va elimina minciuna din lucrarea cuiva. Dar întrebarea este, pe ce se bazează această exegeză? Adventismul a crescut dintr-o metodă foarte specifică de studiu biblic; această metodă i-a fost dată lui William Miller și a fost cheia cu care au fost dezvăluite și dezvoltate adevărurile adventismului. După cum a declarat în mod clar profetul lui Dumnezeu, cei care sunt angajați în proclamarea mesajului celui de-al treilea înger caută și cercetează Scripturile după același plan pe care părintele Miller l-a adoptat.⁵ Această metodă de studiu biblic nu este predat în școlile sau colegiile noastre, moștenirea sa fiind în mare măsură uitată.

După cum afirmă Uriah Smith:

Toată Scriptura trebuie luată la propriu, cu excepția cazului în care există un motiv bun pentru a presupune că este figurativ; și tot ceea ce este figurativ trebuie să fie interpretat de ceea ce este literal.⁶

Așa s-a născut adventismul. Oamenii au studiat Scripturile cu credință conform regulilor stabilite de părintele Miller. Când ei nu puteau merge mai departe, Spiritul profeției le arăta unde presupunerile lor erau incorecte și unde trebuiau să-și concentreze atenția. Aceasta a fost exegeza adventismului, faptele Scripturii cercetate și așezate pe un set

⁴ E.J Waggoner. RH 25 noiembrie 1897. "Cel care îl primește pe Isus Hristos ca Viață nu va tăia viața care este în El de vechea fabulă a șarpelui Edenului, „Să nu mori cu siguranță.” În lumina prezenței lui Dumnezeu în Cuvântul Său, sufletul umil își va recunoaște păcatele și, prin urmare, viața sa muritoare și se va uita la Isus Hristos singur ca Sursă de neprihănire și viață veșnică a credinciosului acum, Cel care dăruiește nemurirea la venirea Sa."

⁵ Ellen G. White, *Review and Herald*, Noiembrie 25, 1884

⁶ Uriah Smith. *Gânduri despre Daniel și Apocalipsa*(Review and Herald, 1897) Page 123

corect de principii de către Spiritul profeției, confirmând faptul că adevărul vine prin revelație; adevărul vine la noi, în căutarea noastră pentru o relație reală cu Dumnezeu. Adevărul nu poate fi extras prin voința omului sau prin oricare dintre metodele sale științifice în afară de acea dorință de a-L cunoaște pe Dumnezeu și de a ne-L descoperi pe Dumnezeu.

Am încercat să formez acest studiu în această metodă, o metodă literală de interpretare care reunește toate faptele Scripturii într-un întreg armonios. În locuri de dificultate, am căutat explicații de la Spiritul Profeției. Acest lucru este în armonie cu părinții noștri fondatori adventiști.

În acest manuscris, stabilesc un cadru desenat din principiile biblice care conduc presupunerile umane. Toți protestanții sunt de acord în “Biblia și numai Biblia”. Noi credem în principiile revelației divine și în păstrarea Cuvântului Său de către Dumnezeu. Aceste lucruri sunt un dat. Întrebarea mea este: din ce presupuneri lucrați, pentru a interpreta faptele Scripturii? Permiteți-mi să folosesc o problemă cheie a acestui manuscris ca exemplu. Când spunem că Isus este egal cu Tatăl, cum interpretăm cuvântul *egal*? Cuvântul *egal* cere să se bazeze pe sistemul lor de valori personale și să facă o estimare. Ne se cere să ne scoatem riglele de măsurare și să facem un calcul. Susțin că inima umană influențată de minciuna șarpelui are un sistem de valori defect care afectează în mod direct interpretarea noastră a cuvântului *egal*. Acest sistem de valori defect este atât de înrădăcinat, încât nici măcar nu ne dăm seama că îl folosim.

Dacă nu reținem nimic altceva din acest studiu, aș fi mulțumit dacă tu, ca un cititor ai fost în măsură să evaluezi suficient propria gândire pentru a descoperi modul în care ai înțeles cuvântul *egal*. După înțelegerea noastră a acestui cuvânt atârnă însăși esența credinței noastre în Dumnezeu și, de asemenea, înțelegerea noastră a ceea ce constituie relațiile umane în familie, biserică și comunitate. Pe acest cuvânt mic (care a fost făcut semnificativ de controversat de către Satana, atunci când a declarat că “ar fi ca [sau egal cu] Cel Mai Înalt”) se bazează cheia pentru deblocarea elementelor cheie ale Marii Controverse.

Rugându-vă să vă evaluați înțelegerea cuvântului *egal*, vă cer să vă evaluați îndeaproape sistemul de valori și dacă acesta este supus controlului Scripturii. În acest manuscris am contrast un sistem de **valori** bazat pe relație cu unul bazat pe performanță. Eu nu contrast o familie relație bazată cu un alt grup care pune accent pe performanță

într-o relație; aceasta este cu totul altă problemă. Mulți oameni de mare capacitate academică sunt foarte concentrați pe relații; au nevoie de ele pentru a reuși. Oamenii de afaceri, oamenii de vânzări și marketing de rețea toți au nevoie de relații, dar ei folosesc relații pentru a obține valoare de la performanțele lor sau realizări. Vă rog să observați diferența căci acest lucru pare să fi fost ratat de unii cititori. Mă concentrez pe locul de unde vine valoarea, sau să iau un termen spiritual, de unde vine “viața”.

Manuscrisul este prezentat după cum urmează:

Prima secțiune a acestei cărți dezvăluie un cadru biblic care contrastează o fundație bazată pe minciuna “Nu veți muri cu siguranță”, cu temelia biblică pe care o primim doar prin o relație cu Dumnezeu. Înțelegerea faptului că viața vine doar de la Dumnezeu afectează profund percepția noastră de sine și viziunea asupra lumii.

A doua secțiune abordează modul în care un sistem de *valori* bazat pe *performanță* sau gândirea vechiului legământului denaturează și răsucesce capacitatea noastră de a citi Scriptura așa cum ne-a fost destinat. Rigorile exegezei nu sunt imune la această distorsiune. Acesta este un punct critic. În încercarea noastră de a dezvălui această distorsiune, ne vom uita la mai multe straturi care afectează gândirea umană și cum afectează rezultatele. Această secțiune este vitală pentru a înțelege propunerile din manuscris.

A treia secțiune analizează impactul *gândirii bazate pe performanță* asupra diferitelor învățături adventiste. Vom observa cum doctrinele adventiste cheie nu pot sta în fața unui sistem de valori bazat pe *performanță*.

A patra secțiune se ocupă cu probleme de logică sau metodologia Scripturii. Această discuție cuprinde problemele de testare a unei premise de către scriptură și dificultățile implicate în a face acest lucru în mod corect, din cauza ipotezelor care stau la bază și care sunt conectate la *sistemul de valoare bazat pe performanță*, care, va denatura rezultatele. Am evidențiat în această secțiune pentru a prezenta modul în care ipotezele pot duce la rezultate defecte și modul în care acest lucru poate avea loc fără chiar a realiza acest lucru. Această secțiune, de asemenea, încearcă să arate eroarea încrederii cuiva în ceea ce percep este pur exegetică, atunci când presupunerile cuiva nu sunt auto-percepute.

A cincea secțiune ia discuția noastră cu privire la *sistemele de valori* și problemele logice în dezbateră Dumnezeirii. Testăm premisa a trei Persoane ale Dumnezeirii în funcție de sistemele de *performanță* și de *valori relaționale* pentru a evalua care sistem va armoniza cel mai bine declarațiile din inspirație. Principalele probleme abordate aici sunt ***identitatea, egalitatea și autoritatea*** și modul în care sistemul nostru de valori afectează aceste cuvinte.

Secțiunea a șasea aplică principiile constatărilor mele la problemele relațiilor umane și abordează aceleași probleme de ***identitate, egalitate și autoritate***. Relația Tată-Fiu este relația cheie prin care umanitatea își definește propriile concepte de relație. În această lumină devine evident că viziunea noastră asupra lui Dumnezeu are un impact profund asupra valorilor familiei, bisericii și comunității. Prezentarea lui Dumnezeu ca sursă de viață în capitolele anterioare pune baza implicațiilor pentru neprihănire prin credință, pregătire pentru ploaia din urmă și dezvăluie de ce înțelegerile actuale pot provoca distorsiuni asupra neprihănirii prin credință și, prin urmare, împiedică binecuvântările promise.

Am încercat să păstreze stilul meu de scris cât de nontehnic posibil, în special în primele două secțiuni, pentru a oferi o acoperire cât mai largă posibil pentru cei care ar putea fi interesați de discuție.

Doamne Dumnezeule. Fie ca Spiritul tău să fie cu toți cititorii în timp ce citesc această carte.

Secțiunea 1 - Definirea celor două sisteme de valoare

1. Sursa de viață

A. Două regate

Timp de patruzeci de zile, Isus a fost în pustie comunicând cu Tatăl Său și pregătindu-Se pentru marea bătălie cu dușmanul Său, Satana. Ciocnirea acestor doi regi⁷ a fost acum inevitabilă. Văzând o oportunitate, Satana vine la Hristos în încercarea de a contracara misiunea Sa. Misiunea lui Hristos a fost de a revendica stăpânirea pierdută pe care Satana a pretins-o acum ca fiind a sa.⁸ Calea stabilită pentru Hristos pentru a revendica stăpânirea pierdută a rasei umane a fost calea crucii.⁹ Satana încearcă urgent să-L distragă de la misiunea Sa și, după două încercări de a-L îndepărta pe Hristos de pe calea Sa, Satana o are ispita sa finală,.

Matei 4:8-10 Diavolul L-a dus apoi pe un munte foarte înalt, I-a arătat toate împărățiile lumii și strălucirea lor și I-a zis: ⁹“Toate aceste lucruri Ți le voi da Ție, dacă Te vei arunca cu fața la pământ și Te vei închina mie”. ¹⁰“Pleacă, Satano”, i-a răspuns Isus. “Căci este scris: ‘Domnului, Dumnezeului tău să te închini și numai Lui să-I slujești’.”.

Satana l-a dus pe Isus într-un tur al tuturor împărățiilor lumii. El i-a arătat gloria și puterea lor și spune, de fapt, “Știi că vrei să iei lumea de la mine, în loc să te chinui să-ți sacrifici viața, am un plan mai bun. Ți-o voi da doar pentru o mică favoare. Este doar un lucru mic - doar te îngenunchează și închină-te mie și o poți avea.”

Dar ce i-a oferit Satana de fapt lui Hristos? Isus nu a vrut împărăția lui Satana; El nu a vrut sistemul de guvernare al lui Satana și modul lui de a face lucrurile. În afară de cererea evidentă de blasfemie lui Isus de a se închina lui Satana, ce ar fi fost realizat de rasa umană schimbând pur și

⁷ Apoc. 12:7-9. “Și războiul a izbucnit în cer: Mihail și îngerii săi au luptat cu dragonul; și dragonul și îngerii săi s-au luptat”

⁸ Ioan 12:31. “Acum este judecata acestei lumi; acum conducătorul acestei lumi va fi alungat.”

⁹ Luca 9:51. “Acum s-a întâmplat, când a venit timpul ca El să fie primit, că El și-a așezat cu fermitate fața să meargă la Ierusalim...”. Mat 16:21. “Din acel moment, Isus a început să le arate ucenicilor Săi că El trebuie să meargă la Ierusalim și să sufere multe lucruri de la vârstnici, preoți și cărturari șefi, să fie ucis și să fie crescut în a treia zi.”

simplu stăpânii de la Satana la Hristos? Satana oferea lumea lui Hristos ca un bun pe care orice rege pământesc ar fi sărit la șansa de a-l poseda. Dar Hristos nu a fost interesat să acumuleze bunuri ca Satana;¹⁰ El a vrut ca inimile și mințile bărbaților și femeilor să fie conectate cu ale Sale. El a vrut să restabilească un regat cu un sistem de *valori* complet *diferit*;¹¹ un sistem complet diferit de relații.¹²

În timp ce Satana, probabil, i-a arătat lui Hristos templele și palatele magnifice ale lumii, sunt sigur că a omis să-i arate adevărata stare a supușilor săi. Ar fi încercat să ascundă de la vedere starea mizerabilă a omenirii.¹³ Moartea, distrugerea și boala care au înrobuit trupurile și mințile oamenilor au fost ținute departe de ochii lumii.¹⁴

Salvatorul nostru l-a respins complet pe Satana, împărăția sa și cererea sa blasfemică, spunându-i “Pleacă de aici”. Nu vreau să am de-a face cu sistemul tău de guvernare; Îmi voi revendica supușii pe calea către cruce.¹⁵ Slavă lui Dumnezeu!

B. Rezultatele Împărăției lui Satana

Să ne uităm un pic mai atent la starea rasei umane după 6000 de ani de dominație prin conducerea aproape universală a lui Satana.¹⁶ Vedem dovezi ale unui regat glorios și strălucitor?

¹⁰ Ioan 18:36. “Isus a răspuns: “Împărăția Mea nu este din această lume. Dacă împărăția Mea ar fi din această lume, slujitorii Mei ar lupta, pentru ca eu să nu fiu eliberat iudeilor; dar acum împărăția Mea nu este de aici.” Matt 16:23 “Treci în spatele meu, Satana! Ești o ofensă pentru Mine, pentru că nu ești atent la lucrurile lui Dumnezeu, ci la lucrurile oamenilor.”

¹¹ Luca 12:15. “Și El le-a spus: “Luați amănunțiți și ferțiți-vă de lăcomie, căci viața cuiva nu constă în abundența lucrurilor pe care le posedă.”

¹² Luca 17: 20,21. “... Împărăția lui Dumnezeu nu vine cu observație; nici nu vor spune: “Vezi aici!” sau “Vezi acolo!” Căci într-adevăr, împărăția lui Dumnezeu este în voi.”

¹³ 1 Ioan 5:19 “Știm că suntem de la Dumnezeu și întreaga lume se află sub influența celui rău.”

¹⁴ Dan 2:40; 7:7. “Și a patra împărăție va fi la fel de puternică ca fierul, în măsura în care fierul se rupe în bucăți și distruge totul; și ca fierul care zdrobește, împărăția se va rupe în bucăți și îi va zdrobi pe toți ceilalți.” Dan 7:7 “După aceasta am văzut în viziunile de noapte, și iată, o a patra fiară, îngrozitoare și teribilă, extrem de puternică. Avea dinți uriași de fier; devora, rupea în bucăți și călca rezidulul cu picioarele.”

¹⁵ Ioan 12:24. “Cu siguranță, vă spun, dacă un bob de grâu nu cade în pământ și moare, rămâne singur; dar dacă moare, produce multe grâne.”

¹⁶ Apoc 13:3,4 “... toată lumea s-a minunat și a urmat fiara. Ei s-au închinat balaurlui care a dat autoritate fiarei. și s-au închinat fiarei, zicând: “Cine este ca fiara? Cine este capabil să facă război cu ea?”

În discursul său de deschidere, directorul general al Organizației Mondiale a Sănătății, dr. Gro Harlem, a declarat: “... estimările inițiale sugerează că aproximativ 450 de milioane de oameni în viață suferă astăzi de tulburări psihice sau neurologice... Depresia majoră este acum principala cauză de dizabilitate la nivel global.”¹⁷

Încercați să înțelegeți enormitatea acestei probleme în următoarele statistici din 2011:

- 1 milion de sinucideri pe an. Un deces aproximativ la fiecare 30 de secunde sau 2800 pe zi.
- Pentru fiecare individ care ia viața lui / ei, cel puțin 20 de încercare de a face acest lucru. Asta înseamnă 60.000 pe zi.
- La nivel mondial, rata sinuciderilor a crescut cu 60% în ultimele cinci decenii – în principal în țările industrializate.
- 60% din sinucideri au loc în Asia. China, India și Japonia reprezintă aproximativ 40% din totalul sinuciderilor, potrivit OMS.¹⁸

Ce se întâmplă? Ce este atât de deprimant în viață încât milioane de oameni aleg să moară în loc să se confrunte cu o altă zi? Care sunt elementele cheie ale împărăției lui Satana care provoacă această reacție în rasa umană? Pentru a răspunde la aceste întrebări, trebuie să ne întoarcem de unde a început totul. Trebuie să ne întoarcem la locul unde împărăția lui Satana a fost introdusă pentru prima dată în rasa umană în Grădina Edenului.

C. Rădăcinile și filozofia Împărăției lui Satana

Dintr-o dată Eva s-a trezit holbându-se la copacul interzis. “De ce ne-a interzis Dumnezeu să mâncăm din acest copac”, se întreba ea.¹⁹

Fructul părea atât de bun, făcând-o să înainteze. Dintr-o dată a auzit o voce venind din copac. Satana, văzând oportunitatea, o ispitește prin intermediul unui șarpe: “Chiar a spus Dumnezeu “Nu trebuie să mănânci din nici un pom din grădină”?”²⁰ Satana o ispitește pe Eva să dezbată și să pună în mintea ei îndoieli cu privire la literaritatea Cuvântului lui Dumnezeu. În domeniul dezbaterii și logicii, Eva nu se potrivește cu

¹⁷ *Jocul minții* – Phillip Day

¹⁸ <https://www.medicalnewstoday.com/articles/234219.php>

¹⁹ “Fructul a fost foarte frumos și s-a întrebă de ce Dumnezeu i-a reținut.” PP 54

²⁰ Gen 3:1. “Și i-a zis femeii: “A zis Dumnezeu într-adevăr: “Să nu mănânci din fiecare pom al grădinii”?”

Satana. Adăugați la aceasta, arma necunoscută de înșelăciune și întuneric, iar discursul va fi devastator de scurt în cazul în care Eva ar semnala dorința ei de a se angaja în dialog prin deschiderea gurii ei.

“Putem mânca din fructele din pomii din grădină, dar Dumnezeu a spus: “Nu trebuie să mâncați fructe din pomul care este în mijlocul grădinii și nu trebuie să-l atingeți, sau veți muri”.²¹ Eva acceptă provocarea repetând cuvintele pe care Dumnezeu le-a rostit, dar acum are mari probleme. Curiozitatea ei, combinată cu provocarea Satanei, a lăsat-o nepregătită pentru următoarea sa afirmație: “Nu veți muri cu siguranță. Căci Dumnezeu știe că în ziua când vei mânca din el ochii tăi vor fi deschiși și vei fi ca Dumnezeu, cunoscând binele și răul.”²² Ce a vrut să-i spună Satana Evei cu această afirmație?²³

Când aveam opt ani, sora mea a primit de Crăciun o păpușă care plângea și râdea și chiar bea lapte. Tot ce trebuia să faci era să-i pui câteva baterii în spate și funcționa. Acesta a oferit ore de divertisment pentru sora mea. Am vrut să-o hrănesc la câine, deoarece plânsul a devenit foarte enervant după un timp, dar m-am gândit mai bine nu, pentru că nu am vrut să-o aud pe sora mea plângând timp de o oră. Acest copil a avut viață prin simpla punere a două baterii în spate, și tocmai aceasta este ideea pe care Satana încerca să-o introducă Evei. Eve, nu trebuie să-ți faci griji pentru ce spun ceilalți, ai viață în tine. Poți să faci ce vrei și nu vei suferi nici un rău pentru că ai viață în tine. Nu vei muri cu siguranță!

Vă puteți imagina un bebeluș de 18 luni care le spune părinților săi: “Cred că pot să mă descurc singur acum, tocmai am vorbit cu piticul din grădină din curtea din spate și spune că am o putere în mine care mă va ține în viață și îmi va îndeplini toate nevoile, așa că nu mai trebuie să depind de tine. Nu mă suna, te sun eu.” Exact asta s-a întâmplat cu Adam și Eva în grădină. Acest concept “nu veți muri cu siguranță” le-a rupt sentimentul de dependență totală de Tatăl lor ceresc. A atacat bazele a ceea ce erau ca indivizi.²⁴ Le-a confundat simțul *identității*²⁵ și, în consecință, *valoarea* lor ca și copii ai lui Dumnezeu.^{26 27}

²¹ Gen 3:2,3.

²² Gen 3:4,5.

²³ “Aici tatăl minciunii și-a făcut afirmația în contradicție directă cu cuvântul exprimat al lui Dumnezeu. Satana a asigurat-o pe Eva că a fost creată nemuritoare și că nu există nici o posibilitate ca ea să moară.” Confruntarea, p.13

²⁴ Ps 11:3. “Dacă temeliele sunt distruse, ce pot face cei drepti?”

Observați sugestia lui Satana, că atunci când vor mânca acest fruct, cumva ochii lor o să fie deschiși la o stare superioară de existență. Deducția aici nu este doar că ai putere în tine,²⁸ dar că universul material conține obiecte puternice pe care odată ce le deții, te pot face și mai puternic. În Geneza 3:4,5 Satana este în modul evangelistic la scară largă pentru a câștiga convertiți la noua sa împărăție utopică. El a oferit un regat care promitea putere și satisfacție tuturor celor care îl vor îmbrățișa. Acest regat se bazează pe două principii de bază:

1. Ai viață în tine făcându-te total independent de orice binefăcător sau autoritate externă, care se manifestă prin respingerea autorității.^{29 30}

²⁵ Rom 1:21,22 “pentru că, deși Îl cunoșteau pe Dumnezeu, nu L-au slăvit ca Dumnezeu, nici n-au fost recunoscători, ci au devenit nepăsători în gândurile lor și inimile lor nechibzuite s-au întunecat. Mărturisind că sunt înțelepți, au devenit proști...”

²⁶ Matt 6:30-33. “Acum, dacă Dumnezeu îmbracă astfel iarba câmpului, care astăzi este, și ziua de mâine este aruncată în cuptor, nu vă va îmbrăca El cu mult mai mult, o, voi de puțină credință? De aceea, nu vă faceți griji, zicând: “Ce să mâncăm?” sau “Ce să bem?” sau “Cu ce să ne îmbrăcăm? Pentru că după toate aceste lucruri pe care le caută neamurile. Căci Tatăl vostru cereșc știe că aveți nevoie de toate aceste lucruri. Căutați mai întâi Împărăția lui Dumnezeu și neprihănirea Lui și toate aceste lucruri vi se vor adăuga.”

²⁷ Luca 12:6,7. “Nu sunt cinci vrăbii vândute pentru două monede de cupru? Și nici unul dintre ei nu este uitat înaintea lui Dumnezeu.

Dar firele de păr ale capului tău sunt numărate. Nu vă temeți, prin urmare, ; ești de mai multă valoare decât multe vrăbii.”

²⁸“Acum Nimrod a fost cel care i-a entuziasmat la un asemenea afront și dispreț față de Dumnezeu. El a fost nepotul lui Ham, fiul lui Noe, un om îndrăzneț, și de mare putere de mână. ***El i-a convins să nu-l atribuie lui Dumnezeu, ca și cum ar fi fost prin mijloacele Lui, ei erau fericiți, ci să creadă că curajul lor a fost cel care a procurat acea fericire.*** De asemenea, el a schimbat treptat guvernul în tiranie, nevăzând nicio altă cale de a-i transforma pe oameni de frica lui Dumnezeu, ci de a-i aduce într-o dependență constantă de puterea sa...” Antichitate Cartea 1 Capitolul 4 Alin. 2

“Sufletul omului este nemuritor și nepieritor. – Platon”; Viziunea vedică (hindusă) asupra lumii vede un adevărat principiu divin autoproiectându-se ca fiind cuvântul divin, “nașterea” cosmosului pe care îl cunoaștem din monisticul Hiranyagarbha sau Pântecelul de Aur. <http://www.Orig.in/cosmology/cosmology.htm>

“Putem dovedi că sufletul omului este nemuritor pentru că actele de inteligență ale omului sunt spirituale; de aceea, sufletul lui trebuie să fie o ființă spirituală.” www.truecatholic.org

²⁹ Principiile împărăției lui Satana sunt cristalizate în maximul adesea citat: “Faceți ceea ce veți ofili va fi întreaga lege” www.dowhatthouwilt.com; en.wikipedia.org/wiki/Thelema

³⁰ Rom 1:30. “backbiters, haters lui Dumnezeu, violente, mândru, lăudărosi, inventatori de lucruri rele, neascultător la părinți ...”

2. Mediul nostru conține oameni, obiecte și lucruri care, dacă sunt posedate sau asociate, ne pot face mai puternici, mai luminați și mai împliniți în viață. Acest lucru se manifestă într-o urmărire nesfârșită a bogăției, puterii și posesiunilor.³¹

Este important să ne amintim că atunci când Adam și Eva au mâncat fructul pomului, nu a existat nici o otravă inerentă în el care să-i facă să se teamă, păcătoși și răzvrățiți. Biblia ne spune că fructul era bun pentru mâncare (Gen 3:6). Otrava au fost cuvintele pe care Satana i le-a spus Evei. Otrava este principiile regatului său. Observați Ellen White identifică cele două principii cheie ale ideologiei otrăvitoare a lui Satana: respingerea autorității și urmărirea a tot ceea ce ne dorim, în special dorința de lucruri.

“Nu era nimic otrăvitor în fruct, în sine, iar păcatul nu a fost doar în *a ceda apetitului*. (căutarea lucrurilor) Neîncrederea în bunătatea lui Dumnezeu, neîncrederea în cuvântul Său și *respingerea autorității Sale*, (autodeterminarea) i-au făcut pe primii noștri părinți să păcătuiască și aceasta a adus pe lume o cunoaștere a răului. *Aceasta a fost cea care a deschis ușa fiecărei specii de falsitate și eroare.*” Ed. 25

Unii oameni ridică întrebarea: de ce trebuie să sufăr când Adam și Eva au mâncat din fructul oprit? Eu n-am mâncat din copacul ăla! Adevărul este că de fiecare dată când nu avem încredere în bunătatea lui Dumnezeu, de fiecare dată când ne îndoim de Cuvântul Său și de fiecare dată când încercăm să acționăm independent de Dumnezeu, mâncăm din acel copac exact în același mod în care Adam și Eva au făcut-o pentru că am înghițit otrava împărăției lui Satan.

³¹ Ezech 28:16 “Prin belșugul comerțului vostru V-ați umplut de violență înăuntru și ați păcătuit;”, Luca 12:18,19. “Așa că a zis: “Voi face aceasta: îmi voi dărâma hambarele și voi zidi mai mare, și acolo îmi voi depozita toate recoltele și bunurile. Și voi spune sufletului meu: “Suflet, ai multe bunuri puse pentru mulți ani; luați-vă ușurința; mâncați, beți și fiți veseli.”; Marchează 4:19. “... și mângâierile acestei lumi, înșelăciunea bogățiilor și dorințele pentru alte lucruri care intră în sufocare a cuvântului și devine neroditoare.”; Luca 18:24. “Și când Isus a văzut că a devenit foarte întristat, El a spus: “Cât de greu este pentru cei care au bogății să intre în Împărăția lui Dumnezeu!”

D. Realitatea Împărăției lui Dumnezeu – Dumnezeu este Izvorul Vieții

Ideea că am putea trăi separat de Dumnezeu poate să nu pară atât de ciudată pentru mulți oameni, dar Biblia arată clar că acest tip de gândire este sinucigaș. Citim următoarele despre Isus în Coloseni:

Coloseni 1:16,17 Pentru că prin El au fost făcute toate lucrurile care sunt în ceruri și pe pământ, cele văzute și cele nevăzute: fie scaune de domnii, fie dregătorii, fie domnii, fie stăpâniri. Toate au fost făcute prin El și pentru El. ¹⁷ El este mai înainte de toate lucrurile se țin împreună prin El.

Tot ceea ce putem vedea sau percepe, și chiar și lucruri pe care nu le putem vedea, au fost create și sunt acum susținute de Isus Hristos.³² Observați cu atenție formularea propoziției finale. “Și *în El* toate lucrurile țin împreună”. Textul ne spune clar că forța vitală care iese de la Fiul lui Dumnezeu ține întregul univers unit. Pavel o pune altfel în cartea Faptele Apostolilor:

Fapte 17:24-28 “Dumnezeu care a făcut lumea și tot ce este în ea este Domnul cerului și al pământului și nu locuiește în temple făcute de mâini. ²⁵ El nu este slujit de mâini omenești, ca și când ar avea trebuință de ceva, El, care dă tuturor viața, suflarea și toate lucrurile. ²⁶ El a făcut ca toți oamenii, ieșiți dintr-unul singur, să locuiască pe toată fața pământului; le-a așezat anumite vremuri și a pus anumite hotare locuinței lor, ²⁷ ca ei să caute pe Dumnezeu și să se silească să-L găsească băjbâind, măcar că nu este departe de fiecare din noi. ²⁸ Căci în El avem viața, mișcarea și ființa, după cum au zis și unii din poeții voștri: ‘Suntem din neamul Lui’

Vedem aici un Dumnezeu care este implicat intim în viețile noastre. Pavel începe cu imaginea de ansamblu și apoi ajunge până la nivel personal și intim:

1. El a determinat timpurile și locurile fiecărei națiuni.
2. El nu este departe de *fiecare* dintre noi.
3. ...și în cele din urmă Pavel merge direct la miezul problemei și spune că *în El* trăim și ne mișcăm și avem ființa noastră.

³² “Totul vine de la Tine și din mâna Ta primim ce-Ți aducem.” 1 Cronici 29:14

E. Dependența completă de Dumnezeu; Fizic, mental și spiritual

Dacă trăim “*in El*”, atunci logica simplă ne spune că nu putem trăi fără El.³³ Altfel spus, Isus a spus: “... în afară de mine nu poți face nimic.” (Ioan 15:5) Vă rog să înțelegeți că acest lucru înseamnă că nu putem face nimic fizic, mental sau spiritual fără El.³⁴ Suntem total și cu totul dependenți de Isus pentru tot,³⁵ la fel cum un copil mic depinde de părinții săi. Observați următoarele:

“Asupra tuturor lucrurilor create se vede amprenta Dietății. Natura mărturisește despre Dumnezeu. Minte sensibilă, adusă în contact cu miracolul și misterul universului, nu poate decât să recunoască funcționarea puterii infinite. Nu prin propria sa energie inerentă, pământul își produce roadele, iar an după an își continuă mișcarea în jurul soarelui. O mână nevăzută ghidează planetele în circuitul cerurilor. O viață misterioasă străbate toată natura- o viață care susține lumile fără număr de-a lungul imensității, care trăiește în atomul insectelor care plutește în briza verii, care arimează zborul rândunicii și hrănește corbii tineri care plâng, care aduce mugurele la floare și floarea la fructe. Aceași putere care susține natura, este la lucru, de asemenea, în om. ***Aceleași legi mărețe care ghidează atât steaua, cât și atomul controlează viața umană.*** Legile care guvernează acțiunea inimii, care reglementează fluxul curentului vieții către trup, sunt legile măreței Inteligențe care are jurisdicția sufletului. De la El toată viața continuă.” (Sublinierea mea) Ed. 99

“Cum prin Hristos fiecare ființă umană are viață, tot așa și prin El fiecare suflet primește o rază de lumină Divină. Nu numai puterea intelectuală, ci și cea spirituală, percepția dreptății, dorința de bunătate, există în fiecare inimă.” Ed 29

“Creația îi aparține lui Dumnezeu. Domnul ar putea, neglijându-l pe om, să-i oprească respirația imediat. Tot ceea ce este și tot

³³ V. Norskov Olsen, pagina 8. Dr Olsen vorbește în termeni de legământ al vieții.

³⁴ “Organismul fizic al omului se află sub supravegherea lui Dumnezeu; dar nu este ca un ceas, care este setat în funcțiune, și trebuie să meargă de la sine. Inima bate, pulsul reușește pulsul, respirația reușește respirația, dar întreaga ființă este sub supravegherea lui Dumnezeu.” Voi sunteți creșterea lui Dumnezeu, voi sunteți clădirea lui Dumnezeu (1 Corinteni 3:9). În Dumnezeu trăim și ne mișcăm și avem ființa noastră. Fiecare bătaie a inimii, fiecare suflare, este inspirația Celui ce a suflat în nările lui Adam suflarea de viață - inspirația Dumnezeului mereu prezent, marele EU SUNT.” ISM 294

³⁵ “Lumea naturală nu are, în sine, nici o putere, ci ceea ce Dumnezeu furnizează.” ISM 293

Capitol 1 – Sursa de viață

ceea ce are aparține lui Dumnezeu. Întreaga lume este a lui Dumnezeu. Casele omului, dobândirile sale personale, orice este valoros sau genial, este propria înzestrare a lui Dumnezeu. Este darul Lui , și trebuie întors înapoi la Dumnezeu în a ajuta la cultivarea inimii omului.” FW 22

Inspirația ne spune că toată viața (spirituală, mentală, fizică) curge direct de la Dumnezeu, izvorul vieții.³⁶ “În El trăim” (Fapte 17:28). Dar Satana ne spune că este inerent în noi, este pur și simplu o parte a procesului biologic pe care îl posedăm ca fiind al nostru. “Nu veți muri cu siguranță” (Geneza 3:5). Această minciună sufocă fântâna vieții / luminii pentru sufletele noastre. Când fântâna este sufocată, atunci doar întunericul rămâne și viața moare. Mai târziu vom discuta despre motivul pentru care continuăm să trăim, dar deocamdată vrem să înțelegem această problemă fundamentală a modului în care posedăm viața. Întrebarea este, curge de la Dumnezeu sau vine de la noi înșine?

Există mulți creștini care încearcă să o ia pe un drum de mijloc pe această temă și spun “Da, Dumnezeu a făcut totul, dar este ca un ceas mecanic. El la întors și la lăsat să funcționeze singur.” Acest lucru este ca și într-un fel Dumnezeu a făcut baterii și le-a plasat în interiorul nostru. Biblia nu ne învață această idee. Suntem strâns legați de El și total dependenți de El în fiecare milisecundă din fiecare secundă a fiecărui minut din fiecare oră a fiecărei zile. Dumnezeu ne aprovizionează în mod activ, cu bună știință, cu dragoste, sarcina electrică care ne menține bătaie inimii. El inspiră în mod activ și cu bună știință procesele noastre de gândire creativă și caută în mod activ și cu bună știință să ne umple inimile cu dragoste, bucurie, răbdare și bunătate.

Atribuim în mod constant capacitatea creatoare lui Dumnezeu?³⁷ Să ne teleportăm în mijlocul unui concert. Publicul este vrăjit o domnișoară talentată cum își mișcă degetele în sus și în jos pe pianul de concert, care stă impresionant pe scena. Ea face pianul să cânte literalmente -

³⁶ “Căci cu tine este izvorul vieții: în lumina Ta vom vedea lumină.” Psalmii 36:9

³⁷ Un artist uman își primește inteligența de la Dumnezeu. El poate modela doar munca sa în orice linie la perfecțiune cu materiale deja pregătite pentru munca sa. În puterea sa finită nu a putut crea și face materialele sale pentru a servi scopului său dacă Marele Designer nu ar fi fost înaintea lui, oferindu-i îmbunătățirile mai întâi în imaginația sa.

Domnul Dumnezeu poruncește lucrurilor să fie. El a fost primul designer. El nu este dependent de om, ci invită cu bunăvoință atenția omului și cooperează cu el în proiecte progresive și superioare. Apoi, omul ia toată gloria pentru el însuși, și este laudat de către semenii săi ca un geniu remarcabil. Nu se uită mai sus decât omul. Prima cauză e uitată... 3SM 311

atingerea mâinii maestrului. Apoi muzica se intensifică până la punctul culminant, și simțim că a venit sfârșitul. Noi vrem ca cântecul să continue - dar piesa se termină și mulțimea erupe în aplauze, încântată de o astfel de eleganta și gratie, combinate cu pasiune și intensitate. Tânăra se înclină și inhalează aroma laudei și apoi iese de pe scenă.

Există ceva revelator despre acest scenariu comun. De fiecare dată când se întâmplă așa ceva, publicul ar trebui să izbucnească în “Lăudați-L pe Dumnezeu de la care curg toate binecuvântările” sau ceva de natură similară. Aplauzele trebuie îndreptate către Dumnezeu care a dat priceperea, înțelepciunea și abilitatea. Inima pianistului ar trebui să se reverse cu dragoste și recunoștință față de Dumnezeu pentru darul pe care i l-a dat să-l folosească, dar acest lucru este rareori cazul. Dacă am acționa cu adevărat în acest fel, nu am fi entuziasmați de succes sau descurajați de eșec; deoarece capacitatea de a efectua nu provine de la noi, și dacă nu provine de la noi, atunci nu putem lua credit atunci când reușim sau experimentăm “eșec” atunci când nu reușim. Aceasta nu înseamnă că nu vrem să încurajăm pe cineva atunci când dezvăluie darurile creatoare pe care Dumnezeu i le-a dat. Încurajarea face parte din procesul de binecuvântare pe care Dumnezeu ni-l dă pentru a ni-l da unuia altuia. Dar talentul și performanța reală ar trebui să fie creditate lui Dumnezeu ca inițiator al unor astfel de daruri.

Aici se află blestemul de a crede minciuna diavolului “Nu vei muri cu siguranță”. Imaginați-vă un tânăr care se confruntă cu emoția de a conduce o mașină pentru prima dată. Entuziasmul și puterea care vin din conducerea la viteze mari devine amețitoare. Tânărul începe să simtă că este invincibil. Cu cât devine mai convins că este invincibil, cu atât câștigă mai multă încredere pentru a pilota mai repede și a experimenta presupusa libertate care vine odată cu adrenalina și bucuria. Cu cât devine mai înrobitor de acel sentiment de putere, cu atât mai sigure devin șansele sale de a avea un accident de conducere și, astfel, de a se distruge. În același mod, cu cât îmbrățișăm mai departe minciuna puterii noastre inerente invincibile, cu atât este mai mare nivelul și frecvența rezultatului distructiv atunci când apare o “defecțiune de manipulare”. Câte accesări ai primit deja? Câte mai poți suporta? Merită să ne gândim la aceasta.

Să trecem la nivelul următor. Ne-am uitat la implicațiile dependenței fizice și mentale, dar cum rămâne cu dependența spirituală și morală de Dumnezeu?

Biblia ne spune că “Dumnezeu este iubire” (1 Ioan 4:8). Acest lucru ne spune că Dumnezeu este sursa iubirii. De asemenea, se referă la Dumnezeu ca dumnezeul speranței (Romani 15:13). Această idee este mult extinsă în Galateni:

Galateni 5:22,23 Rada Duhului, dimpotrivă, este: dragostea, bucuria, pacea, îndelunga răbdare, bunătatea, facerea de bine, credincioșia, ²³blândețea, înfrânarea poftelor. Împotriva acestor lucruri nu este lege.

Să analizăm acest text pentru un minut. Toate aceste atribute provin din faptul că avem Spiritul lui Dumnezeu. Aceasta înseamnă pur și simplu că fără Duhul lui Dumnezeu nu puteți avea dragoste, bucurie, pace, răbdare, bunătate și așa mai departe. Mă gândeam la acest adevăr biblic într-o zi în timp ce mă plimbam într-un parc lângă un lac. A fost calm și liniștit. Dintr-o dată am observat o mamă împingându-și fiica într-un leagăn. Amândouă râdeau împreună și, evident, se bucurau una de compania celeilalte. Dragostea pe care această mamă o trăia pentru fiica ei a fost inspirată de Dumnezeu. Gândul de a fi iubitoare și bună și blândă cu fiica ei nu își avea originea în inima mamei ci în inima lui Dumnezeu, iar apoi a fost dată acelei mame care a ales să o exprime și a devenit dragostea unei mame. În acest sens, nu este deloc dragostea unei mame, ci dragostea lui Dumnezeu exprimată prin mamă. Acea iubire a devenit parte din acea mamă pentru că ea a răspuns Spiritului lui Dumnezeu și a exprimat-o. În adevăratul sens, nu există dragoste de mamă pentru copiii ei sau dragoste între soț și soție care își are originea în inimile bărbaților și femeilor. Ființele umane nu pot crea iubire, ele o pot exprima doar sub influența lui Dumnezeu.

Am prezentat această idee de mai multe ori atunci când am predicat sau vorbit la seminarii și este interesant de a vedea modul în care publicul răspunde. Fețele lor arată ca și aș fi atacat fundația rasei umane. Pentru toate milioanele de melodii de dragoste care fost cântate și miliarde de promisiuni făcute la altarul căsătoriei precum “Te iubesc și te voi iubi pentru totdeauna,” nici una dintre aceste promisiuni pot fi păstrate fără ca Dumnezeu să-și verse dragostea Sa în sufletele noastre receptive. Hai să punem atributul dragostei într-un avion. De ce atât de mulți “cad” din avion(dragoste) și se prăbușesc la pământ? Oamenii care cred că dragostea are originea în propriile noastre suflete, se pot trezi dimineața și “cad” din dragoste(avion) cu partenerii lor. Ei încep să se îndoiască dacă această relație este încă potrivită pentru ei, și de multe ori încep să caute pe altcineva pentru a aduce acel sentiment înapoi. Minciuna cum

că putem produce dragostea în noi înșine a fost descoperită și suntem lăsați goi și ne întrebăm unde am greșit.

Cum rămâne cu omul sincer care a crezut cu adevărat în jurămintele sale, să-și iubească soția pentru totdeauna și apoi brusc se găsește atras de o altă femeie? Poate că nu vrea să simtă așa, dar el “nu se poate abține”. Dragostea este confundată cu pofta și există îndoieli cu privire la integritatea lui. Apoi începe să se retragă de la partenerul său, deoarece sentimentul de vinovăție îl împiedică să creadă că poate fi încă iubit. Credea că poate să-și mențină fluxul de iubire din inima lui, dar acum avionul său a stagnat și se prăbușește la pământ, și căsnicia lui sa terminat. Este de mirare că găsirea bucuriei în căsătorie este atât de evazivă pentru majoritatea oamenilor?

De dragul celor care simt ca și cum căsătoria lor nu mai merită salvată, amintiți-vă că dragostea provine numai în inima lui Dumnezeu și este disponibilă în mod liber celor care o cer. Dacă simți că ai pierdut această dragoste pentru partenerul tău., cereți-i lui Dumnezeu să v-o dea înapoi. El a promis.

Si ori ce veți cere în Numele Meu, voi face, pentru ca Tatăl să fie proslăvit în Fiul. ¹⁴Dacă veți cere ceva în Numele Meu, voi face. Ioan 14:13-14

Împărăția lui Dumnezeu

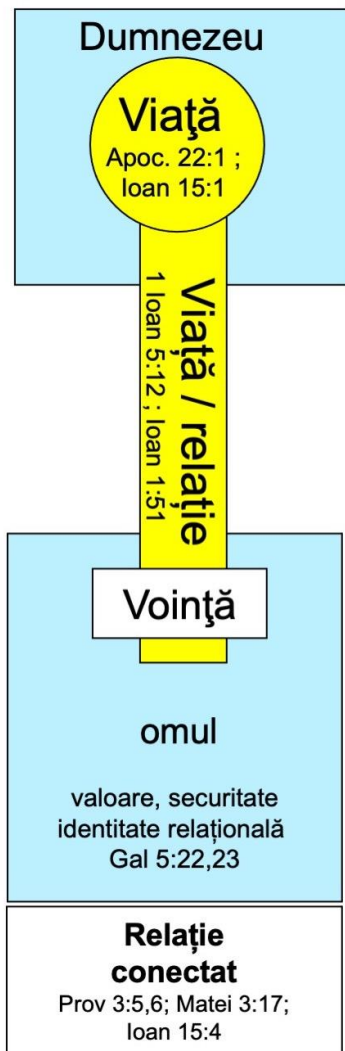

Împărăția lui Satana

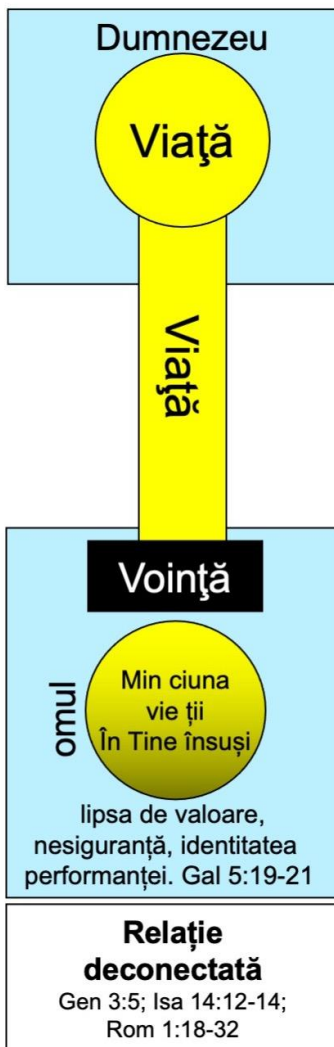

2. Sistem de valori

A. Fiul meu iubit

În timp ce ne grăbeam pe autostradă cu o viteză mai mare decât în mod normal, contracțiile lui Lorelle s-au dezvoltat într-un model destul de regulat. Nedorind să fim prinși nepregătiți, ne-am dus la spital. Totul a fost foarte nou și interesant; în curând vom avea primul nostru copil. Ne-am îndreptat spre secția de naștere cât de repede a putut Lorelle. Asistenta s-a uitat la noi și ne-a spus, “Ești prea fericită, trebuie să ieși la o plimbare”. Ei bine, asta a pus piedica pe entuziasmul nostru. 45 de minute mai târziu ne-am întors și acum Lorelle nu mai zâmbea. Încă 30 de minute și am aterizat chiar în mijlocul travaliului. Da, nu există nici un alt cuvânt pentru a descrie aceasta: muncă, muncă silnică. Am încercat să ne amintim toate tehnicile de la clasele prenatale, dar a fost greu să rămânem concentrați. Contracțiile alea au lovit ca un tren de marfă. De îndată ce ai avut de-a face cu una, următoarea era direct deasupra ta. În cele din urmă, după 11 ore, am primit primul nostru fiu născut, Michael.

Există o fotografie foarte interesantă a Lorelle și cu mine, luată imediat după ce ea a dat naștere. Este absolut uimitoare. Stă acolo, cu zâmbetul pe buze, ca și totul ar fi fost doar o zi normală de muncă. Eu mă legăn în vânt arătând de parcă eram pe cale să mă prăbușesc. Am dezvoltat un respect profund pentru feminitate în acea zi. Trebuie să vă spun doamnelor, să vă priviți soția cum naște e o muncă grea. Când termini de râs, o să-mi termin punctul de ☺ vedere. Stresul emoțional de a-l privi pe cel pe care îl iubești în atât de multă durere este incredibil. Pentru noi, bărbații, de obicei avem o soluție la o problemă, dar nu am avut răspunsuri de data asta și m-a durut. M-am rugat “Doamne, știu că există un motiv pentru toată durerea asta, dar acum nu îl pot vedea.” Cât de bucuros am fost când s-a terminat.

Când mi-am ținut fiul în brațe pentru prima dată, a fost un moment etern. M-am uitat în ochii lui și el se uita direct la mine și a fost magie! Uitănd-du-mă la el în venerație și mirare, am fost cuprins cu acest sentiment profund de frică. Știam că fiul meu a fost ștampilat cu aceeași natură ca și mine, o natură încorporată în minciuna șarpelui – cum că avem un centru în noi înșine și putem găsi *valoare* în realizările noastre. Știam că am responsabilitatea de a ghida acea voință și de a-l instrui să învețe unde se găsește adevărata fântână a vieții, așa încât va putea elibera în el dragostea reală, bunătatea, altruismul și ascultarea. După

Capitol 2 – Sistem de valori

toate astea, m-am întrebat, va fi prietenul meu? Dorința lui naturală de a găsi un centru în el însuși ar putea interveni între noi și ne-ar separa? M-am rugat chiar acolo: “Oh, Dragă Tată din ceruri, nu lăsa nimic să se intervină între mine și fiul meu, fie ca noi să fim mereu aproape; și mă rog ca el să ajungă să știe cine sunt și să-mi fie prieten.” Intensitatea acelei rugăciuni a rămas cu mine și acum. O simt des, și încă mă rog, și cred că Dumnezeu o va face realitate.

Patru ani mai târziu, petreceam o zi liniștită de Sabat mergând și vorbind cu Domnul, departe de agitația vieții. Mă gândeam la Tatăl meu din ceruri și la dragostea Lui pentru mine și la cât de prețioasă este. Dintr-o dată, mi-a venit în minte o amintire despre nașterea fiului meu și am re trăit acea dorință intensă de a nu fi niciodată separat de el și că mă va cunoaște cu adevărat. Pe când scena aceea mi-a trecut prin minte, în acel moment, am auzit o voce mică, adânc în mintea mea și a spus, “Asta e ceea ce simt pentru tine.” Nu știam dacă să râd sau să plâng; Mi s-a părut incredibil de greu de acceptat. Dar Doamne, i-am spus, știi cum sunt, știi că am făcut și am spus multe lucruri greșite. M-am simțit în conflict în interior. Chiar am fost surprins cu mine însumi. L-am acceptat pe Hristos ca Mântuitor al meu și am crezut că păcatele mele au fost iertate, dar când Dumnezeu s-a apropiat atât de mult de mine și mi-a spus ce simțea El pentru mine, a fost greu de acceptat. În cele din urmă am strigat în lacrimi, “Oh, îți mulțumesc, îți mulțumesc pentru că mă iubești și îți mulțumesc pentru tot ce ai făcut pentru mine. Te iubesc foarte mult.” Într-un sens foarte real am simțit ca am fost ținut în brațele Lui. N-aș fi putut fi mai fericit. A fost un Enoch moment pentru mine.³⁸ Mi-am dat seama că Tatăl meu din ceruri mă iubește atât de mult încât nu vrea să se întâmple nimic între noi, și îl doare să creadă că am putea fi despărțiți și El face tot ce poate pentru a opri asta să se întâmple vreodată.

³⁸Dar după nașterea primului său fiu, Enoch a ajuns la o experiență superioară; el a fost atras într-o relație mai strânsă cu Dumnezeu. El și-a dat seama mai bine de propriile obligații și responsabilități ca fiu al lui Dumnezeu. Și, după a văzut dragostea copilului pentru tatăl său, încrederea sa simplă în protecția lui; în timp ce simțea tandrețea profundă și dorința propriei sale inimi pentru acel fiu întâi-născut, el a învățat o lecție prețioasă despre dragostea minunată a lui Dumnezeu față de oameni în darul Fiului Său și despre încrederea pe care copiii lui Dumnezeu o pot depune în Tatăl lor ceresc. *Patriarhi și profeți* p 84.

B. Sistemul de valori al Cerului revelat în gândurile iubitoare ale lui Dumnezeu pentru noi

În această experiență, privilegiile minunate de a face parte din împărăția lui Dumnezeu mi-au fost revelate la nivelul inimii mele. Curând după aceea am fost condus la unele pasaje din Biblie care mi-au deschis ochii cu adevărat și m-au făcut să-L laud și mai mult pe Dumnezeu. Mă rog ca semnificația acestui text să-ți ardă în inimă și să nu te părăsească niciodată. Aici este o privire foarte clară în împărăția lui Dumnezeu.

Luca 12:6,7 Nu se vând oare cinci vrăbii cu doi bani? Totuși nici una din ele nu este uitată înaintea lui Dumnezeu.⁷ Și chiar perii din cap, toți vă sunt numărați. Deci să nu vă temeți: voi sunteți mai de preț decât multe vrăbii.

Isus explica principiile împărăției Sale. În aceste versete avem o formulă pentru ceea ce îi face pe oameni semnificativi în acea împărăție. Ce-i face să conteze, ce-i face să *valoreze* ceva, ce-i face valoroși. Acest text, combinat cu experiența nașterii fiului meu, a fost ce mi-a clarificat gândirea că centrul meu a fost cu adevărat în Tatăl meu Ceresc. Am crezut asta cu mintea mea de ani de zile, dar toate cunoștințele mele din Scriptură nu au pătruns pe deplin sistemul meu de valori de *performanță*³⁹ până acum. Acum am început să obțin o imagine mai clară a adevăratelor probleme cu care se confruntă rasa umană.

Isus afirmă *valoarea* a două vrăbii în termeni umani. Cuvântul ban este de fapt *assarius*.⁴⁰ Un *assarius* a fost egal cu salariul pe o zi pentru o persoană obișnuită. Cu doi *assarius*, ai putea cumpăra 5 vrăbii. Astfel, într-un sens pământesc, aceste vrăbii au o *valoare* mică. Isus face apoi un contrast și spune, “Cu toate acestea, nici una dintre ele nu este uitată de Dumnezeu.” Contrastul aici⁴¹ este că, deoarece Dumnezeu își amintește vrăbiile acestea, ele sunt foarte valoroase în Împărăția lui Dumnezeu. Isus extinde acest principiu comparând cât mai mult valoroși crede Dumnezeu că suntem în comparație cu vrăbiile. “Într-adevăr, firele de păr ale capului tău sunt toate numărate.” Dacă asta nu este “în față, aproape și personal”, atunci nu știu ce este? Știi pe cineva care vrea să știe atât de multe despre tine încât să numere firele de păr de pe capul

³⁹Sistemul *valoric de performanță* se naște din minciuna “nu vei muri cu siguranță” și este chiar nucleul filosofiei spiritualiste. A se vedea GC 561.

⁴⁰ Strong's: de origine latină; un *assarius* sau ca, o monedă romană: - farthing. Thayer: un *assarium* sau *assarius*, numele unei monede egală cu a zecea parte a unei *drahme*

⁴¹ Strong's: Neuter plural de G243; în mod corespunzător alte lucruri, care este, (adverbially) contrariwise

Capitol 2 – Sistem de valori

tău? Aici este cheia: “Nu-ți fie frică; valorezi mai mult decât multe vrăbii.” Puteți vedea cum *valoarea* și semnificația sunt câștigate în împărăția lui Dumnezeu? Ea vine pur și simplu prin realizarea că Dumnezeu se gândește cu dragoste continuu la noi.⁴² Suntem cu siguranță în mintea Lui: El ne dă viață, ne face inimile să bată și Își varsă în mod activ dragostea și binecuvântarea în viața noastră, astfel încât să ne putem bucura de viață; și El ne împărtășește daruri, talente și abilități bogate pentru satisfacția, bucuria și slujirea noastră pentru alții.⁴³ Iată secretul împărăției lui Dumnezeu, secretul semnificației. Este cheia care deblochează regatul înrobitor a inutilității și depresiei. Acest principiu al valorii printr-o relație cu Tatăl nostru ceresc, spre deosebire de valoarea în putere, poziție și performanță, este cristalizat în următoarele versete:

Jeremia 9:23,24 Așa vorbește Domnul: ‘Înțeleptul să nu se laude cu înțelepciunea lui, cel tare să nu se laude cu tăria lui, bogatul să nu se laude cu bogăția lui. ²⁴Ci cel ce se laudă să se laude că are pricepere și că Mă cunoaște, că știe că Eu sunt Domnul, care fac milă, judecată și dreptate pe pământ! Căci în acestea găsesc plăcere Eu, zice Domnul.

Aici este dezvăluit un contrast clar; nu vă slăviți, nu vă lăudați și nu găsiți valoare în înțelepciune, putere sau bogății, ci slăviți-vă sau găsiți-vă valoarea în cunoașterea și înțelegerea Tatălui vostru Cereșc. Acest principiu este enunțat iar și iar în Scriptură. În cartea lui Matei, povestea de a fi de mai multă valoare decât păsările se extinde la o serie întreagă de afirmații care culminează cu familiarul Mat 6:33 în care suntem îndemnați să căutăm mai întâi Împărăția lui Dumnezeu și să nu ne facem griji cu privire la *lucrurile* vieții. În versetul 27, Isus afirmă: “Care dintre voi, făcându-și griji, poate adăuga un cot la statura sa?” Cuvântul statură se poate referi la înălțime sau lungimea vieții, dar se poate referi metaforic la o stare de sine care te face potrivit pentru ceva. Un sistem de valori bazat pe performanță implică o constantă întrebare și îngrijorătoare dacă unul a atins un nivel corect corespunzător. Isus cunoaște inima umană și modul în care aceasta a fost influențată de minciuna lui Satana despre existența de sine și valoare prin realizare. În versetul 28, Isus abordează problemele securității prin posesiuni și cât de inutil este să gândești astfel. În Luca 12:15 Isus afirmă în acest fel:

⁴² Aceasta este puterea Binecuvântării. Binecuvântarea că cineva apropiat și semnificativ pentru noi are nevoie de timp să se gândească la noi în moduri iubitoare. Cf Psalmii 8:4

⁴³ Iacov 1:17. “Orice dar bun și orice dar desăvârșit este de sus și coboară de la Tatăl luminilor, cu care nu există nici o variație sau umbră de întoarcere.”

Capitol 2 – Sistem de valori

“...viața cuiva nu constă în abundența lucrurilor pe care le posedă.”

C. Este ceva în neregulă cu performanța?

Unii ridică întrebarea în acest moment, “Vrei să spui că performanța este un lucru rău?” Nu este nimic în neregulă cu performanța sau realizarea în sine. Dumnezeu a stabilit un cadru pentru existența umană care ne cere să folosim puterea Sa pentru a funcționa în fiecare zi. Nu performanța este problema, ci dorința sau practica de a obține valoare din ceea ce realizăm sau deținem dezvăluie că am fost seduși de minciuna șarpei.

D. Relațional se concentrează pe Invizibil

Accentul este pus pe încrederea în Tatăl nostru ceresc și în Provizia Sa, de asemenea, este exprimată în a fi preocupat de invizibil mai mult decât vizibil.

Luca 17:20,21 “Fariseii au întrebat pe Isus când va veni Împărăția lui Dumnezeu. Drept răspuns, El le-a zis: “Împărăția lui Dumnezeu nu vine în așa fel ca să izbească privirile.²¹ Nu se va zice: ‘Uite-o aici!’ sau ‘Uite-o acolo!’ Căci iată că Împărăția lui Dumnezeu este înăuntrul vostru.”

2 Corinteni 4:18 while Pentru că noi nu ne uităm la lucrurile care se văd, ci la cele ce nu se văd, căci lucrurile care se văd sunt trecătoare, pe când cele ce nu se văd sunt veșnice.

Evrei 11:1 Și credința este o încredere neclintită în lucrurile nadajduite, o puternică încredințare despre lucrurile care nu se văd.

Ioan face o distincție clară între cele două regate.

1 Ioan 2:15 Nu iubi lumea sau lucrurile din lume. Dacă cineva iubește lumea, dragostea Tatălui nu este în el.

Dragostea de lume și de lucrurile din lume vine direct de la dorința de a “adăuga înălțime la statura ta” de posesie și de control al puterii, bogăției și faimei. Astfel de dorințe nu se găsesc în inimile celor care se încred în dragostea tatălui lor ceresc. Ei nu sunt conduși de ambiția de a fi mai buni decât alții și de a fi văzuți ca învingători. Ei au capacitatea

de a stima pe alții mai bine decât pe ei înșiși, deoarece aceștia nu au nevoie de aprobarea lumii.⁴⁴

E. Cea mai clară revelație a Împărăției lui Dumnezeu

Cea mai clară și mai pătrunzătoare revelație a sistemului de valori al lui Dumnezeu este revelată prima dată când Tatăl a vorbind rasei umane. Până în acest moment toată comunicarea dintre cer și pământ a venit prin Hristos, Cuvântul lui Dumnezeu. Dar acum Tatăl vorbește, iar cuvintele pe care le rostește el stabilesc chiar principiile Împărăției Sale.

Matei 3:17 Și din ceruri s-a auzit un glas, care zicea: “Acesta este Fiul Meu preaiubit, în care Îmi găsesc plăcerea.”

Tatăl stabilește parametrii valorii. De ce ar trebui să-L ascultăm pe Isus? Tatăl răspunde pentru că El este Fiul meu. Valoarea lui Hristos este **revelată în relația cu Tatăl**.⁴⁵ Tatăl nu spune: “Ascultați acest mesager divin pentru că El este Creatorul vostru și ocupă cea mai înaltă funcție din cer”, chiar dacă acest lucru era adevărat.⁴⁶ Tatăl Își revelează valoarea prin relația de familie. Atât de simplu, și totuși atât de puternic în ramificațiile sale pentru noi. Hristos este Calea către Tatăl și⁴⁷ aici vedem revelată platforma acelei căi; printr-o relație de încredere în Tatăl Ceresc.

Este interesant de observat că primul loc în care vorbește Satana și prima dată când Tatăl vorbește, inimile împărățiilor lor respective sunt revelate. Satan vorbește în Geneza 3:5 – “Nu veți muri cu siguranță” și Tatăl vorbește în Matei 3:17 declarând – “acesta este Fiul Meu preaiubit pe care Îl iubesc”. Contrastul sistemelor de valori este clar și evident.

Este minunat să știm că Dumnezeu dorește să fie într-o relație cu noi, iar EGW afirmă în Dorința Veacurilor pagina 113 că “Vocea lui Isus spune fiecărui suflet credincios: “Acesta este copilul Meu preaiubit, în care îmi găsesc plăcerea””.⁴⁸ Este minunat să știm că Tatăl nostru se gândește la noi și dorește să fie aproape de noi. După cum afirmă psalmistul:

⁴⁴ Phil 2:3. “Să nu se facă nimic prin ambiție egoistă sau îngâmfare, dar în umilirea minții să-i lase pe fiecare să-i stimeze pe alții mai bine decât pe el însuși.”

⁴⁵ Eb 1:3. “... care este strălucirea slavei Sale și imaginea expresă a persoanei Sale.”

⁴⁶ Acest principiu este extins în capitolul 21

⁴⁷ Ioan 14:6. Isus i-a zis: “Eu sunt calea, adevărul și viața. Nimeni nu vine la Tatăl decât prin Mine.”

⁴⁸ RH 28 iunie 1892 “Cel ce deschide Scripturile, și se hrănește cu mană cerească, devine o parte a naturii divine. El nu are nici o viață sau experiență în afară de Hristos.

Capitol 2 – Sistem de valori

Psalmii 40:5 Multe, Doamne Dumnezeu meu, sunt minunile pe care le-ai făcut. Lucrurile pe care le-ai plănuit pentru noi nimeni nu ți le poate povesti; dacă aş vorbi și aş spune despre ele, ar fi prea multe pentru a le declara.

Dacă *valoarea* noastră este determinată de gândurile iubitoare pe care Dumnezeu le are față de noi, atunci acest text ne spune că suntem neprețuiți, pentru că spune că planurile și gândurile Sale pentru noi sunt mai mari decât pot fi declarate sau numerotate. Cum e să fii neprețuit? ***Nu poate fi decât la fel de bun ca credința ta în adevărul că Dumnezeu ne iubește atât de mult, indiferent de cât de buni sau răi suntem. Și poți îmbrățișa acest adevăr doar dacă permiți fântânii vieții să curgă de la Tatăl și nu de la tine însuși.***⁴⁹ Aceasta este o veste minunată și eu sunt atât de recunoscător pentru asta. Deci, ori de câte ori sunteți tentați să vă îndoiiți *de valoarea voastră*, uitați-vă la vrăbii, credeți și rezistați tentației de a vă găsi *comoara* sau *valoarea* în voi înșivă.

F. Respingerea de către Lucifer a sistemului de valori al Cerului

Vă puteți imagina când Dumnezeu l-a făcut pentru prima dată pe Lucifer și l-a ținut cu tandrețe pe noul Său fiu? Dumnezeu și-a împărtășit inima și sufletul cu acest înger. El nu i-a arătat decât dragoste și i-a dat privilegiul de a sluji la cele mai înalte niveluri ale guvernului familiei Sale. Lucifer și-a păstrat *valoarea* prin *relația* sa cu Tatăl său Ceresc. Dar prin taina nelegiurii, el a respins *valoarea* pe care a găsit-o în Tatăl său și a început să exprime cuvinte de mânie și răzvrătire. Mișcându-se în umbra înșelăciunii și⁵⁰ a minciunii, el a otrăvit mințile multora dintre ceilalți copii ai lui Dumnezeu. Îți poți imagina tristețea? Lucifer, creat atât de perfect, era acum plin de ură și crimă. El a fost hotărât spre distrugerea Fiului etern al lui Dumnezeu, pentru că Isus dezvăluie că

El aude glasul lui Dumnezeu vorbind din cer: “Acesta este Fiul Meu preaiubit, în care sunt mulțumit.” Această voce îi este siguranța că este acceptat în Cel Iubit.”

⁴⁹ Rom 4:5. “Dar celui ce nu lucrează, ci crede pe Cel ce-i justifică pe cei nelegiuiți, credința Lui este socotită neprihănire.”

⁵⁰ Lucifer a sugerat că sfințenia este ceva inerent îngerilor care i-ar călăuzi fără a fi nevoie de legea lui Dumnezeu. Observați această afirmație: “Părăsindu-și locul în prezența imediată a lui Dumnezeu, Lucifer a mers mai departe pentru a difuza spiritul nemulțumirii dintre îngeri. Lucrând cu un secret tainic și ascunzându-și pentru un timp scopul real sub o aparență de respect față de Dumnezeu, el s-a străduit să stârmească nemulțumire cu privire la legile care guvernau ființele cerești, insinuând că acestea impuneau o reținere inutilă. Deoarece natura lor era sfântă, el a îndemnat îngerii să se supună ordinelor propriei lor voințe.” GC 495

Capitol 2 – Sistem de valori

Satana a fost un criminal de la început. Realitatea acestui sentiment a fost⁵¹ afișată pe crucea Golgotei, unde Satana a sperat să-L elimine pe Isus.

Este crucial să ne amintim, că în împărăția lui Dumnezeu *identitatea* și *valoarea* unei persoane sunt legate de *relația* lor cu Dumnezeu Creator, Tatăl nostru ceresc. Acest lucru se datorează faptului că *valoarea* sau *comoara* unei persoane este centrată acolo unde este inima.⁵² Dacă inima noastră este centrată pe Dumnezeu, *valoarea* sau *comoara* noastră vine de la El. Dacă inima noastră este centrată pe sine, *valoarea* sau *comoara* noastră vine de la noi înșine.

Când Lucifer a ieșit din această *relație*, el a blocat lumina iubirii lui Dumnezeu și a provocat un potop de emoții întunecate.⁵³ Înainte de răzvrătirea lui Lucifer, dacă l-ai fi întrebat: “Cine ești?” El ar fi spus cu calm, cu siguranță și încredere, “Eu sunt un fiu al lui Dumnezeu și El mă iubește.” Inima sau centrul lui era Tatăl său, așa cum era comoara lui. Odată ce Lucifer l-a respins pe Tatăl său, dacă i-ai fi pus aceeași întrebare: “Cine ești tu Lucifer?” Ce putea să spună? Și-a pierdut adevărata *comoară* și *identitatea* ca fiu al lui Dumnezeu. Lucifer era acum centrat în el însuși, dar nu avea nicio *sursă de viață* care să-i umple inima de bucurie și dragoste. El a blocat acea fântână atunci când a făcut schimb de *comori*, și orice *identitate* ar căuta să-și creeze din acel moment înainte nu ar umple niciodată acel gol și sentiment de pierdere pe care le-a trăit prin ruperea relației sale strânse cu Tatăl său Ceresc.

Lucifer, acum Satana, stă singur. Nu e nimeni care să-l rețină, nimeni care să-l iubească și nici un loc pe care să-l cheme **acasă**. Fântâna lui Satana este o cisternă spartă; apa nu este răcoroasă și răcoritoare și nu este în măsură să-i dea sentimentul de siguranță pașnică pe care l-a avut valoarea pe care Tatăl i-a dat-o. El este acum animat de toate emoțiile lipsite de valoare: nesiguranță, frică, goliciune, gelozie, mândrie,

⁵¹ Ioan 8:44. “Tu ești din tatăl tău diavolul, și dorințele tatălui tău pe care vrei să le faci. El a fost un criminal de la început, și nu stă în adevăr, pentru că nu există nici un adevăr în el. Când spune o minciună, vorbește din propriile sale resurse, pentru că este un mincinos și tatăl ei.”

⁵² Matt 6:21. “Căci acolo unde este comoara ta, acolo va fi și inima ta.”

⁵³ Cu cât Lucifer se uita mai mult la el însuși ca la o sursă de putere, cu atât devenea mai puțin recunoscător. “Mândria în propria glorie a hrănit dorința de supremație. Înaltele onoruri conferite lui Lucifer nu au fost apreciate ca dar al lui Dumnezeu, și nu a cerut recunoștință Creatorului” GC 495

Capitol 2 – Sistem de valori

îndreptățire de sine, aroganță, furie, mânie și un spirit de control.⁵⁴ El a schimbat fântâna iubirii, a luminii și a adevăratei *valori* pentru o fântână a urii, întunericii și fără valoare.

Satana și-a pierdut direcția. El a trebuit să redefinească cine a fost și într-un fel sufoca golul, inutilitatea, și nimicul pe care le-a simțit în interiorul său. Ca orice copil care se simte lipsit de valoare, Satana poartă toate semnele nesiguranței, fricii, nebuniei și unei nevoi disperate de aprobare din partea oricui o poate obține. El tânjește după atenție și pentru a satisface acest gol natura sa pervertită tânjește să fie venerată, adorată și lăudată; orice pentru a lua durerea, singurătatea și inutilitatea.

Deoarece Satana L-a respins pe Dumnezeu ca Tatăl său și și-a înlocuit dependența de Dumnezeu cu credința că are viață în sine, el s-a convins că nu are nevoie de o *relație* cu Dumnezeu pentru viață sau *valoare*. Toate acestea, credea el, au venit din interiorul său. O astfel de minciună a cerut încercări continue de a dovedi că avea propria sursă *de viață*. El a trebuit să afișeze continuum revelarea puterii pentru a se asigura pe el însuși și urmașii săi că minciuna lui a fost adevărată. Dar de unde a venit viața lui pentru a afișa o asemenea putere? Dumnezeu a continuat să-i acorde lui Satana viață pentru a-i permite să demonstreze principiile noii sale împărății și,⁵⁵ prin urmare, toată lumea putea decide care împărăție era mai bună.

Pentru a rezuma pe scurt:

1. Dumnezeu este sursa vieții – fizică, mentală, spirituală. Toată dragostea și bucuria noastră, capacitatea creativă și fericirea curg de la tronul Său în inimile noastre.
2. *Valoarea* sau *comoara* noastră este locul unde inima sau centrul nostru este.
3. Lucifer l-a respins pe Dumnezeu ca centru al său și l-a mutat spre el însuși. A încercat să mute fântâna.

⁵⁴ “Satana a fost uimit de noua sa stare. Fericirea lui dispăruse. El s-a uitat la îngerii care, împreună cu el, au fost odată atât de fericiți, dar care fuseseră izgoniți din Rai împreună cu el. Înainte de căderea lor, nici o nuanță de nemulțumire nu le-a afectat fericirea perfectă. Acum totul părea schimbat. Înfațișările care reflectaseră imaginea Creatorului lor erau sumbre și disperate. Cearta, discordia și incriminarea amară au fost printre ei.” 1SP 27

⁵⁵ “Dumnezeu, în înțelepciunea Sa, i-a permis lui Satan să-și ducă lucrarea mai departe, până când spiritul nemulțumirii s-a copt într-o revoltă activă. Era necesar ca planurile sale să fie pe deplin dezvoltate, ca adevărata lor natură și tendință să fie văzute de toți.” GC 497

Capitol 2 – Sistem de valori

4. Mutarea centrului a distrus *comoara* găsirii valorii noastre în *relația* noastră cu Dumnezeu.
5. Satana a introdus conceptul lui Adam și Evei că toată lumea are viață în sine și acest lucru a devenit centrul și *comoara* noastră.
6. Pentru a face față pierderii adevăratei fântâni a vieții și a luminii și pentru a menține minciuna vie a puterii inerente din interior, Satana și-a stabilit împărăția pe principiile găsirii valorii printr-o afișare a puterii și *performanței*.
7. Prin urmare, Satana s-a integrat cu succes în natura omului: (1) credința că omul are viață în sine și (2) un *sistem de valori* care se bazează pe dovedirea existenței acelei vieți prin *afișarea performanței* și a puterii.
8. Capacitatea de a arăta puterea se datorează numai faptului că Dumnezeu ne acordă viața. Sa pentru a ne da timp să vedem natura defectuoasă a împărăției lui Satan. Deci, în realitate, câștigarea *valorii* din *performanța* noastră este folosirea vieții lui Dumnezeu și revendicarea ei ca fiind a noastră a noastră. Acesta este un caz clar de furt.
9. Cei care trăiesc în împărăția lui Dumnezeu, cu siguranță, se realizează și reușesc în viață. Cheia este ca aceștia să nu obțină sau să-și asume valoare din astfel de performanțe și realizări.

Împărăția lui Dumnezeu

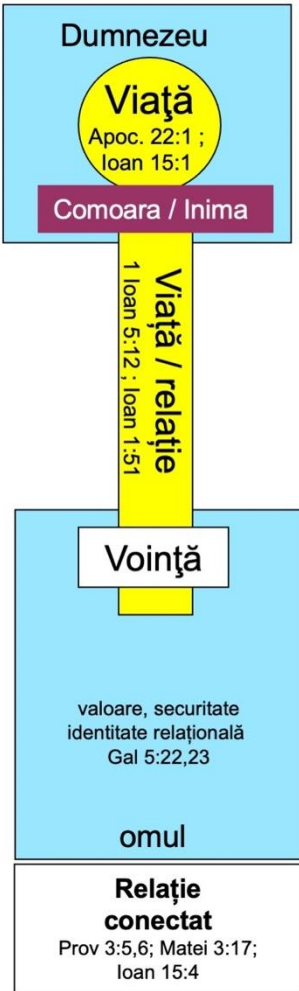

Împărăția Satanei

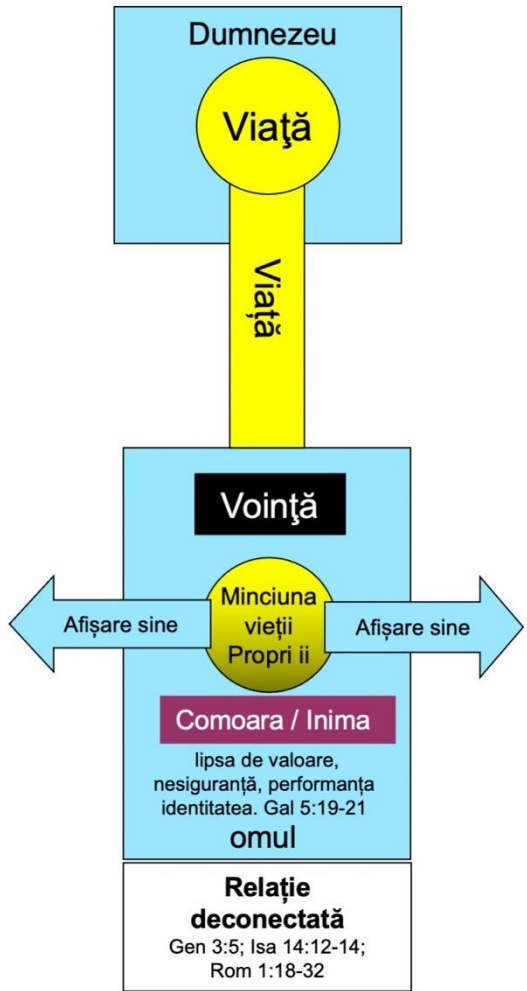

3. Protejarea sursei de viață a lui Dumnezeu și a sistemului de valori cu Legea

A. Protejarea Relația cu Tatăl nostru / Sursa de viață este cheia

Odată ce ne dăm seama că tot ceea ce posedăm – dragostea noastră, talentele noastre și viața noastră însăși – toate provin de la Tatăl nostru din ceruri⁵⁶; ne dăm seama mai mult ca oricând de nevoia de a ne proteja *relația* cu El. Toată viața noastră se învârtă în jurul acestei *relații*.⁵⁷ Rugăciunea, studiul Bibliei și împărtășirea credinței noastre nu mai sunt lucruri pe care încercăm să le găsim un colțisor în ziua noastră muncă și al activităților recreative, ci mai degrabă acestea din urmă devin secundare pentru a rămâne conectați cu Tatăl nostru.⁵⁸

B. Relație protejată prin identificarea corectă a membrilor relației

Deci, cum protejăm această *relație*? Primul lucru pe care trebuie să-l facem într-o *relație* este să determinăm exact cine sunt cele două părți a *relației*; știind cu cine comunicați va dicta conținutul și modul de comunicare. În cazul în care ambele părți nu sunt identificate în mod clar, comunicarea se va întrerupe. Permiteți-mi să ilustrez cu o poveste pe care am citit-o cu ceva timp în urmă.

Două grupuri de aliați comunicau la radio în timpul războiului; unul era american, iar celălalt canadian. Aici este o transcriere a transmisiei radio între ele:

CANADIENII: vă rugăm să deviați cursul 15 grade la sud, pentru a evita o coliziune.

AMERICANII: Vă recomandăm să deviați cursul cu 15 grade spre nord pentru a evita coliziunea.

⁵⁶Iacov 1:17 “Orice dar bun și orice dar desăvârșit este de sus și coboară de la Tatăl luminilor, cu care nu este variabilitate, nici umbră de cotitură.”

⁵⁷Faptele Apostolilor 17:28 “Căci în El trăim, ne mișcăm și avem ființa noastră; așa au spus și poezii tăi, căci și noi suntem urmașii lui.”

⁵⁸Ioan 15:4 “Rămâneți în Mine și Eu în voi. Deoarece ramura nu poate da roade de la sine, cu excepția faptului că rămâne în viță; Nu mai puteți, decât dacă rămâneți în Mine.”

Capitol 3 – Protejarea sursei de viață a lui Dumnezeu și a sistemului de valori cu Legea

CANADIENII: Negativ. Va trebui să deviați cursul cu 15 grade spre sud pentru a evita o coliziune.

AMERICANII: Acesta este căpitanul unei S.U.A. Nava marinei. Repet, deviază-ți cursul.

CANADIENII: Nu, repet, tu sa-îți deviezi cursul.

AMERICANII: Acesta este portavionul USS LINCOLN, a doua navă ca mărime din flota Atlanticului a Statelor Unite. Suntem însoțiți de trei Distrugătoare, trei Cruciașătoare și numeroase nave de sprijin. Îți cer să-ți schimbi cursul cu 15 grade spre nord. Repet, se vor lua 1-5 grade nord sau se vor lua contramăsuri pentru a asigura siguranța acestei nave.

CANADIENII: Acesta este farul. Apelul dvs.

Nava americană nu era conștientă de adevărata identitate a părții Canadiene. Un conflict aproape că a izbucnit între cele două grupuri până când în ultimul moment americanii au aflat adevărata natură a părții canadiene. Lumina farului canadian a fost văzută ca o navă care stătea în calea navei de război americane, în timp ce adevărata sa identitate era să lumineze calea navelor și să le împiedice să se izbească de stânci.

Această poveste ilustrează perfect tragedia care a avut loc atunci când rasa umană a îmbrățișat minciuna lui Satana că nu veți muri cu siguranță. I-a schimbat simțul omului despre cine era cu adevărat, i-a schimbat *identitatea* într-un fals. De asemenea, i-a schimbat percepția despre Dumnezeu.⁵⁹ Minciuna lui Satana l-a făcut pe om să vadă caracterul lui Dumnezeu într-o lumină falsă. Aceasta l-a făcut pe om să-L vadă pe Dumnezeu ca pe o slujire de sine și temându-se de faptul că alții îi accesează puterea. Această minciună a distrus, de asemenea, conceptul omului despre Dumnezeu ca fântână, *comoara* și centrul vieții sale. În această stare teribilă, omul nu mai putea comunica eficient cu Dumnezeu pentru că omul pierduse identitatea ambelor părți: el însuși și Dumnezeu.⁶⁰

⁵⁹ Rom 1:23 “Și a schimbat slava Dumnezeului necoruptibil într-un chip făcut ca a omului coruptibil, a păsărilor, fiarelor patru picioare și lucrurilor târâtoare.”

⁶⁰ Isa 59:1,2 “Dar nelegiuirile tale s-au despărțit între tine și Dumnezeul tău, și păcatele tale i-au ascuns fața de tine, ca să nu audă.”

C. Zece porunci identifică membrii relației, protejează relația

A avut Dumnezeu ceva în loc pentru a preveni omenirea de a-și pierde sentimentul de *identitate* atât a lui Dumnezeu și al lui însuși? Da, într-adevăr! Sunt cele zece porunci. Psalmii 119:93 ne spun că prin preceptele lui Dumnezeu ni se dă viață. Romani 7:10 spune că poruncile au fost rânduite spre viață. 1 Ioan 3:4 spune că păcatul este încălcarea Legii și Rom 6:23 spune că plata păcatului este moartea. De aceea, poruncile au fost date pentru a ne proteja viața. Aceasta înseamnă că, dacă poruncile ne protejează viața, iar viața noastră vine prin comuniune cu Dumnezeu, atunci Poruncile ar trebui să dezvăluie adevărata *identitate* atât a lui Dumnezeu, cât și a omului și să indice, de asemenea, limitele acelei comunicări. Ce ne spun poruncile despre identitatea lui Dumnezeu? Observați următoarele:

Caracterul lui Dumnezeu		Legea lui Dumnezeu	
1. Spirituală	Ioan 4:24	1. Spirituală	Romani 7:14
2. Iubire	1 Ioan 4:8	2. Iubire	Matei 22:37-40
3. Adevărul	Ioan 14:6	3. Adevărul	Ps. 119:142
4. Neprihănit	1 Cor. 1:30	4. Neprihănită	Ps.119:144,172
5. Sfânt	Isa. 6:3	5. Sfântă	Romani 7:12
6. Perfect	Matei 5:48	6. Perfectă	Ps. 19:7
7. Bun	Luca18:19	7. Bună	Romani 7:12
8.Drept	Deut. 32:4	8. Dreaptă	Romani 7:12
9. Pur	1 Ioan 3:3	9. Pură	Ps. 19:8
10.Neschimbător	Iacob 1:17	10.Neschimbătoare	Matei. 5:18
11. Veșnic	Ps. 90:2	11. Veșnică	Ps. 111:7,8
12. Calea	Ioan 14:6	12. Calea	Maleahi 2:7-9
13. Măreț	Ps. 48:1	13. Măreață	Osea 8:12
14. Curat	Matei. 8:3, Ps. 57:2	14. Curăța	Ezechiel 22:26

Există multe locuri în Biblie care îl descriu pe Dumnezeu cu aceleași atribute ca și Legea Sa. Acest lucru este de mare ajutor în identificarea persoanei adevărate a lui Dumnezeu. Ellen White spune: “Legea lui

Capitol 3 – Protejarea sursei de viață a lui Dumnezeu și a sistemului de valori cu Legea

Dumnezeu este transcrierea caracterului Său. Ea întruchipează principiile împărăției Sale.” COL 305

Să aruncăm o privire mai atentă la fiecare dintre porunci și să vedem ce ne spun despre Dumnezeu. În timp ce privim fiecare poruncă, dorim să punem întrebarea: “Ce îmi spune această afirmație despre autor?”

Caracterul lui Dumnezeu	
1. Te-am scos din robie. Nu veți avea alți dumnezei în afară de Mine.	Mântuitorul, Răscumpărător, singurul Dumnezeu, <i>relațional</i>
2. Tu nu se va face nici o imagine sculptată	<i>Relațional</i> , focus pe spiritual
3. Nu vei lua numele lui Dumnezeu în deșert	Integritate, transparență, <i>relațional</i>
4. Amintiți-vă sabbatul pentru că în șase zile Domnul a făcut cerurile și pământul	Creatorul, sursă de viață, <i>relațional</i>
5. Onorează tatăl și mama	Concentrare <i>familială/relațională</i> , paternal
6. Nu vei ucide.	Viața este <i>prețioasă</i> , <i>relațiile</i> sunt pentru totdeauna, eu sunt sursa de viață
7. Nu vei comite adulter	Relațiile intime <i>valide</i> sunt statornice
8. Nu vei fura	Spiritual / <i>relațional</i> focusul nu material
9. Nu vei minți.	Integritate, transparență, <i>relațional</i>
10. Nu vei râvni	Creatorul, sursă de viață, <i>relațional</i>

1. Prima poruncă ne spune că Dumnezeu l-a scos pe Israel din sclavia Egiptului, ceea ce ne spune că acest Dumnezeu este Un Mântuitor și un Mântuitor. Când îmi cere să nu am alți dumnezei în afară de El, îmi spune că El vrea o prietenie strânsă cu mine.⁶¹

⁶¹ Prov 18:24 “Un om care are prieteni trebuie să se suie prietenos: și este un prieten care se lipește mai aproape decât un frate.”

Capitol 3 – Protejarea sursei de viață a lui Dumnezeu și a sistemului de valori cu Legea

2. A doua poruncă îmi spune că Dumnezeu vrea o *relație* de la inimă la inimă. Închinarea la idoli nu este închinarea de la inimă la inimă. Idolatria nu este închinarea spirituală, adică o legătură a spiritului cu spiritul, mintea cu mintea.⁶²
4. A treia poruncă îmi spune că Dumnezeu este transparent în *relațiile* Sale. Dacă intrăm într-o *relație* cu El, El nu vrea ca noi să ne prefacem în *relație*, făcând-o astfel inutilă sau zadarnică.⁶³
1. Porunca a patra este foarte specială pentru că ne spune că Dumnezeu este izvorul vieții, că El a creat totul.⁶⁴ Această poruncă are un impact major asupra percepției noastre asupra Lui și influențează foarte mult modul nostru de a fi față de El. Este semnificativ de observat că porunca Sabatului are cea mai mare cantitate de cuvinte din oricare dintre porunci.
2. Porunca a cincea este, de asemenea, specială, deoarece ne spune cum curge viața lui Dumnezeu prin canalele pământești.⁶⁵ Vom examina acest detaliu în “gloria copiilor” și “venirea lui Ilie”. Această comandă ne promite viață lungă dacă ne onorăm părinții. Ea ne spune în mod special că părinții noștri, ca figurile noastre de autoritate directă, ne spun ceva important despre Dumnezeu, și în onorarea lor, Îl onorăm.
1. Porunca a șasea ne spune că Dumnezeu vede viața ca fiind prețioasă. De asemenea, ne spune că Dumnezeu vrea *ca relațiile* să dureze pentru totdeauna.⁶⁶

⁶²Prov 23:26 “Fiul meu, dă-mi inima lui și lasă-ți ochii să-mi respecte căile.”

⁶³ Isa 1:13-15 “Nu mai aduceți oblădări zadarnice; tămâia este o urăciune pentru mine; lunile noi și sabbatele, chemarea adunărilor, nu pot scăpa; este nelegiuire, chiar și adunarea solemnă. Lunile voastre noi și ospăturile voastre hotărâte urăsc sufletul meu: ele sunt o problemă pentru mine; M-am săturat să-i suport. Și când vă veți întinde mâinile, vă voi ascunde ochii mei: da, când veți face multe rugăciuni, nu voi auzi: mâinile voastre sunt pline de sânge.

⁶⁴Isa 40:12-18“Cine a măsurat apele în scorbura mâinii sale și a întâlnit cerul cu întinderea și a înțeles țărâna pământului într-o măsură și a cântărit munții în balanță, și dealurile într-un echilibru? Cine a îndrumat Spiritul Domnului sau fiind sfătuitor al Său l-a învățat? ... Iată, națiunile sunt ca o picătură în găleată, și sunt numărate ca praf mic de echilibru: ... O voi naționa înaintea Lui sunt ca nimic; și ele sunt numărate pentru el mai puțin decât nimic, și vanitate. Atunci cu cine îl vei asemăna pe Dumnezeu? sau ce asemănare îl veți compara?

⁶⁵1 Cor 11:3 “Dar așa vrea să știți, că capul fiecărui om este Hristos; și capul femeii este bărbatul; și capul lui Hristos este Dumnezeu.”

⁶⁶Apoc 21:4 “Și Dumnezeu le va șterge toate lacrimile din ochi; și nu va mai fi moarte, nici întristare, nici plâns, nici nu va mai fi durere: căci lucrurile dintâi se vor trece.”

Capitol 3 – Protejarea sursei de viață a lui Dumnezeu și a sistemului de valori cu Legea

1. Porunca a șaptea ne spune că unele *relații* sunt periculoase. În ceea ce-L privește pe Dumnezeu, această poruncă este o reflectare a primei porunci de a nu avea alți dumnezei. Este o reamintire a faptul că Dumnezeu este sursa noastră de *viață*.⁶⁷
1. Porunca a opta ne spune că Dumnezeu ne va asigura nevoile, că El va avea grijă de noi. De asemenea, ne spune că Dumnezeu nu este concentrat pe lucruri, ci pe *relații*.⁶⁸
1. Porunca a noua este o reflectare a celei de-a treia. Dumnezeu vrea transparență și integritate în *relații*. Un martor fals distruge identitatea uneia sau ambelor părți și distruge comunicarea.⁶⁹
3. Porunca a zecea, în privința lui Dumnezeu, ne amintește că El este izvorul vieții. Nu ne vom dori nimic când vom crede asta.⁷⁰ De asemenea, ne spune din nou despre mintea *relațională-spirituală* a lui Dumnezeu. Poruncile 5-9 toate pot fi văzute și afișate, dar această poruncă este o problemă a inimii. Este invizibil. Deci această poruncă este critică în înțelegerea naturii Împărăției lui Dumnezeu.

Deci, în rezumat cele zece porunci ne spun că Dumnezeu este:

1. Izvorul vieții. Nu există moarte în El.
2. El este creatorul. El este un constructor, nu un distrugător.
3. El este răscumpărătorul și restauratorul nostru.
4. Vrea relații de la inimă la *inimă*.
5. El are grijă de noi ca tată și ne satisface toate nevoile.

Cunoașterea acestor lucruri este vitală pentru a înțelege o imagine adevărată a lui Dumnezeu care ne va ajuta să comunicăm eficient cu El. Ne va face să-L adorăm, să-L respectăm și să-L iubim pentru tot ceea ce

⁶⁷Mat 6:24 “Nici un om nu poate sluji la doi stăpâni: căci ori îl va urî pe unul și-l va iubi pe celălalt; sau altelea el va deține la unul, și disprețuiesc pe celălalt. Nu-L puteți sluji pe Dumnezeu și pe mamona.”; 1 Împărați 18:21 “Și Ilie a venit la tot poporul și a zis: Cât timp vă opriți între două păreri? dacă Domnul să fie Dumnezeu, urmați-l: dar dacă Baal, atunci urmați-L. Și oamenii nu i-au răspuns la nimic.”

⁶⁸Mat 6:33 “Dar căutați voi mai întâi Împărăția lui Dumnezeu și neprihănirea Lui; și toate aceste lucruri vi se vor adăuga.”

⁶⁹Prov 11:9 “Un fătarnic cu gura îl nimicesc pe aproapele său: dar prin cunoaștere vor fi izbăviți cei țiale.”

⁷⁰Filă 4:11-13 “Nu că aş vorbi cu privire la dolesc: pentru că am învățat, în orice fel de stare sunt, acolo pentru a fi mulțumit. Știu atât să fie înjosit, și știu să abundă: fiecare în cazul în care și în toate lucrurile sunt instruit atât pentru a fi plin și să fie foame, atât să abundă și să sufere nevoie. Pot face toate lucrurile prin Hristos care mă întăresc.”

Capitol 3 – Protejarea sursei de viață a lui Dumnezeu și a sistemului de valori cu Legea

face. Ne va ajuta să ne încadrăm comunicarea sub forma cuvintelor de încredere și a recunoștinței că El va face ceea ce este mai bine.

Acum știm puțin din ceea ce ne spun poruncile despre Dumnezeu, dar ce ne spun despre noi?

Identitatea noastră	
1. Te-am scos din robie. Tu nu vei avea alți dumnezei în afară de Mine.	Răscumpărat, închinat numai lui Dumnezeu.
2. Nu veți face nici o imagine sculptată.	<i>Relațional</i> , focus pe spiritual
3. Nu vei lua numele lui Dumnezeu. În deșert.	Integritate, transparență, <i>relațional</i>
4. Amintiți-vă sabatul pentru că în șase zile Domnul a făcut cerurile și pământul.	Viața creației vine de la Dumnezeu, relațională
5. Onorează tata și mama.	familială/relațională, paternă
6. Nu vei ucide.	Viața este prețioasă, relațiile sunt pentru totdeauna, Dumnezeu îi deține pe toți.
7. Nu vei comite adulter	Relațiile intime valabile sunt pentru totdeauna
8. Nu vei fura.	Focus pe Spiritual/relațional nu pe material
9. Nu vei minți.	Integritate, transparență, <i>relațional</i>
10. Nu vei râvni	Dumnezeu împlinește toate nevoile

1. Prima poruncă ne spune că Dumnezeu l-a scos pe Israel din sclavia Egiptului, un simbol al sclaviei la păcat. Ne spune că suntem răscumparați.

Capitol 3 – Protejarea sursei de viață a lui Dumnezeu și a sistemului de valori cu Legea

2. A doua poruncă îmi spune că Dumnezeu vrea să am o *relație* de la inimă la inimă cu el. De la inimă la inimă și minte-la-minte.
3. A treia poruncă îmi spune că trebuie să fim transparenți în *relațiile noastre* și să nu ne prefacem.
4. A patra poruncă ne spune că suntem creați. Ne spune că suntem responsabili în fața unei puteri mai mari decât noi înșine. Ne invită să ne odihnim în brațele lui Dumnezeu și să ne încredem în El.
5. Ta cincea poruncă ne spune să respectăm autoritatea familiei.
6. A șasea poruncă ne spune să vedem viața ca fiind prețioasă. De asemenea, ne spune să considerăm *relațiile* ca fiind pentru totdeauna.
7. Porunca a șaptea ne spune că unele *relații* sunt periculoase și că structura familiei nu trebuie destabilizată sau va afecta binecuvântarea și fluxul de viață de la Dumnezeu prin părinții noștri sau de la noi la copiii noștri.
8. Porunca a opta ne spune să nu ne concentrăm pe lucruri, ci pe *relații*.
9. Porunca a noua protejează *relațiile* de destrămarea comunicării și ne amintește de binecuvântările onestității.
10. Porunca a zecea ne avertizează asupra și a fericirii pe care o găsim în încrederea în Dumnezeu. De asemenea, ne spune că trebuie să fim spirituali, deoarece aceasta este singura poruncă din ultimele șase care este invizibilă ochilor umani.

Deci, în rezumat am găsit *identitatea* noastră definită ca:

1. Dumnezeu este Creatorul nostru. Nu avem viață în noi înșine.
2. Dumnezeu este Mântuitorul nostru.
3. El ne aprovizionează toate nevoile – fizice, mentale și spirituale.
4. Suntem ființe *relaționale* cu dorință de intimitate de la inimă la inimă și de la minte la minte.

D. Zece porunci cheie pentru viață, identitate și valoare

Desigur, putem spune împreună cu David că “porunca este nespus de mare”.⁷¹ Poruncile joacă rolul vital de a identifica clar atât pe Dumnezeu, cât și pe om, asigurând astfel comuniunea intimă între amândoi. Fără

⁷¹ Ps 119:96

Capitol 3 – Protejarea sursei de viață a lui Dumnezeu și a sistemului de valori cu Legea

lege nu poate exista viață pentru noi. Pe baza a ceea ce am examinat, observați cu atenție următoarea secvență:

1. Legea ne revelează adevărata *identitate* a lui Dumnezeu.
2. Legea definește adevărata noastră *identitate*.
3. Deoarece comunicarea dintre două părți necesită identificarea clară a ambelor, Legea protejează *relația* dintre Dumnezeu și om.
4. Deoarece Legea îl identifică în mod clar atât pe Dumnezeu, cât și pe om, ea asigură că omul își va găsi *comoara* și centrul în Dumnezeu și nu în el însuși. Acesta este un conceput pentru a-l proteja de egocentricitate.
5. Din moment ce Dumnezeu este izvorul vieții, Legea ne protejează viața.⁷²
6. Din moment ce Legea ne centreează în Dumnezeu, Legea ne protejează, prin urmare, *valoarea*.
7. Prin urmare, Legea este însăși temelia guvernării lui Dumnezeu.

Puteți vedea atunci de ce Biblia spune următoarele despre Lege?

- Poruncile lui Dumnezeu stau pentru totdeauna (Psa 111:7,8).
- Poruncile lui Dumnezeu sunt sfinte, juste și bune (Rom 7:12).
- Poruncile lui Dumnezeu sunt obiectul/împlinirea Noului Legământ (Evrei 8:10).
- Poruncile lui Dumnezeu sunt Legea Libertății (Iac.2:12).

Puteți vedea de ce Isus a spus că nu o iotă sau un titlu nu poate fi eliminat din Lege? (Mat 5:17, 18)

E. Cele Zece Porunci, centru al Atacului satanei

Prin urmare, ori de câte ori cineva spune că Legea lui Dumnezeu a fost schimbată sau eliminată, ei spun spun de fapt- Eu nu pot cunoaște cu adevărat pe Dumnezeu sau pe mine, eu nu pot avea *valoare*, și eu sunt destinat să mor și să fiu tăiat de la fântâna vieții.

Cum ar putea cineva dori să schimbe sau să elimine Legea? Cum poate cineva să spună că păstrarea Legii este legalism? Desigur, este adevărat că, nereușind să înțelegem semnificația sa, putem deveni, într-adevăr, legalști în încercarea noastră de a o păstra. Astfel, capitolele viitoare se

⁷² John 12:50 “Și știu că porunca lui este viața veșnică.”

Capitol 3 – Protejarea sursei de viață a lui Dumnezeu și a sistemului de valori cu Legea

vor concentra asupra modului în care sistemul de valori al lui Satan schimbă complet sensul Legii și îl face ceva temător și înrobitor. Dar pentru moment, facem punctul în care Legea lui Dumnezeu protejează relația noastră cu El.

Din moment ce Satana a respins relația sa cu Dumnezeu, inima lui Satan respinge cu siguranță Legea. Și asta este doar ceea ce el încearcă să ne facă să facem - respinge Legea. Astfel, după cum vom vedea, sistemul de supunere pe care îl impune celor pe care nu-i poate duce să nege legea este într-adevăr un sistem de neascultare mascat ca ascultare.

Observați următorul text critic:

Rom 8:7 Pentru că mintea *carnală este* dușmănie împotriva lui Dumnezeu, pentru că nu este supusă legii lui Dumnezeu, nici într-adevăr nu poate fi.

Mintea carnală este o minte încorporată în minciuna egoismului, cum că posedă viață în sine. O astfel de minte va avea dispreț și ură față de legea lui Dumnezeu care cere o dependență de Dumnezeu. Astfel, oriunde legea este atacată sau se încearcă schimbarea ei, acolo vedem mâna satanei. Daniel 7:25 ne spune că puterea cornului cel mic se va gândi să schimbe vremurile și legea. În timp ce toate poruncile sunt vitale, porunca cea mai vitală este porunca a patra care identifică cel mai clar adevărata noastră *sursă de viață*. De aceea această poruncă a fost atacată cu cea mai puternică forță. Este atât de mult ce am putea spune pe această temă, dar acum să-L lăudăm pe Dumnezeu pentru Legea Sa. Legea protejează legătura noastră cu Dumnezeu și o astfel de legătură ne va deschide puterea lui Dumnezeu pentru ca noi să fim ca El; aceasta este credința care lucrează prin iubire. Putem spune cu David:

“Cât de mult iubesc eu legea ta! *este* meditația Mea toată ziua” (Psalmii 119:97).

Binecuvântat este omul care ... [are] desfătarea lui *este* în legea Domnului; și în legea Lui meditează zi și noapte. Și el va fi ca un pom sădit lângă râurile de apă, care își aduce roadele în anotimpul său; (Psalmii 1:1,2).

În capitolul anterior, am observat că Satana a mutat gândirea omului de la fiind centrată pe Dumnezeu la fiind centrată pe om, spunându-ne că avem viață în noi înșine. Vom examina un pic mai departe în capitolul următor rezultatele de a crede această minciună.

Capitol 3 – Protejarea sursei de viață a lui Dumnezeu și a sistemului de valori cu Legea

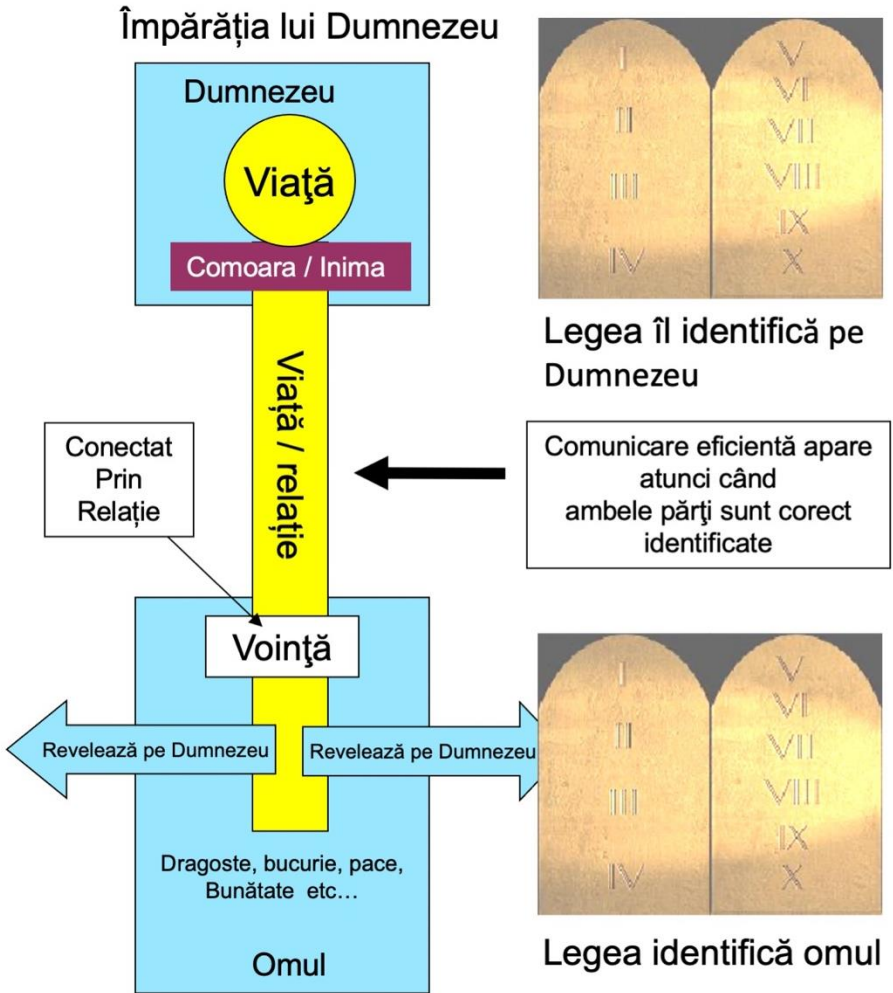

Secțiunea 2 – Impactul bazat pe performanță asupra Bibliei

4. Perversiunea egocentricității

A. Impactul separării de Dumnezeu

Am discutat în capitolul 1 filozofia pe care Adam și Eva au îmbrățișat-o atunci când au mâncat din acel copac și am discutat în capitolul 2 despre amestecul tragic de emoții care l-a determinat pe Satana să născocască conceptul că putem trăi fără Dumnezeu și să ne formăm o *identitate* proprie prin ceea ce realizăm. Chiar în timp ce sucurile stomacale ale lui Adam și ale Evei digerau fructul, un nor dezgustător de lipsă de valoare și vinovăție le învăluia încet mintea și închidea minunata, fericita și vesela *relație* dintre Dumnezeu și om. Blestemul minciunii șarpelui își începuse lucrarea insidioasă și, într-o scurtă perioadă de timp, Adam și Eva au fost înghițiți de vinovăție și frică. Ei, împreună cu Satana și îngerii săi, s-au sinucis mental și emoțional. Ei i-au atribuit lui Dumnezeu o identitate aspră și tiranică. Ei au ales să creadă că Dumnezeu nu va ierta și că trebuie să înfrunte consecințele păcatului.^{73 74} A păcătui înseamnă a crede ceva despre Dumnezeu care nu este adevărat. Prin urmare, este o încălcare a legii Sale, care este transcrierea caracterului Său.

⁷³ Puternicul răzvrătitor a declarat atunci că cunoaște legea lui Dumnezeu și, dacă se va supune ascultării servile, onoarea lui îi va fi luată. Nu ar mai fi deranjat cu misiunea sa exaltată. El le-a spus că el însuși și ei au mers, de asemenea, acum prea departe pentru a merge înapoi, și el ar curajos consecințele; pentru a se pleca în închinare servilă față de Fiul lui Dumnezeu pe care nu l-ar fi făcut niciodată; **că Dumnezeu nu va ierta**, iar acum ei trebuie să-și afirme libertatea și să câștige cu forța poziția și autoritatea care nu le-au fost acordate de bunăvoie. {1SP 20,2}

⁷⁴ Hristos s-a uitat la lumea noastră înainte de a ajunge la ea și a văzut că puterea lui Satana era exercitată asupra familiei umane. Și din cauza fărâdelegilor lui Adam, el a revendicat întreaga familie umană. El a arătat spre calamitățile și bolile lor și le-a reflectat asupra lui Dumnezeu. **El a spus că Dumnezeu nu va avea milă de ei și ei ar putea la fel de bine să fie sub controlul Lui.** Isus s-a înrolat pentru a-Și da propria viață pentru mântuirea oamenilor. El a lăsat deoparte haina Sa regală [și] coroana regală pentru ca El să îmbrace omenirea cu divinitate. Era un prunc în Betleem. Din nou, dragostea Lui a fost exercitată pentru a aduce ființe umane sub influența Sa, astfel încât acestea să nu urmeze exemplul lui Adam. {Ms16-1893.3}

Adam și Eva și-au pierdut *identitatea* și *valoarea* crezând că Dumnezeu era cineva diferit de cine era cu adevărat. Atâta timp cât ei credeau minciuni despre El, nu puteau face nimic pentru a-și aduce *înapoi valoarea* și *identitatea*. Nu s-au putut încrede în favoarea unui Dumnezeu pe care-l credeau tiran. Ei au rupt adevărata *relație* și numai Dumnezeu a putut să o restabilească. Acest fapt este de la sine înțeles chiar dacă reflectăm asupra propriei noastre experiențe. Dacă cineva încalcă o *relație* cu noi, puterea de a restabili acea *relație* revine părții care nu ofensează; cea care cunoaște adevărul. Partea ofensatoare și-a cedat pretenția asupra *relației* schimbând identitatea celeilalte persoane din mintea lor cu ceva fals.

În acest moment este important să ne amintim ce am analizat în capitolul 1. Dumnezeu este sursa vieții, înțelepciunii și bucuriei. Adam și Eva s-au izolat acum de acea sursă crezând minciuna că ei posedau toate acestea în ei înșiși, făcându-L astfel pe Dumnezeu să pară controlor în a le da Poruncile. Puterile lor de raționament nu mai puteau fi folosite altruist sau obiectiv. Mințile lor erau total în armonie cu Satana. Ei nu aveau capacitatea de a demasca minciunile pe care satana le spusese. Satana începe să le umple de teorii false despre caracterul lui Dumnezeu. În același timp, Satana le spune lui Adam și Evei că sunt răi. Le spune că merită să moară și că sunt indivizi fără valoare. Satana este hotărât să distrugă sentimentul nostru de *identitate*, și el face acest lucru spunându-ne minciuni despre Dumnezeu și minciuni despre noi înșine. Atâta timp cât credem minciunile despre Dumnezeu și despre noi înșine, nu putem spera niciodată să fim într-o relație durabilă cu El. Căci, din moment ce aceste minciuni lovesc chiar în inima legii Sale, însăși credința în ea, este o cale de a nega relația prevăzută în ea.

În Eden, Satana, străinul, i-a separat pe cei mai buni prieteni. Când Dumnezeu vine în vizită și le strigă numele, vocea pe care Adam și Eva odată au găsit-o ca fiind cea mai dulce din univers, acum îi face să se ascundă cu frică și disperare. Programarea lui Satana și-a făcut treaba!

Imaginați-vă că veniți acasă într-o zi de la locul de muncă, anticipând cu bucurie ritualul fericit pe care l-ați dezvoltat împreună cu copilul dvs. În fiecare după-amiază copilul tău iese la ușă, strigând “Tati, tati” și apoi se aruncă în brațele tale cu o îmbrățișare tandră. Pe măsură ce vă apropiați de casă, descoperiți că copilul iubit nu a venit să vă salute. Nedumerit, intri pe ușa din față și auzi acest țipăt de teroare și pași mici alergând repede în grădină să se ascundă. Ceva a rupt *relația*. Unde a fost dragoste, acum există frică. Niciunui tată adevărat nu-i place ca copiii săi

să fugă la sunetul vocii sale. Ne doare. Este o tragedie că păcatul ne poate face să ne temem de cea mai iubitoare, generoasă, răbdătoare, iubitoare de libertate, Persoană din univers.

Dumnezeu se confruntă cu o dilemă foarte serioasă. se apropie El de ei acum că ascultă o altă voce? Fiecare cuvânt pe care Dumnezeu îl rostește este acum interpretat într-o lumină rea. Acest lucru va avea implicații serioase pentru rasa umană atunci când Dumnezeu -a dat Biblia mai târziu în istorie. Adam și Eva știu că sunt vinovați, dar acum nu mai au nici o siguranță sau *valoare* să accepte că au greșit, acceptând idei greșite despre Dumnezeu, sursa vieții și a înțelepciunii. Controlați de un spirit de vinovăție și nesiguranță au devenit sfidători. Și-au pierdut puterea de a raționa cinstit.

Mă minunez de dragostea lui Dumnezeu arătată în răbdarea Lui. Dumnezeu îl strigă pe Adam: “Unde ești?” nu pentru că el nu știa, ci pentru a-i permite lui Adam să se confrunte cu această problemă. Unde ți-e mîntea, Adam? Ce s-a întîmplat cu *identitatea* ta? Fizicul reprezintă întotdeauna spiritualul, iar ascunderea fizică a lui Adam și a Evei dezvăluie în mod clar ascunderea care se întîmplă în mîntea lor. Ei s-au îmbrăcat în înșelăciune și decepție pentru a nu se confrunta cu adevărul care pare atât de înspăimîntător. Dumnezeu încearcă să-i ajute să diagnosticheze problema, astfel încât el să poată aduce soluția binecuvîntată pentru ei.

B. Închisoarea egocentricității

Adam răspunde la întrebare spunându-i lui Dumnezeu că îi este frică pentru că era gol. Această mărturisire este interesantă în lumina Genezei 2:25: “Bărbatul și soția lui erau amîndoi goi și nu au simțit nici o rușine.” Adam era dezbrăcat înainte de a mânca fructul, dar nu i-a fost rușine. Deducția aici este că lui Adam acum îi este rușine. Cuvîntul ebraic (buwsh) înseamnă, de asemenea, confuz, vinovat și dezamăgit. Adam era plin de confuzie, vinovăție și dezamăgire. El a fost confuz despre cine a fost și el a simțit vinovăție despre ceea ce a făcut. Dumnezeu caută acum să pună degetul pe intensitatea durerii lui Adam. “Cine ți-a spus că ești dezbrăcat?” “Ai mâncat din pomul din care ți-am poruncit să nu mînînci?” Dumnezeu nu-l întrebă pe Adam: “De unde știi că ești dezbrăcat?” El îl întrebă pe Adam “Cine ți-a spus că ești dezbrăcat?” Dumnezeu încearcă să-l îndrepte pe Adam către instigatorul minciunilor care i-au fost spuse. Cu alte cuvinte, “Cine te face să fugi de mine?” “Cine a venit între noi doi?”

Lui Adam i se adresează direct: “Ai mâncat din pomul din care ți-am poruncit să nu mănânci?” Aceasta este o întrebare simplă care necesită un simplu da sau nu. Acum, că mintea lui Adam îl prezintă pe Dumnezeu ca fiind egoist și răzbunător și el însuși ca fiind prost și lipsit de valoare, el pune doi și doi împreună în mintea lui și primește 64 în loc de 4. Adam crede că dacă spune da, va fi pedepsit, iar dacă spune nu, va fi pedepsit de două ori mai mult, o dată pentru că a mâncat din copac și o dată pentru minciună. Crezând că nu există nici o cale de ieșire, și după ce a renunțat la adevărul că Dumnezeu este iertător, Adam nici măcar nu cere singurul lucru de care are nevoie. Biblia spune că Dumnezeu este întotdeauna milostiv și l-ar fi iertat liber pe Adam fără nici o răzbunare. Din păcate, din moment ce Adam a crezut șarpele că Dumnezeu nu va ierta, el nu a cerut iertare, nici nu a recunoscut greșeala lui. În schimb, el a aruncat vina pe soția sa și pe Dumnezeu.

“FEMEIA pe care (TU) mi-ai dat-o, mi-a dat din copac și am mâncat”, a acuzat el.

Adam credea că Dumnezeu a vrut să-l omoare pe Adam pentru că a luat fructul. De asta s-a ascuns în Grădină. Dând vina pe Eva, el o oferea ca jertfă, și dând vina pe Dumnezeu avem dovezi ale crimei care a existat în inima lui Adam. Această sămânță avea să se manifeste prin moartea lui Hristos 4000 de ani mai târziu.

Vă puteți imagina șocul Evei când acest om care cu doar cu puțin timp înainte a promis să se înfrunte cu ea orice ar veni, dar la primul obstacol el dezvăluie lașitate completă! Păcatul nu poate produce o figură eroică care se dăruiește altruist pentru a-i ajuta și sprijini pe ceilalți. Întotdeauna are ca rezultat fiecare om pentru el însuși.

Nu vrem să ratăm procesul care se întâmplă aici. Reacțiile lui Adam sunt conduse de vinovăția și nesiguranța sa, combinate cu o concepție falsă despre caracterul lui Dumnezeu, toate amestecate împreună cu o mare doză de mândrie din minciuna unei surse de *viață independentă*. Iată marea înfrângere a păcatului: Cum îi arată Dumnezeu lui Adam că are o imagine falsă a Tatălui său și că nu este lipsit de valoare? Cum poate Adam să primească o evaluare adevărată a situației sale atunci când și-a pierdut puterea de a raționa în mod obiectiv? Dumnezeu este singura sursă de înțelepciune adevărată și Adam s-a deconectat de la acea sursă. Și chiar și atunci când Adam raționează, cum ar putea rațiunea lui să fie eliberată de noul său *sistem de valori bazat pe performanță* care respinge cu înverșunare orice seamănă cu adevărul? Adam nu se poate justifica în

fața lui Dumnezeu spunându-i că greșește, chiar dacă ar face-o din dragoste de sine, pentru că egoismul și mândria îi controlează rațiunea.

Mulți oameni m-au întrebat: cum putem avea o Biblie cu un singur mesaj și avem mii de biserici diferite care pretind că au adevărul acelei Cărți? Totul pleacă din grădina și de la minciuna șarpelui. Natura umană a primit un model *sursă de viață* și un sistem de *valori* care ar distorsiona în mod natural tot ceea ce spune Dumnezeu. Dumnezeu ne vorbește din interiorul unei împărății care Se are pe Sine ca singura fântână a vieții și singura noastră sursă de *valoare*. Omenirea vine la Biblie cu omul având propria sursă de *viață* și un sistem de valori bazat *pe performanță*. Acest sistem de *valori bazat pe performanță* a *răstălmăcit* fiecare învățătură a Cuvântului lui Dumnezeu. Adevărul lui Dumnezeu este transformat într-o minciună (Romani 1:25). Acesta este motivul pentru care Dumnezeu ne spune:

Isa. 55:8-9 Căci gândurile Mele nu sunt gândurile voastre și căile voastre nu sunt căile Mele, zice Domnul. ⁹Ci cât sunt de sus cerurile față de pământ, atât sunt de sus căile Mele față de căile voastre și gândurile Mele față de gândurile voastre.

Și Pavel afirmă în acest fel:

1 Corinteni 2:14 Dar omul firesc nu primește lucrurile Duhului lui Dumnezeu, căci pentru el sunt o nebunie, și nici nu le poate înțelege, pentru că trebuie judecate duhovnicește.

Gândirea bazată pe performanță sau natura carnala vede totul, prin lentila de putere interioară, ne conduce pe muntele mândriei⁷⁵ când reușim, și ne aruncă în vale sau în șanțul disperării când eșuăm. Ea ne face să punem întrebări greșite, cum ar fi Cine este cel mai mare în Împărăția lui Dumnezeu? (Mat 18:1) și “Ce trebuie să *fac* pentru a moșteni viața veșnică?” (Marcu 10:17) sau “Cum știe acesta, care nu au învățat niciodată?” (Ioan 7:15) Observați următoarea diagramă:

⁷⁵ În vechime, când un rege călătorea prin părțile mai puțin frecventate ale stăpânirii sale, o companie de oameni a fost trimisă înaintea carului regal pentru a nivela locurile abrupte și pentru a umple golurile, pentru ca regele să poată călători în siguranță și fără obstacole. Acest obicei este folosit de profet pentru a ilustra lucrarea Evangheliei. “Fiecare vale va fi înălțată, și fiecare munte și deal va fi coborât.” Când Duhul lui Dumnezeu, cu minunata sa putere de trezire, atinge sufletul, el înjosește mândria umană. Plăcerea lumească, poziția și puterea sunt considerate a fi lipsite de valoare. “Imaginația și orice lucru înalt care se înalță împotriva cunoașterii lui Dumnezeu” sunt aruncate; fiecare gând este adus în captivitate “la ascultarea lui Hristos”. 2 Corinteni 10:5. Da 135

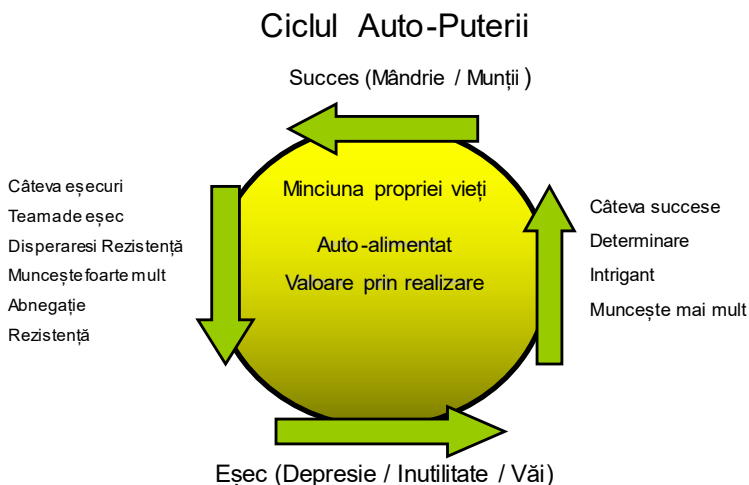

Această *lentilă bazată pe performanță* va transforma întotdeauna adevărul lui Dumnezeu într-o minciună. Observați următoarele:

1 Corinteni 8:1-2 În ce privește lucrurile jertfite idolilor, știm că toți avem cunoștință. Dar cunoștința îngâmă, pe când dragostea zidește.² Dacă crede cineva că știe ceva, încă n-a cunoscut cum trebuie să cunoască.

Într-un sistem bazat pe performanță, cunoașterea adevărului de fapt, va umfla. Va conduce o persoană pe muntele mândriei. Aceasta este problema de bază pentru biserica din Laodicea. I s-a dat atât de mult adevăr încât se simte bogată și umplută cu bunuri și simte nevoia de nimic (Apoc. 3:17). Când îi vedem pe alții în biserică făcând slujire și fapte mărețe pentru Dumnezeu, adesea putem obține sentimente de inadecvare și un sentiment de disperare. Toate acestea sunt *de fapt, gânduri bazate pe o mentalitate de performanță*. Această problemă este atât de importantă încât vreau să-i dedic următorul capitol, pentru că *gândirea bazată pe performanță* nu moare niciodată complet atunci când suntem botezați pentru prima dată și intrăm în biserică, de multe ori continuă să trăiască zeci de ani în viața creștinilor.

Capitol 4 – Perversiunea egocentricității

Într-adevăr, convertirea este procesul de a învăța să gândești și să inițiezi un proces de descoperire a iubirii Sale eterne. Digerăm continuu cât de uimitoare este oferta Sa de neprihănire în comparație cu adâncimile insondabile ale mândriei noastre; și de a învăța să ne uităm la el și să depindem de El, mai degrabă decât de noi înșine. Este pentru că nu reușim să înțelegem acest lucru de oarece suntem atât de des prinși în vinovăție și frică care ne conduce la comportamente centrate pe sine.

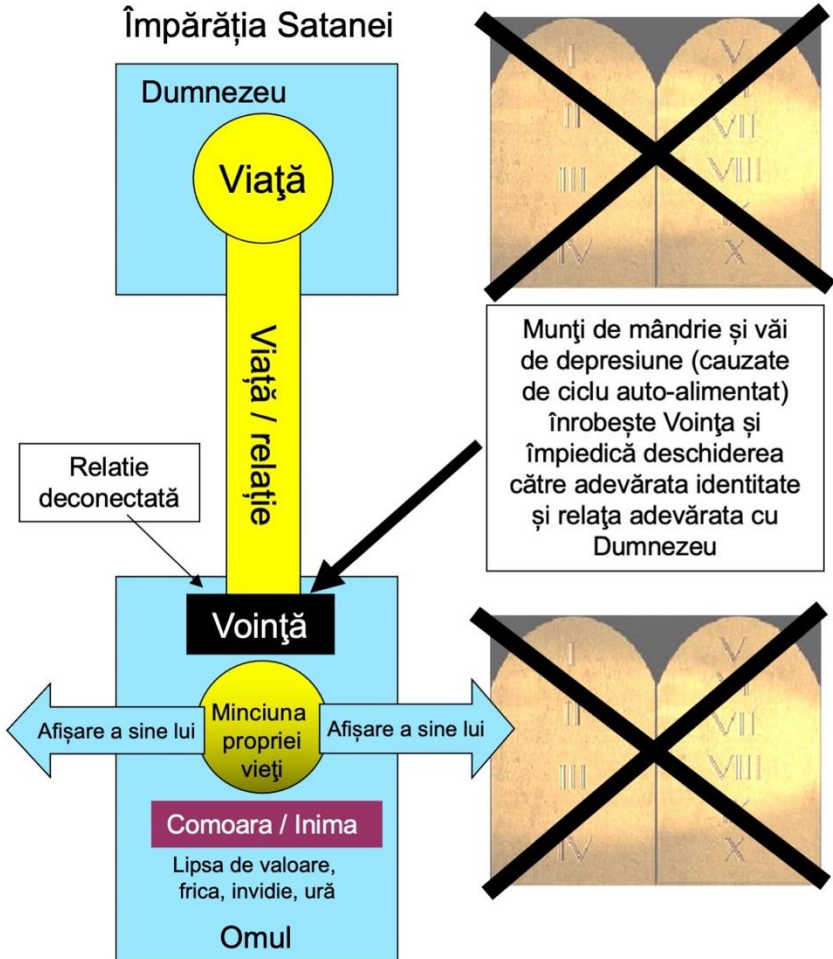

5. Aceiași zei, nume diferite

A. O transformare radicală

Camera era plină de activitate, râsete, muzică și emoție tinerească. Spre partea din față a camerei au fost două difuzoare mari bubuind afară ritmuri puternice cu chitare electrice. Am organizat o petrecere pentru a sărbători cu un grup de prieteni ai mei - ei bine, cel puțin am încercat. M-am dus și a stat într-un colț al camerei unde un tânăr animat descria o scenă din unul dintre cele mai recente filme. M-am așezat și am încercat să intru în aceea atmosferă, dar ceva nu era în regulă. M-am ridicat și am ieșit în spate la terasă, unde m-am alăturat unor tineri Casanova care discutau cele mai recente cuceriri a femeilor din visele lor. Nu, n-am putut intra nici în această discuție. Ce era în neregulă cu mine? Muzica a început să mă calce pe nervii mei și m-am uitat în întreaga cameră și a văzut o scenă în video care se derula pe care am găsit-o foarte ofensatoare. Gândul m-a lovit ca un tren de marfă: Urâsc chestiile astea!

Mintea mea se gândea la câteva scenarii posibile. Până acum aceasta a fost definiția mea de distracție și acum nu am mai putut suporta. Ceva a pus stăpânire pe inima mea și a făcut imposibilă menținerea status quo-ului. Undeva din abis a venit gândul hidos că viața mea de distracție sa terminat și că nu aș mai fi capabil să mă bucur de mine cu nici un preț. Frica a fost atât de mare încât am experimentat o tentație puternică de a nu mă mai supune Mântuitorului meu și de a mă întoarce la vechea mea viață. Din fericire, Isus m-a călăuzit cu răbdare, și am continuat să merg împreună cu dragoste.

A fost la câteva săptămâni după experiența „Drumului spre Damasc” cu Isus. Viața mea a fost întoarsă cu susul în jos. N-am mai simțit atâta pace în viața mea și Biblia a început să prindă viață. Am pus totul la picioarele lui Isus, și am experimentat cu o libertate cum nu am mai cunoscut înainte. Când Isus a intrat în viața mea, El a adus o transformare uimitoare. Dintr-o dată, am devenit conștient de faptul că unele fațete a limbajului meu a fost inadecvat, că unele dintre glumele mele au fost destul de vulgare și că anumite aspecte ale stilului meu de viață au fost incompatibile cu noua direcție am fost acum condus. Eram într-o călătorie spre noul regat. A fost ca și cum aș fi mers într-o țară străină și aș fi învățat limba și obiceiurile de la zero. Am vrut să învăț

pentru că l-am iubit pe Domnul acelei împărății, dar am fost școlit într-o altă împărăție și va dura ceva timp să mă adaptez.

Abia în noaptea petrecerii mi-am dat seama cât de radicală era transformarea. Din moment ce Isus mi-a cucerit inima prin dragostea Sa, nu l-am putut rezista când m-a chemat. Așa că în noaptea petrecerii, când făceam ceea ce credeam că e în regulă, simțeam că mă cheamă afară din acest tip de viață. Din moment ce nu știam nimic altceva, am fost prins de frică că ceea ce ar înlocui obiceiurile mele nu ar fi la fel de bun. Este atât de ușor să ne fie frică de necunoscut chiar și atunci când știm că este corect. Din fericire am ales să am încredere în Isus că El va avea grijă de mine și a fost mai bine să aibă încredere în El decât sentimentele mele.

Când l-am acceptat pe Isus ca Mântuitor al meu, am simțit o pace minunată săptămâni întregi. Am simțit o apropiere specială de El, care a rămas cu mine până în ziua de azi. Isus mi-a deschis porțile cerului, dar acum trebuie să mă ajute să îndepărtez semințele *gândirii bazate pe performanță*. El trebuie să mă ajute să elimin acea filozofie de viață care mi-a făcut *performanța și realizarea* centrul sistemului meu de *valori*. Este o călătorie pe care fiecare copil al lui Adam trebuie să o facă. Singurul mod în care putem avea succes este să ne păstrăm ochii fixați pe lumina crucii și să pășim cu îndrăzneală în principiile noi împărății.

Am început să particip la o întâlnire de rugăciune cu prietenii mei. În acea primă noapte, în timp ce îngenuncheasem împreună, am simțit dulcele Spirit al lui Dumnezeu în jurul nostru, dar a existat un alt spirit din vechea mea viață *bazată pe performanță* care mă hărțuia. În timp ce ne rugam în jurul cerului, un gând m-a frapat: Nu mă pot ruga așa cum se roagă acești oameni, ei sunt atât de elocvenți. Minte mea părea blocată în acest gând, și cum cercul de rugăciune sa mutat mai aproape de mine inima mea a început să bată mai repede. În curând voi fi în lumina reflectoarelor și toată lumea mă va asculta. Dar stai un minut; Aceasta a fost o întâlnire de rugăciune despre Isus, nu despre mine!

B. Vechea viață moare greu

Aici este blestemul *performanței pe bază de gândire*. Chiar dacă mi-am dat inima lui Isus și căutam să-l urmez, principiile vechii mele vieți erau încă gata și dispuse să mă tragă înapoi pentru a mă face centrul tuturor lucrurilor; am pus *succesul* meu în rugăciune, deasupra *relației* mele cu Dumnezeu.

Capitol 5 – Aceiași zei, nume diferite

Când am început să studiez Biblia, m-am simțit adesea inadecvat, deoarece, chiar dacă am fost crescut într-un mediu creștin, mi-am dat seama că, din punct de vedere biblic, nu absolvisem grădinița. Mi-a plăcut să ascult ceea ce am fost învățat, dar în partea din spate a minții mele cineva i-mi spunea, „cum pot ei să găsească aceste versete atât de ușor, eu nu pot face asta”. Am bâjbâit încercând a găsi cartea și versetul și m-am rugat să nu fiu ultimul, astfel încât toată lumea ar aștepta după mine - cât de jenant! Anii de formare pe care i-am primit comparându-mă cu alții au început să iasă la suprafață în noua mea călătorie creștină. A fost destul de ușor pentru Duhul lui Hristos să mă convingă cu privire la limba și stilul meu de viață, dar *mi-a* lua timp pentru a realiza cât de adânc înrădăcinate sunt tentaculele de *performanță* pe bază de gândire în viața mea.

Așa cum am continuat în călătoria mea, am dezvoltat o dragoste profundă pentru Biblie. A fost una dintre cele mai bune moduri de a afla despre Iubitul meu care și-a dat viața pentru mine. Mi-a plăcut să studiez despre Isus și a fost o binecuvântare, dar vechea mea viață era gata să mă prindă în capcană. Cu timpul am început să observ că oamenii din jurul meu aveau mult mai puține cunoștințe decât mine despre lucrurile biblice. Acest lucru mi-a dat mai multă încredere să vorbesc, și în curând am fost gata de a prelua grupuri mici și apoi grupuri mari în studiu biblic. Din nou, aceasta a fost o astfel de binecuvântare pentru mine și cei din jurul meu, dar m-am mutat încet, constant înapoi pe o platformă *de valoare prin performanță*, mai degrabă decât *valoare prin relație*. S-a întâmplat încet și imperceptibil, dar s-a întâmplat. În retrospectivă văd că, pentru mulți dintre noi, avem aceiași zei, dar cu nume diferite. Grefăm credința creștină în rădăcina noastră bazată pe *performanță*.

Dacă vă uitați la tabelul de mai jos, puteți vedea cât de ușor este să crezi în Biblie, dar să trăiești ca lumea. Nu mă refer la a trăi un stil de viață sălbatic, vreau să spun, a câștiga *valoare* prin ceea ce faci.

În lume	În Biserică
Educație	Cunoașterea Bibliei
Abilitatea athletică	Capacitatea de a fi Orator
Ce slujbă ai în lume	Ce slujbă ai în biserică
Abilitatea artistică	lucrarea Muzicală
Poseziunile Materiale	Daruri spirituale

Aspectul fizic	Parada modei bisericеști
Naționalitate	Teologie conservatoare/liberală

Pentru mulți dintre noi umblarea noastră cu Isus este deturnată de puterea insidioasă a minciunii șarpelui. În timp ce mă uit în jur în biserică astăzi, văd că zeii de care am căutat să evadăm în lume ne-au găsit în biserică. Ei s-au îmbrăcat în veșminte de lumină și noi i-am îmbrățișat ca buni prieteni. Rezultatul inevitabil este furia, amărăciunea și lupta în biserică.

C. Decalajul dintre credință și acțiune

E atât de ușor să arăți pios în biserică, dar cum rămâne cu persoana care stă de cealaltă parte a bisericii și care nu vrea să vorbească cu tine pentru că ai spus ceva despre ei pe la spate și au auzit despre asta? Dar pianista care s-a dus la altă biserică pentru că i s-a spus că cântatul ei e sub standard? Cum rămâne cu poliția doctrinară care hoinărește prin biserică căutându-i pe cei care nu subscriu definiției lor de ortodoxie, ca să-i izgonească din biserică? Cum rămâne cu acele spirite libere care încearcă să deturneze comitetul de închinare și să forțeze noul lor stil de închinare asupra tuturor și să le fie de bine celor cărora nu le place? Lista este nesfârșită, iar marele dușman al sufletelor noastre știe că atâta timp cât el ne poate ține dansând pe această melodie, atunci suntem în esență încă supuși ai împărăției Sale. Putem crede în învățăturile lui Hristos, dar încă mai trăim ca diavolul cu gândirea pe bază de *performanță*. Suntem prinși între:

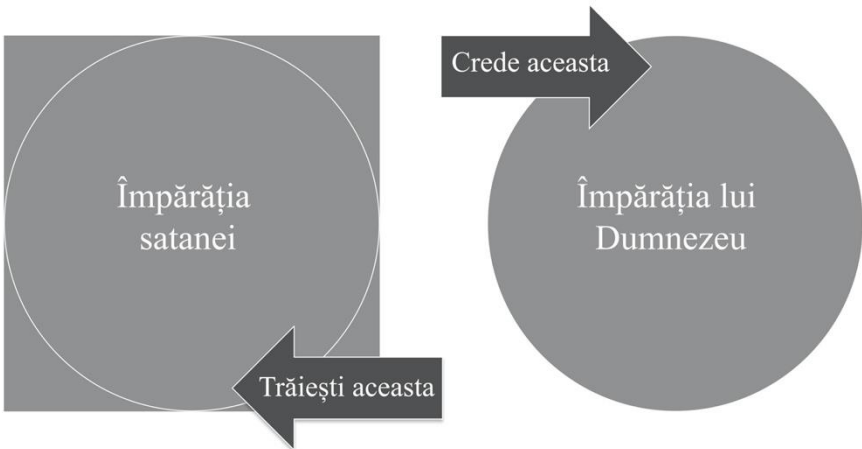

Cea mai puternică dovadă că suntem încă schilodiți de principiile împărăției lui Satan este nivelul ridicat de dezbinare și lipsă de dragoste creștină în biserică. Dacă am privi *relațiile* noastre așa cum le privește Dumnezeu pe ale Sale, ar fi mult mai multă dragoste în biserică și mult mai multă grijă față de modul în care ne ocupăm unii de alții.

Este foarte interesant faptul că acest transfer subtil de zei din lume la biserică în experiența noastră personală a avut loc, de asemenea, în experiența corporativă a bisericii. În secolul al IV-lea, când împăratul Constantin a “îmbrățișat” creștinismul, au avut loc o serie întregă de schimbări în biserica creștină. Un aspect deosebit de interesant este faptul că multe dintre statuile zeilor păgâni care se aflau în Panteonul din Roma au fost transferate bisericii creștine, iar numele au fost schimbate în caractere biblice precum Moise, David și Petru. Aceiași zei, nume diferite! Nu contează cum le numești, tot păgâne sunt. Dar ce putem spune astăzi? Una este să ataci biserica corporatistă pentru apostazia ei față de adevărul apostolic. Este un alt lucru pentru a vedea aceleași principii la locul de muncă în viața noastră. Să ne asigurăm că ne ocupăm de bârnă din ochiul nostru înainte de a încerca să îndepărtăm paiul din ochiul fratelui nostru.

Este interesant să studiem călătoria celor mai înflăcărați urmași ai lui Hristos – ucenicii Săi. Problema puterii și a poziției de multe ori și-a ridicat capul. Să observăm câteva pasaje din Scriptură:

Matei 18:1 În acel moment ucenicii au venit la Isus, spunând:
“Cine este cel mai mare în Împărăția cerurilor?”

Există un singur motiv și numai unul singur pentru care ucenicii puneau această întrebare – ego-centrismul. Ucenicii credeau că Isus este Mesia, Cristosul. Ei erau încântați și pasionați de credința lor în El; unii au fost chiar dispuși să moară pentru El, dar la fel ca atunci când mă pregăteam să mă rog și mintea mea s-a mutat de la *relația* mea la *performanța* mea în rugăciune, ucenicii au trecut de la *relația* lor cu Mesia la poziția lor în noua Sa împărăție.

Marcu10:35-37 Fiii lui Zebedei, Iacov și Ioan, au venit la Isus și I-au zis: “Învățătorule, am vrea să ne faci ce-Ți vom cere”.³⁶ El le-a zis: “Ce voiți să vă fac?”³⁷ “Dă-ne”, I-au zis ei, “să ședem unul la dreapta Ta și altul la stânga Ta când vei fi îmbrăcat în slava Ta.”

Dumnezeul poziției și al statutului depășise atât de mult principiile noii împărății, pe care Iacov și Ioan le învățase, astfel că Îl întrebau pe Isus dacă pot sta la mâna Sa stângă și dreaptă în împărăția Sa. Din fericire, Isus nu și-a pierdut răbdarea niciodată cu eșecul lor continuu de a renunța la principiile vechii împărății. El a înțeles că este nevoie de timp pentru ca noi să vedem cât de adânc înrădăcinate în noi sunt principiile împărăției lui Satana. Problema cu care ne confruntăm este că, atunci când permitem principiilor vechi să preia controlul, se întâmplă următoarele:

Marcu 10:41 Cei zece, când au auzit lucrul acesta, au început să se mânie pe Iacov și pe Ioan.

Când vom permite principiilor vechii împărății să ne conducă, disputa va fi întotdeauna rezultatul. Ceea ce au făcut Iacov și Ioan i-a înfuriat pe ceilalți ucenici. De ce? Pentru că trimiteau un mesaj, “suntem mai buni decât tine”. Poate că nu au vrut să facă asta, dar acesta este aproape întotdeauna rezultatul. Isus a profitat de această ocazie pentru a încerca să-și expună înțelegerea despre modul în care împărăția lui Dumnezeu este diferită de cea cu care au crescut. Ei trebuie să învețe să gândească diferit.

Marcu 10:42-45 Și Isus i-a chemat la el și le-a zis: “Știți că cei care ar trebui să domnească peste neamuri stăpânesc peste ei și oamenii lor mari exercită autoritate asupra lor. Dar nu va fi așa printre voi; dar oricine ar fi mare printre voi trebuie să fie slujitorul vostru și oricine ar fi primul dintre voi trebuie să fie sclavul tuturor. Căci fiul omului, de asemenea, nu a venit să fie slujit, ci să slujească și să-și dea viața ca răscumpărare pentru mulți.”

Fie ca aceste cuvinte să ne sune pentru totdeauna în urechi! Dacă doriți să fiți mari în împărăția lui Dumnezeu, atunci învățați să vă bucurați să-i slujiți pe alții, mai degrabă decât să-i manipulați și să-i controlați. Isus ne spune că păgânii (neamurile) stăpânesc peste alții și se bucură să-și exercite autoritatea și să arate cine este șeful. Destul de ciudat, același spirit conduce adesea biserica cu diverși membri care încearcă să-și impună voința și autoritatea asupra bisericii.

De ce dușmanul sufletelor noastre îi este atât de ușor să ne târască înapoi în vechiul nostru mod de a gândi? După cum am afirmat mai devreme, sentimentul nostru profund de nesiguranță este cel care facilitează tentarea noastră de către Satana pentru a ne dovedi. Dacă nu ne amintim

cum ne obținem *valoarea*, vom găsi imposibil să rezistăm încercării de a transforma pietrele în pâine pentru a dovedi că suntem cineva.

Mi se pare ceva foarte înspăimântător în legătură cu acest principiu *bazat pe performanță* care se agață cu tenacitate de noi. Isus a fost cel mai bun învățător pe care l-a văzut lumea asta. El a petrecut peste trei ani cu ucenicii învățându-i cât de mult a putut despre împărăția cerurilor, și chiar și după toate acestea constatăm că, chiar și în noaptea răstignirii Sale, ucenicii erau încă controlați de principiile vechii vieți.

Luca 22:20-24 Tot astfel, după ce au mâncat, a luat paharul și li l-a dat, zicând: "Acest pahar este legământul cel nou, făcut în sângele Meu, care se varsă pentru voi" ²¹"Dar iată că mâna vânzătorului Meu este cu Mine la masa aceasta. ²²Negreșit, Fiul omului Se duce după cum este rânduit. Dar vai de omul acela prin care este vândut El!" ²³Și au început să se întrebe unii pe alții cine din ei să fie acela care va face lucrul acesta. ²⁴Între apostoli s-a iscat și o ceartă, ca să știe care din ei avea să fie socotit ca cel mai mare?

Chiar în ajunul celei mai mari demonstrații de iubire pe care universul a văzut-o vreodată, cei mai apropiați de Isus, care știau mai multe despre împărăția Sa decât oricine altcineva, se certau despre care dintre ei era cel mai mare. Durerea pe care Isus a trăit-o în acel moment trebuie să fi fost imensă! Ar putea aceia dintre noi care pretind a fi urmași ai lui Isus să repete greșelile ca ucenicii - urmași fervenți ai lui Isus, dar luptându-ne între noi pentru cine este cel mai mare?

Există un singur lucru mai rău decât să fii controlat de principiile *bazate pe performanță* în lume; acesta este să fii controlat de acestea în biserică. Sunteți absolut sigur că experiența dumneavoastră creștină nu este condusă de această gândire într-o anumită zonă? Suntem siguri că nici una dintre convingerile noastre nu au fost falsificate în dogma de gândire pe bază *performanță*? Suntem siguri că niciuna dintre învățăturile noastre nu a fost distorsionate de *gândirea bazată pe performanță*? Să studiem Biblia în genunchi și să-L rugăm pe Dumnezeu să ne învețe adevărul, pentru ca sămânța lui Hristos să nu fie sufocată de buruieni, să cadă pe stâncile mândriei, sau să fie luată de păsările fricii, ci să mergem în pământul bun al *gândirii bazate pe relație*, întemeiată pe Dumnezeu ca sursă de *viață și comoară*. .

6. Cum citești?

A. Contextul este totul

Astăzi va fi o zi specială. Sunteți plin de anticipare și emoție la perspectivele potențiale care se află înaintea. Șeful unei mari companii de producție este interesat de un design special la care ați lucrat și se gândește serios să-l producă și să-l exporte în întreaga lume. Amândoi decideți să vă întâlniți la prânz la un mic restaurant local. Deoarece nu te-ai mai întâlnit cu el până acum, te uiți nervos în jur încercând să identifiți această persoană care îți va transforma visul în realitate. În sfârșit sosește, iar tu îi strângi mâna cu fermitate, apoi intrați amândoi în restaurant și vă găsiți locul. Pentru a se familiariza cu tine partenerul de masă vă întreabă un pic despre familie, unde locuiți și cum merg copiii cu școală. Totul merge bine, cu excepția faptului că chiar în spatele tău există un tip care a dezvoltat o adevărată artă de a-și consuma supa. La început nu-l bagi în seamă, dar după un timp devine un pic enervant. “Unii oameni trebuie să învețe câteva maniere”, te gândești tu, dar decizi să-l ignori astfel încât să nu te distragă. Conversația cu potențialul tău partener de afaceri merge bine și ești chiar în mijlocul discuțiilor despre unele dintre beneficiile suplimentare ale designului tău atunci când, dintr-o dată, omul din spatele tău eliberează o râgâială oribilă care aproape zornăie tacâmurile de pe masa ta. Toți ochii sunt brusc fixați pe acest individ neobișnuit, care pare să nu aibă nici un fel de maniere. Camera se umple cu sunete, și râs înăbușit combinate cu groază și dezgust. În cele din urmă, proprietarul restaurantului iese și îi cere bărbatului să plece, spunând că tipul lui de indivizi nu sunt bineveniți în restaurant.

Lucru care este cu adevărat uimitor este că, dacă același om ar fi fost într-un restaurant care reflectă cultura chineză, nimeni nu ar clipi un ochi. De fapt, gazda ar putea fi dezamăgită dacă nu ar fi făcut aceste gesturi, care arată că este mulțumit și sunt luate de bucatar și gazdă ca complimente. De asemenea, în cultura chineză, dacă ați căutat să dai mâna cu cineva pe care nu l-ați întâlnit înainte, sau vorbești despre problemele de familie la cină, ar fi considerat destul de nepolitic.⁷⁶

Este uimitor aceleași acțiuni pot fi interpretate în moduri complet diferite, în funcție de cultura sau viziunea asupra lumii din care

⁷⁶ <http://www.chinawestexchange.com/Chinese/Culture/customs.htm>

proveniți. Acest fapt nu este diferit atunci când ne uităm la cele două culturi diferite ale împărăției lui Dumnezeu față de împărăția lui Satan.

Credința creștină are o singură temelie – Isus Hristos, și totuși, pe măsură ce examinăm multitudinea de grupuri care iau numele lui Isus, suntem nedumeriți să constatăm că atât de multe contradicții pot exista pe o singură fundație. Călătoria în împărăția lui Dumnezeu implică un transfer de cultură și un transfer de viziune asupra lumii. În ultimul nostru capitol, am descris dificultatea cu care ne confruntăm adesea în a învăța să gândim în căile cerului.

Cele mai mari dificultăți ale umblării creștine gravitează în jurul modului în care ne apropiem de Cuvântul lui Dumnezeu, Biblia. Ieșim din lume, unde am fost școliți în realizări și poziții, dar pe măsură ce ne îndreptăm spre Împărăția lui Dumnezeu, este absolut vital să ne predăm opiniile și să lăsăm Duhul lui Dumnezeu să ne învețe cum să citim Cuvântul lui Dumnezeu. Din păcate, acest lucru nu a fost adesea cazul, și multe contradicții, erezii și dispute găsite în credința creștină și istorie provin direct de la citirea Bibliei, cu un context *bazat pe performanță*, mai degrabă decât un context *bazat pe relații*.

Isus face cu blândețe acest lucru în discuția Sa cu un avocat din Luca capitolul 10. Avocatul îl întreabă pe Isus: “Ce trebuie să fac pentru a moșteni viața veșnică?” Isus răspunde: Ce este scris în Lege? Și pentru a ajunge la problema mai profundă, el întreabă: Cum o citești? (Luca 10:25,26). Isus nu întreabă *ce* citești, el întreabă *cum* citești sau cum interpretezi ceea ce citești? Aceasta este întrebarea cheie pentru oricine dorește să facă călătoria de la *performanță la gândirea bazată pe relațional*. -Cum citiți?

B. Convingeri bazate pe mai multe straturi de gândire

Atunci când o persoană face o declarație de credință, aceasta se bazează, de obicei, pe mai multe straturi de gândire. Ca un exemplu în acest sens, să ne uităm la o declarație legată de subiectul legii lui Dumnezeu. Ia această declarație:

“Încercarea de a păstra legea este legalism”

Să aruncăm o privire la acest lucru dintr-un context tipic protestant. Această declarație o numim *o premisă*. Dar această premisă se bazează pe o presupunere. Această presupunere este “Tot efortul uman este

legalism”, care se bazează pe o învățătură biblică numită “neprihănire prin credință”. Punând toate acestea împreună vom vedea:

Premisa: “Încercarea de a păstra legea este legalism”

Presupunerea de bază: “Tot efortul uman este legalism”

Învățătura biblică sau credința: “Neprihănirea prin credință”

Urmând secvența logică, face sens, dar există unele afirmații biblice care par să fie de acord cu această premisă. În secțiunea 4 voi face un exercițiu complet cu privire la urmărirea printr-o premisă cu privire la Sabat. Cele trei straturi descrise sunt partea vizibilă a “arborelui credinței”. Din acest punct se pare destul de ușor, pentru că Biblia spune că nu suntem neprihăniți prin faptele noastre și că mântuirea nu este prin fapte; dar mai spune că dacă mă iubești păzește poruncile Mele și oricine spune că-L iubește pe Dumnezeu și nu păzește poruncile Lui este un mincinos. Deci, se pare că există o contradicție aparentă. Această contradicție este legată de straturile de gândire ascunse care sunt sub vizibilitate. Acestea sunt straturi încorporate în natura noastră *bazată pe performanță*. Când adăugăm aceste straturi ascunse devine destul de interesant:



<p>Straturi vizibile “Copacul”</p>	<p>Premisa: “Încercarea de a păstra legea este legalism” Presupunere de bază “Tot efortul uman este legalism” Învățătura biblică sau credința: “Neprihănirea prin credință”</p>
<p>Straturi invizibile “Rădăcina”</p>	<p><i>Sistem de valori:</i> Performanță <i>Sursa vieții:</i> Omul posedă o sursă inerentă de viață Sursă – Minciuna șarpelui⁷⁷</p>

⁷⁷ “Satana se pregătește de mult timp pentru efortul său final de a înșela lumea. Temelia lucrării sale a fost pusă prin asigurarea dată Evei în Eden: “Nu veți muri cu siguranță.” GC 561. Satana și-a început înșelăciunea în Eden. El i-a zis Evei: “Nu vei muri cu siguranță.” Aceasta a fost prima lecție a lui Satana despre nemurirea sufletului și el a continuat această înșelăciune din acel moment până în prezent și o va duce mai departe până când robia copiilor lui Dumnezeu va fi transformată.” EW 218

Straturile invizibile ne afectează gândirea despre neprihănire prin credință. Gândirea noastră *bazată* pe performanță răsuțește fără să vrea afirmațiile Scripturii *într-o* minciună. Luați următorul verset din Biblie:

Efeseni 2:8-9 Căci prin har ați fost mântuiți, prin credință. Și aceasta nu vine de la voi, ci este darul lui Dumnezeu. ⁹ Nu prin fapte, ca să nu se laude nimeni.

Deoarece straturile invizibile sau subconștiente ne informează gândirea că avem o sursă de viață sau de putere, toată puterea care este demonstrată în viața noastră va fi văzută ca un efort uman care este, prin urmare, interpretat ca legalism. Rădăcina copacului hrănește ramurile sistemului nostru de credințe și interpretăm fără să vrem Scripturile spre distrugerea noastră.

Aceasta este puterea Babilonului în biserică. Ea combină adevărul dreptății prin credință cu minciuna unui *sistem de valori bazat pe performanță* și produce o respingere a legii care este singura noastră speranță pentru viață și *valoare*, așa cum am văzut în capitolul 3.

C. Un exemplu de gândire stratificată

Să ilustrăm aceste cinci niveluri în contexte diferite și să vedem dacă putem obține o înțelegere mai clară a acestor straturi de gândire. *În diagramele următoare, gri închis reprezintă gândirea care nu a fost penetrată de Scriptură. Albul reprezintă gândirea care a fost penetrată. Priviți cum linia gri deschis a penetrării Scripturii se deplasează spre partea de jos prin succesiunea diagramelor pe măsură ce progresăm prin diagrame.*

Să vedem viziunea catolică asupra Legii și să documentăm cele cinci straturi și să vedem cât de mult pătrundem în Scriptură în cele cinci straturi.

Modelul catolic, așa cum se arată în diagrama următoare, este de acord că Legea lui Dumnezeu trebuie păstrată și atribuite orice efort al omului de a păstra cerințele lui Dumnezeu ca fiind meritorii. Din punct de vedere biblic, acesta este un legalism direct și este pur și simplu omul care încearcă să păstreze legea în propriile sale eforturi. Catolicii ar spune că harul acoperă întregul proces, dar din moment ce ei înțeleg lucrările ca fiind meritorii, este în mod clar eronat.

Capitol 6 – Cum citești?

Structura sistemului de credință folosind Legea ca Exemplu - catolice

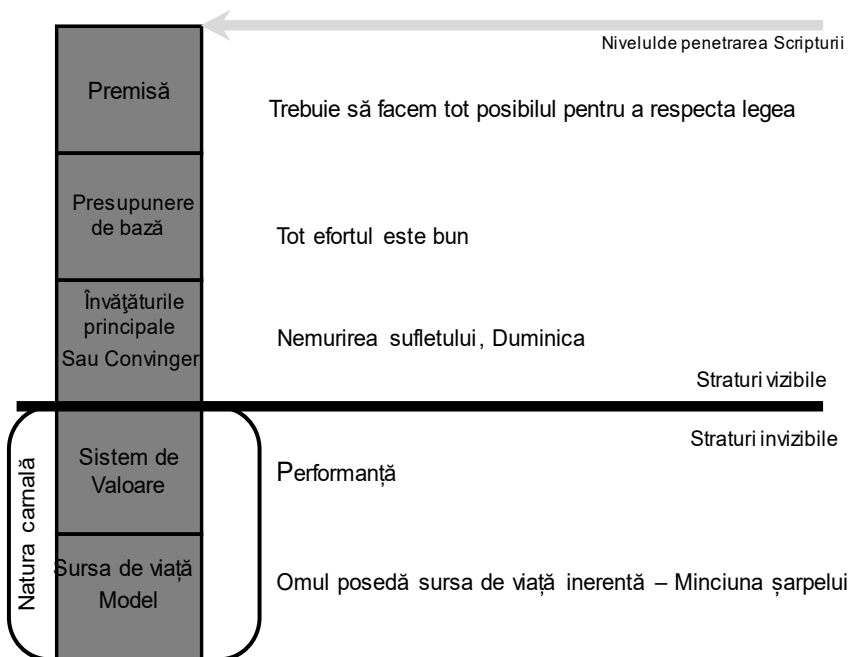

Să aruncăm acum o privire la punctul de vedere tipic protestant din nou. Acest sistem este un pic mai complex, deoarece introduce mai mult adevăr decât exemplul anterior. Cu cât este mai mare nivelul adevărului combinat cu eroarea, cu atât devine mai greu să se detecteze inconsecvențele.

Așa cum am discutat, mai devreme, biserica protestantă a crescut din adevărul Bibliei că o persoană este neprihănită numai prin credință și nu prin fapte. Acest adevăr este acum injectat în înțelegerea anterioară non-scriptural catolică a credinței creștine. Injectarea adevărului la nivel de credință face ca premisa noastră să fie parțial adevărată, dar din moment ce straturile invizibile sunt încă *bazate pe performanță*, atunci face, de asemenea, premisa parțial falsă. Elementul fals al premisei determină o persoană să respingă păstrarea legii ca parte a Evangheliei.

Capitol 6 – Cum citești?

Structura sistemului de credință folosind exemplul anti-lege - protestant

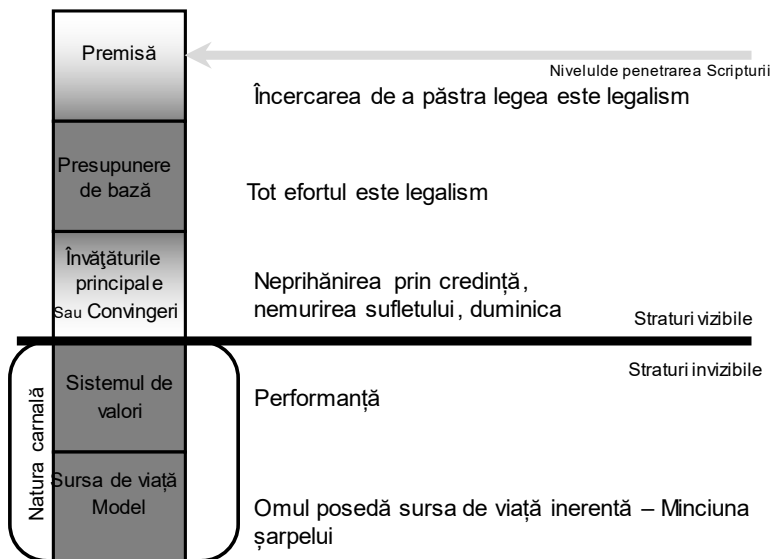

Singurul mod în care protestanții pot continua să armonizeze declarațiile asupra legii este să schimbe ceea ce este legea. Legea devine noua poruncă de a ne iubi unii pe alții, și astfel, în loc să ne modificăm *gândirea bazată pe performanță*, schimbăm legea pentru a se potrivi premisei și straturilor noastre de gândire.

Înțelegerea adventistă a legii se bazează pe credințele pilon ale Sabatului, celei de-a Doua Veniri, Sanctuarului și Starea Morților. Aceste doctrine se combină în doctrina neprihănirii prin credință, care include păstrarea legii ca parte a noului legământ. Adevăratele învățături corectează presupunerea de bază, dar din moment ce straturile invizibile nu s-au schimbat, obținem un efort uman destul de confuz. Minte noastră ne spune că Hristos este cel care lucrează în mine, dar natura mea va avea merite atunci când lucrările sunt efectuate. Noi credem în neprihănire prin credință, dar demonstrăm neprihănirea prin fapte. Acesta este un loc foarte urât pentru a fi. Atât de mulți dintre noi am încercat să fim buni adventiști de ziua a șaptea și să urmărim învățăturile Bibliei și ale Spiritului Profeției, dar mulți dintre noi suntem goi pentru că *gândirea bazată pe performanță* încă ne controlează. Încă suntem afectați de munți și de văile mândriei și disperării, iar presiunea crește până la punctul în care ceva trebuie să se schimbe.

Capitol 6 – Cum citești?

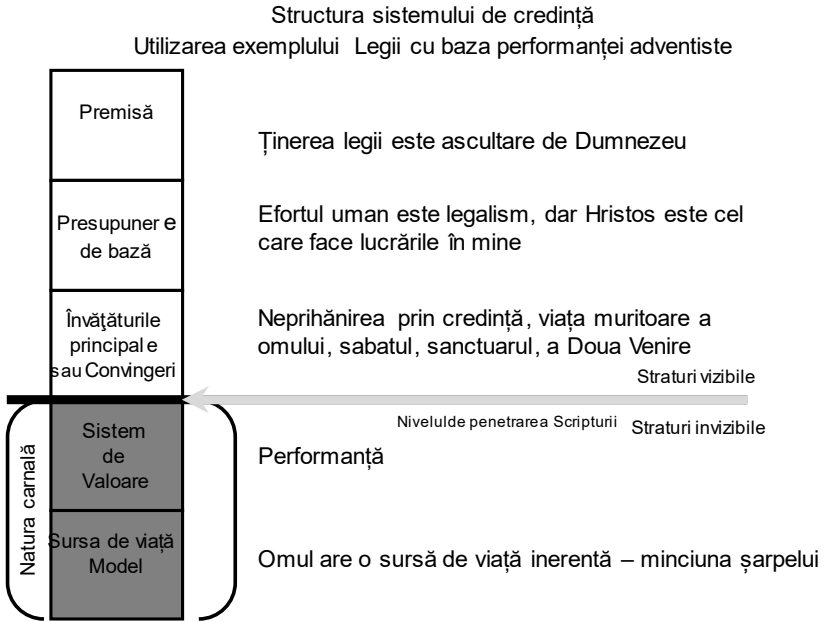

Pentru a face față acestei presiuni, unii adventiști, individual sau grupați împreună cu alții, acordă mult timp și atenție expunerii păcatelor bisericii, fără să-și dea seama că acesta este un substitut pentru a face față propriei vinovății și disperării.

Pe de altă parte, am auzit mai multe povești ale evangheliștilor care au predicat dragostea lui Isus în programele de evanghelizare și au abuzat verbal lucrătorii lor pentru că nu fac lucrurile corect și nu țin pasul cu ei. Frații și surorile noastre protestante pot vedea bățul din ochii noștri asupra acestei probleme, dar mulți dintre noi nu au găsit bârna, suntem orbiți de straturile ascunse ale *gândirii bazate pe performanță*.

Când *gândirea bazată pe performanță* continuă să rămână nedetectată, atunci ceva va trebui să se schimbe pentru a ușura presiunea rezultată din această inconsecvență. Din moment ce adventiștii știu că legea rămâne pentru totdeauna, atunci nu vom schimba niciodată asta. Deci, ce doctrine s-au schimbat? Unii au încercat să schimbe Neprihănirea prin Credință și Sanctuarul. *Gândirea bazată pe performanță* a legii a cerut o schimbare în opiniile noastre despre cum să păstrăm această lege. Introducerea justificării legale la sfârșitul anilor '70 și începutul anilor '80 a ajutat la reducerea presiunii. A înlăturat presiunea biruinței păcatului. Am fost acoperiți cu o

Capitol 6 – Cum citești?

pătură de har care neagă nevoia de perfecțiune creștină. Schimbarea accentului pe Sanctuar a venit printr-o schimbare în predarea judecății de investigație. Abordarea tipică a doctrinei judecății de investigație, așa cum este plasată pe o bază de *performanță*, este aproape la fel de înfricoșătoare ca un iad care arde veșnic. Mulți din biserica noastră au renunțat cu totul la învățătură pentru că nu au pătruns în straturile ascunse ale gândirii *bazate pe performanță*.

Deci, acum avem cel puțin două versiuni ale neprihănirii prin credință în biserică, ambele se bazează pe *performanță*. Unele pendulează dintr-o parte în alta încercând din greu a găsi un relief, dar nu va veni. Dacă am putea permite Cuvântului lui Dumnezeu să pătrundă în straturile invizibile și să ne convertească cu adevărat, câtă durere ar fi evitată?

De ce ne-a permis Dumnezeu să rătăcim pe această cale care face atât de dificil a fi adventist de ziua a șaptea? Singura explicație pe care o pot găsi este respingerea mesajului care a venit la noi în 1888. Observați următoarea citație:

“Domnul, în marea Sa milă, a trimis un mesaj foarte prețios poporului Său prin bătrânii Wagner și Jones. Acest mesaj a fost de a aduce mai proeminent în fața lumii Mântuitorul înălțător, sacrificiul pentru păcatele întregii lumi. Acesta a prezentat îndreptățirea prin credința mai pe deplin; a invitat poporul să primească neprihănirea lui Hristos, care se manifestă prin ascultarea de toate poruncile lui Dumnezeu. Mulți l-au pierdut din vedere pe Isus. Ei trebuiau să aibă ochii direcționați către Persoana Sa Divină, meritele Sale și dragostea Sa neschimbată pentru familia umană. Toată puterea este dată în mâinile Sale, pentru ca El să poată oferi daruri bogate oamenilor, împărțind darul neprețuit al propriei Sale neprihăniri agentului uman neajutorat. Acesta este mesajul pe care Dumnezeu a poruncit să-l transmită lumii. Este mesajul celui de-al treilea înger, care trebuie proclamat cu glas tare și care este acompaniat de revărsarea Spiritului Său într-o mare măsură.” TM 91,92

Mesajul din 1888 ne-a prezentat neprihănirea prin credință printr-un Mântuitor înălțat care ne-a permis să ținem toate poruncile lui Dumnezeu. Ne-a îndrumat să-L facem pe Hristos centru și nu pe noi înșine. Acesta ne-a arătat *sursa de viață* din care curenții bogați ar curge la noi și ne-ar umple cu Duhul lui Hristos.

În mod evident, nu am ajuns la acest punct, altfel Hristos ar fi venit până acum. Nu ne-am descoperit *gândirea bazată pe performanță* cu o căutare profundă a sufletului. Observați următoarele:

Capitol 6 – Cum citești?

“Nimeni nu poate ști ce înseamnă să fii sfințit lui Dumnezeu, dacă nu caută mai întâi Împărăția lui Dumnezeu și neprihănirea Lui. El trebuie să-și smerească sufletul înaintea lui Dumnezeu, să fie gata să sacrifice totul, mai degrabă decât favoarea lui Dumnezeu. Cultivați dragostea și afecțiunea pentru devotamentul religios. Mai bine ai renunța la pământ decât la cer. ***Acum trebuie să te uiți bine la căile tale, pentru ca picioarele tale nu alunec. Caracterul fiecărei dorințe și scop este la fel de clar înaintea lui Dumnezeu precum soarele din ceruri. Tu dragul meu frate în Hristos nu ai cultivat spiritualitate și creștere în har. Sinele în tine trebuie să moară. Auto-importanța trebuie să fie aruncată în praf.***” 1888 Materiale p. 1189

Ne-am uitat bine la căile noastre? A murit sinele? Suntem ușor de jignit? Ne îndoim noi sub muștrare? Ne comparăm cu alții? Căutăm o poziție mai înaltă în biserică? Ne mândrim cu faptul că facem lucrarea lui Dumnezeu? Eul nostru este pus în praf? Cum facem acest lucru?

“Dar nici un om nu se poate goli de sine. Putem doar consimți ca Hristos să împlinească lucrarea. Atunci dorința sufletului va fi, Doamne, ia inima mea; pentru că nu pot să-o dau. Este proprietatea Ta. Păstrează-o pură, pentru că n-o pot păstra pentru Tine. Salvează-mă în ciuda mea, a sinelui meu slab și necreștin. Modelează-mă, călăuzește-mă, ridică-mă într-o atmosferă pură și sfântă., unde curentul bogat al iubirii Tale poate curge prin sufletul meu.” COL 159

“Cu cât ne apropiem mai mult de Isus și cu cât discernem mai clar puritatea caracterului Său, cu atât mai clar vom discerne păcătoșenia excesivă a păcatului și cu atât mai puțin ne vom simți ca și cum ne-am înălța pe noi înșine. Cei pe care cerul îi recunoaște ca fiind sfinți sunt ultimii care își defilează bunătatea. Apostolul Petru a devenit un slujitor credincios al lui Hristos și a fost foarte onorat cu lumină și putere Divină; el a avut un rol activ în construirea bisericii lui Hristos; dar Petru nu a uitat niciodată experiența înfricoșătoare a umilinței sale; păcatul său a fost iertat; totuși, el știa că, pentru slăbiciunea caracterului care îi provocase căderea, numai harul lui Hristos putea fi folosit. El nu a găsit în sine nimic în care să se slăvească.” COL 160

În timp ce am putea recunoaște necesitatea unei cercetări a inimii, gândirea pe bază de *performanță* poate face acest lucru de nesuportat. Există o singură cale prin care putem începe o astfel de lucrare și să nu renunțăm în disperare; și anume, să întreprindem lucrarea ca fiu și nu ca slujitor. Când îmbrățișăm filiația, *sistemul* nostru de valori începe să treacă de la

Capitol 6 – Cum citești?

gândirea de performanță la *gândirea relațională*. Atunci și numai atunci putem începe să ne confruntăm cu lucrarea dureroasă a cercetării sufletului pentru a îndepărta pe deplin straturile invizibile ale gândirii noastre *bazate pe performanță*, pentru a înlătura inconsecvențele înțelegerii noastre asupra legii și pentru a ne salva de ideile false despre îndreptățire, sfințire, sanctuar și multe alte învățături.

Dragă Tată din ceruri

Iartă-ne că suntem înceți să credem ceea ce au scris profeții. Ajută-ne să ne învingem gândirea risipitorului de a crede că ne vei lua înapoi doar ca servitori. Iartă-ne că ne concentrăm pe faptul că nu mai suntem demni să fim fiii tăi. Fie ca noi să îmbrățișăm beneficiile depline ale filiației și să acceptăm curenții bogăți ai neprihănirii tale pe care dorești să-i verși peste noi prin spiritul lui Hristos.

I-ți mulțumim, în numele lui Isus. amin.

În capitolul următor vreau să despachetez mai complet nevoia critică de transfer de la *gândirea de servitor* la cea de *fiu* care ne va permite să transformăm straturile invizibile ale *gândirii bazate pe performanță*

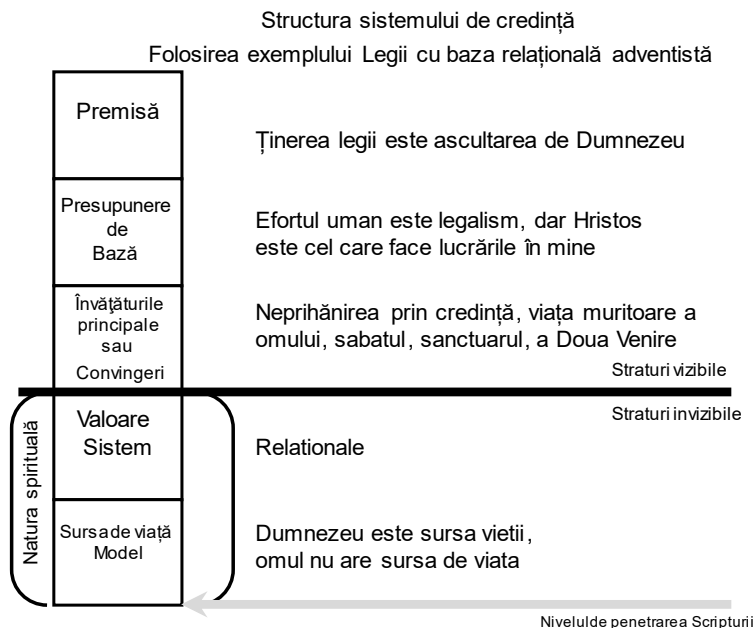

7. Nu mai sunt un servitor

A. Sacrificiul Suprem

A fost o pauză lungă în timp ce amândoi se țineau unul pe celălalt. Intensitatea emoțiilor a fost profundă, dar amândoi știau că a venit timpul. De-a lungul timpului, Tatăl și Fiul au avut întotdeauna o strânsă comuniune unul cu altul, iar acum comuniunea urma să fie întreruptă în curând. Fiul lui Dumnezeu urmează să se angajeze acum în misiunea de a-și recupera fiii și fiicele umane. Atât Tatăl, cât și Fiul înțeleg riscurile și costurile implicate, dar dragostea le face să meargă înainte.

Pentru un scurt moment, Tatăl și Fiul s-au uitat în viitor și cu ochii profetici au privit misiunea desfășurând-se, Dispreț, rejecție ura, scuipatul, loviturile de bici și cuiele, toate se ofilesc în comparație cu acel moment oribil în timp, atunci când cerul și pământul au stat nemișcate martori la separarea Tatălui de Fiul. Fiul a purtat milenii de vinovăție, suferință, rebeliune și depresie să fie transferate pe El și a văzut cum El însuși a tremurat ca o frunză, distrus și tăiat de sensul feței ascunse a Tatălui cauzat de păcat. Tatăl este cu Fiul Său în întuneric, dar Fiul este cel care poartă sentimentul nostru de abandon ament în oroarea morții. (Evrei 2:9).

Îmbrățișarea se strânge – poate Tatăl să-L dea la această soartă? La un nivel mai profund, amândoi se luptă cu posibilitatea eșecului și a pierderii în fața păcatului. Fiul lui Dumnezeu avea să ia natura umană asupra Sa, oferind o fereastră de oportunitate pentru rivalul Său satana să-L învingă. Nu au existat garanții de succes. Cum ar putea plănuși împreună o asemenea nebunie, un asemenea risc? Cum au putut să întrețină un plan atât de absurd? Cu toate acestea, dragostea le conduce înainte.

Acea pauză lungă care pare a fi o eternitate se termină în cele din urmă; amândoi decid să ducă planul la bun sfârșit. Fiul pășește la marginea cerului, o ultimă privire în fața iubitoare a Tatălui Său și apoi El este plecat.

B. Planul salvării rupe ciclul deșertăciunii

Am observat în capitolul doi că dezvoltarea împărăției lui Satana însemna mutarea *valorii* sau *comorii* noastre din Dumnezeu. Minciuna șarpelui a mutat centrul vieții către noi înșine, iar *valoarea* noastră a

venit apoi din *gândirea bazată pe performanță*. Am observat în capitolul patru că această schimbare ne blochează într-un ciclu de mândrie și depresie bazat pe nivelul succesului nostru. Orice încercare a lui Dumnezeu de a vorbi cu noi în timp ce suntem în această stare ne va face să răsucim și să pervertim cuvintele Sale. Prin urmare, ciclul fără valoare (deșertăciunii) trebuie mai întâi rupt înainte de a putea auzi corect ceea ce Dumnezeu încearcă să ne spună. Observați cu atenție:

Dacă Isus a fost să rupă această putere, El trebuie să rupă acel sentiment de inutilitate, El trebuie să reconecteze sentimentul nostru de *identitate* ca copii ai lui Dumnezeu și de a depăși *identitatea* falsă concepută pe performanță. Atunci și numai atunci centrul nostru va începe să se întoarcă la Dumnezeu, mai degrabă decât centrându-ne în noi înșine.

Viața lui Isus poate fi rezumată în cuvintele din Ioan 8:29 : “Cel care M-a trimis este cu mine; nu m-a lăsat singur, pentru că întotdeauna fac ceea ce-i place”. Nu conta ce făcea Satana, nu putea rupe acel sentiment de demnitate și încredere. Hristos s-a agățat de identitatea Sa de Fiu cu o tenacitate care chiar l-a clătinat pe prințul întunericului. Satana trebuie să fi fost înfuriat de eforturile sale zadarnice de a-L băga pe Hristos în păcat. În sfârșit, cineva care i-a putut rezista satanei. După patru mii de ani de succes cu fiecare persoană, Satana se izbește de zidul solid al unui suflet omenesc care este încrezător în identitatea sa de fiu față de Dumnezeu. Relația sa de Fiu a fost cheia victoriei, identitatea de Fiu a fost cea mai sigură fortificație împotriva aceluia torent de zădărnicie care îneca rasa umană, și de aceea identitatea trebuie să fie punctul central al războiului dintre cei doi rivali.

Orașul Nazaret pulsa cu emoție. Veștile despre Ioan Botezătorul se răspândeau rapid. Vestitorul lui Mesia venise și, pe măsură ce mesajul ajungea la atelierul umilului tâmplar, Isus știa că venise timpul pentru luptă. A pus jos dalta și ciocanul, și-a îmbrățișat mama și sa îndreptat spre Iordan.

Isus este încrezător în Identitatea Sa, dar bătălia care va veni în pustie îl va testa așa cum nimeni nu a mai fost testat până acum. Porțile blestemului uman vor fi eliberate, și ca un baraj vor exploda asupra lui. Isus trebuie să înfrunte întreaga forță a inutilității umane și să rămână ca piatra Gibraltarului. Dacă el poate sta ferm, atunci pentru prima dată cineva va fi rupt lanțurile gândirii bazate pe *performanță*. Prada acestei victorii va deveni moștenirea celor care vor crede în El.

C. Conflictul din Pustie, fundamental pentru lucrarea Crucii

Bătălia din sălbăticie a fost fundamentală pentru lucrarea crucii. La ce folosește oferta de iertare dacă sufletul uman nu poate rupe lanțurile lipsei sale de însemnătate? Ce rost are cea mai puternică demonstrație de dragoste dacă niciun bărbat, femeie sau copil nu ar avea puterea de a îmbrățișa acest dar? Inutilitatea și lipsa de valoare a unei *ființe, trebuie* mai întâi depășite, și prada victoriei plasate în mâinile rasei umane, astfel încât toți să poată fi împuterniciți să îmbrățișeze darul fără pereche al crucii.

Tatăl știe ce va urma și va întări mâna Fiului Său pentru luptă, nu printr-o manifestare puternică, nu printr-o forță sau armă supranaturală, pentru că niciunul dintre aceste lucruri nu va întâlni dușmanul care va veni. Dumnezeu oferă cea mai bună armă a Sa – împuternicirea care vine din *relația* unuia cu celălalt. Pe măsură ce Isus iese din apă și porumbelul coboară, cerurile se deschid și Isus aude glasul Tatălui Său: *Acesta este fiul meu iubit în care îmi găsesc plăcerea*. Aceste cuvinte sunt cea mai ascuțită sabie pe care Tatăl ar fi putut să i-o dea Fiului său pentru a lupta. Acestea l-au mângâiat amintindu-i unde se aflau centrul și *comoara* Sa. În siguranță în *Cuvântul* tatălui Său, El se va lupta cu dușmanul viclean și va rupe acele lanțuri în numele nostru pe care noi nu le-am putea rupe niciodată.

Semnificația acestei declarații merge mult mai adânc decât majoritatea și -ar imagina. Faptul că Dumnezeu acceptă un membru al rasei umane ne oferă o speranță incredibilă celorlalți. Prin Isus, Dumnezeu ajunge la fiecare dintre noi și ne spune că suntem copiii Săi iubiți. Dacă sperăm vreodată să acceptăm darul crucii, trebuie mai întâi să auzim acele cuvinte prețioase: “Tu ești copilul meu iubit în care îmi găsesc plăcerea”. Este imposibil să accepți un cadou de la un inamic fără să te întrebi dacă te va prinde în capcană sau are sfori atașate, dar un cadou de la un membru iubitor al familiei poate fi acceptat pentru ceea ce este - un cadou, pur și simplu.

Nu există nici o modalitate de a aborda crucea, alta decât cu o credință solidă în identitatea noastră de fii și fiice a lui Dumnezeu. Orice altă cale ne va face să răstălmăcim Evanghelia, cu gândirea noastră omenească, în legalism sau licență pentru păcat.

Aceste cuvinte din cer trebuie să-l fi înfuriat pe Satana. I-a amintit de ceva care a fost, dar acum nu mai era - un fiu! A fost o amintire a nimicii și inutilității sale. Cu toate acestea, mândria nu moare ușor, și astfel Satana se pregătește să dezlănțuie barajul său de ispite asupra lui Isus în pustie.

Biblia spune că Isus a fost în deșert patruzeci de zile, fiind ispitit de Satana” (Marcu 1:13). Cred că cei mai mulți oameni ar găsi 10 minute de ispită constantă copleșitoare, să nu mai vorbim de 40 de zile! Satana a avut 4000 de ani de practică de testare pentru a reuși, și puteți fi siguri că Isus a fost *făcut ținta fiecărei arme a iadului*. (Dorința vârstelor p 116.3) Cine poate înțelege profunzimea acestui conflict? Întregul univers și-a ținut respirația colectivă în timp ce Satana a dat lovitură după lovitură asupra Fiului lui Dumnezeu. Cât despre noi, dormeam adânc, ignoranți de sacrificiul făcut de Isus pentru a ne elibera. Dacă Iisus ar fi eșuat aici, am fi fost cu toții striviți de lanțurile păcatului nostru. Isus a fost singura noastră speranță de a străpunge întunericul.

Știi, ajung într-un punct ca asta și trebuie să mă opresc și să mă gândesc. Adică, ce pot să spun? Inima mea este plină de bucurie recunoscătoare la efortul hotărât și necruțător al acestui Dumnezeu-om de a ne mântui de situația noastră neajutorată, la fel ca un tată sau o mamă care ar alerga printr-o casă în flăcări pentru a-și salva copilul. El a fost lovit mental fără milă de Satana, dar el nu a dat drumul. În timp ce meditez la Isus în pustie și realizez ce a făcut El pentru mine, fundația egoismului meu încep să se dărâme, un val imens de iubire începe să-mi ridice *valoarea* de la mine înapoi la Tatăl meu din ceruri.

D. Credința în moștenirea identității de Fiu restabilește Legătura și rupe ciclul de inutilitate

Când Isus este în punctul său cel mai vulnerabil, obosit, flămând și singur - toate lucrurile care conduc omenirea în compromis - Satana ajunge la miezul problemei. “Dacă ești Fiul lui Dumnezeu, poruncește acestor pietre să devină pâine” (Matei 4:3). Care altceva ar putea fi testul în afară de natura identității Sale? A fost identitatea Sa bazată pe puterea Sa *inerentă* de a face minuni, pe o Divinitate inerentă care l-a făcut demn de a fi Fiu sau a fost bazată pe cuvântul Tatălui Său Ceresc, bazată pe relația Sa *cu* Tatăl? Modul în care Isus răspunde la această întrebare ne afectează în mod direct. El este exemplul nostru în toate. Relația sa cu Tatăl este Calea, Adevărul și Viața. Dacă înțelegem greșit

natura Identității lui Hristos, vom înțelege greșit însăși cum să îndepărtăm gândirea *bazată pe performanță*.

Satana a folosit mediul apetitului pentru a încerca să rupă credința lui Isus în Cuvântul Tatălui Său. Patruzeci de zile mai devreme, Dumnezeu a spus: “Acesta este Fiul Meu preaiubit în care îmi găsesc plăcerea”. Dacă Isus transforma pietrele în pâine, atunci El s-ar îndoii efectiv de cuvântul lui Dumnezeu și această îndoială ar fi suficientă pentru a confunda *identitatea* Sa. Dacă i-ar fi răspuns lui Satana, el ar fi recunoscut că ceea ce sunt eu este determinat de ceea ce pot face; cine sunt eu este determinat de puterea care este în mine. O astfel de demonstrație ne-ar distruge înțelegerea filiației față de Dumnezeu. Din fericire, Isus s-a agățat de identitatea Sa de Fiu și astfel a asigurat sistemul de identitate relațională.⁷⁸

Este posibil ca Satana să ne ispitească să-I cerem lui Isus să transforme pietrele în pâine? Când examinăm cine este El, Îi cerem să definească Filiația Sa prin relația Sa moștenită *cu* Tatăl Său sau prin propria Sa Divinitate inerentă? Această întrebare este critică și vom reveni la acest lucru mai târziu în carte.

Câți dintre noi nu s-au îndrăgostit de această capcană de a-și dovedi *valoarea* prin ceea ce realizăm? Conduși pentru a arăta că avem ceea ce este nevoie pentru a ajunge sus, ignorând somn și relaxare și mai presus de toate timp de rugăciune și de studiu Biblic, stau până târziu la birou și lipsesc timp vital de familie - doar pentru a obține acea promovare sau bonus. De ce ne forțăm atât de tare? În multe cazuri, cred că răspundem la această întrebare: “Dacă ești un fiu sau o fiică a lui Dumnezeu, fă un act măreț pentru a dovedi acest lucru. Arată-mi puterea care este centrată în tine”.

Ți se pare că atunci când te trezești dimineața și vrei să petreci ceva timp pentru a medita și a fi cu Dumnezeu, capul tău începe să se umple cu toate lucrurile care trebuie făcute în acea zi, până când nu mai poți suporta și faci compromisuri cu o rugăciune de 5 minute și apoi începi ziua? Ți se întâmplă și ție așa? De ce? Dacă ajungi la sfârșitul zilei și descoperi că nu ai realizat foarte multe, ești încă mulțumit și fericit? Sau te simți dezamăgit și puțin deprimat? Te agitați la “pierderea timpului”

⁷⁸ “Înarmat cu credință în Tatăl Său Ceresc, purtând în mintea sa prețioasa amintire a cuvintelor rostite din Cer la botezul Său, Isus a stat nemișcat în pustia singuratică, înaintea puternicului dușman al sufletelor.” 2SP 93

șezând în pat bolnav, când ai putea face lucruri de pe „listă„? Toate aceste lucruri indică faptul că, fără excepție, toți cădem în ispitele lui Satana pentru a ne dovedi *identitatea* și *valoarea* prin ceea ce facem. Datorită faptului că în adâncul nostru purtăm acel factor de nesiguranță transmis nouă de Adam și Eva, suntem ținte ușoare pentru nevoia de a crea frunze spirituale și mentale pentru a ne acoperi. O persoană centrată în sine va răspunde întotdeauna unei provocări la *identitatea* sa prin afișarea a ceea ce este în ea, în timp ce o persoană sigură centrată în Tatăl lor ceresc se va agăța de *identitatea* lor de fiu sau fiică.

Tocmai din acest motiv Isus a trebuit să intre în pustiul ispitei. Familia umană avea nevoie de o persoană care să poată demonstra că el credea că este un copil al lui Dumnezeu doar pentru că Dumnezeu a spus-o, mai degrabă decât prin dovedirea ei prin ceea ce a făcut.

Apostolul Pavel preia această realitate prin contrastarea identității unui fiu și a unui slujitor.

Galateni 4:1 Acum spun că moștenitorul, atâta timp cât este copil, nu se deosebește deloc de un slujitor, deși este stăpânul tuturor.

Pavel ne explică cum putem fi eliberați de multe dintre nedumeririle vieții și de întrebările despre relațiile lui Dumnezeu cu noi. Când înțelegem cu adevărat că Dumnezeu este Tatăl nostru și că El ne pregătește să intrăm în împărăția Sa și că El ne iubește intens, atunci *relația* noastră cu Dumnezeu începe să aibă sens. Regulile și reglementările nu mai sunt văzute ca oportunități de a dovedi lui Dumnezeu că suntem copiii Săi, în schimb ele devin uși ale libertății care dezvăluie respectul tandru al lui Dumnezeu pentru noi și dorința Sa de a primi moștenirea noastră deplină ca copiii ai lui Dumnezeu. Pavel explică în acest fel:

Galateni 4:3-7 Tot așa și noi, când eram nevârstnici, eram sub robia învățăturilor începătoare ale lumii.⁴ Dar când a venit împlinirea vremii, Dumnezeu a trimis pe Fiul Său, născut din femeie, născut sub Lege,⁵ ca să răscumpere pe cei ce erau sub Lege, pentru ca să căpătăm înfierea.⁶ Și pentru că sunteți fii, Dumnezeu ne-a trimis în inimă Duhul Fiului Său, care strigă: „Ava”, adică „Tată!”⁷ Așa că nu mai ești rob, ci fiu; și dacă ești fiu, ești și moștenitor prin Dumnezeu.

Acestea sunt unele dintre cele mai frumoase cuvinte din Scriptură. Pe măsură ce recunoaștem sacrificiul lui Isus în asigurarea adopției noastre ca copiii ai lui Dumnezeu, suntem eliberați din sclavia împărăției lui

Satan. Ne eliberăm de tirania *gândirii bazate pe performanță* și suntem puternici și nobili ca fii și fiice ale lui Dumnezeu, știind că, deoarece Isus va fi întotdeauna acceptat ca Fiu, în El vom fi întotdeauna copiii Săi iubiți.

Duhul lui Dumnezeu a strigat în inima ta “Tatăl Abba” – Tati, Tati? Vă simțiți atât de în siguranță în dragostea Sa încât puteți alerga în brațele Sale și să știți că nu sunteți doar bineveniți, ci și profund doriți de El? V-ați întors la adorația copilărească a Tatălui vostru care strălucește când El este aproape? Până când nu veți experimenta această libertate, veți rămâne întotdeauna un slujitor care trăiește cu incertitudinea a ceea ce Dumnezeu încearcă cu adevărat să spună în Cuvântul Său. *Relația* slujitorului se bazează numai pe capacitatea sa de a lucra pentru Dumnezeu și această *relație* va citi Scripturile spre distrugere.

Ca și copiii a lui Dumnezeu, moștenirea noastră este sigură. Putem veni cu îndrăzneală la El și putem face cererile noastre, putem avea încredere în El că El știe ce este mai bine pentru noi și că tot ceea ce ni se întâmplă în viață este să ne ajute să creștem într-o înțelegere mai profundă a valorilor împărăției lui Dumnezeu. Putem rupe apoi sclavia *de a întemeia o relație pe bază de performanță*.

În capitolul următor dorim să privim impactul citirii Scripturii doar ca un slujitor al lui Dumnezeu, spre deosebire de modul în care am privi-o ca un fiu al lui Dumnezeu.

Capitol 7 – Nu mai sunt un servitor

Hristos restaurează sistemul ceresc de valori

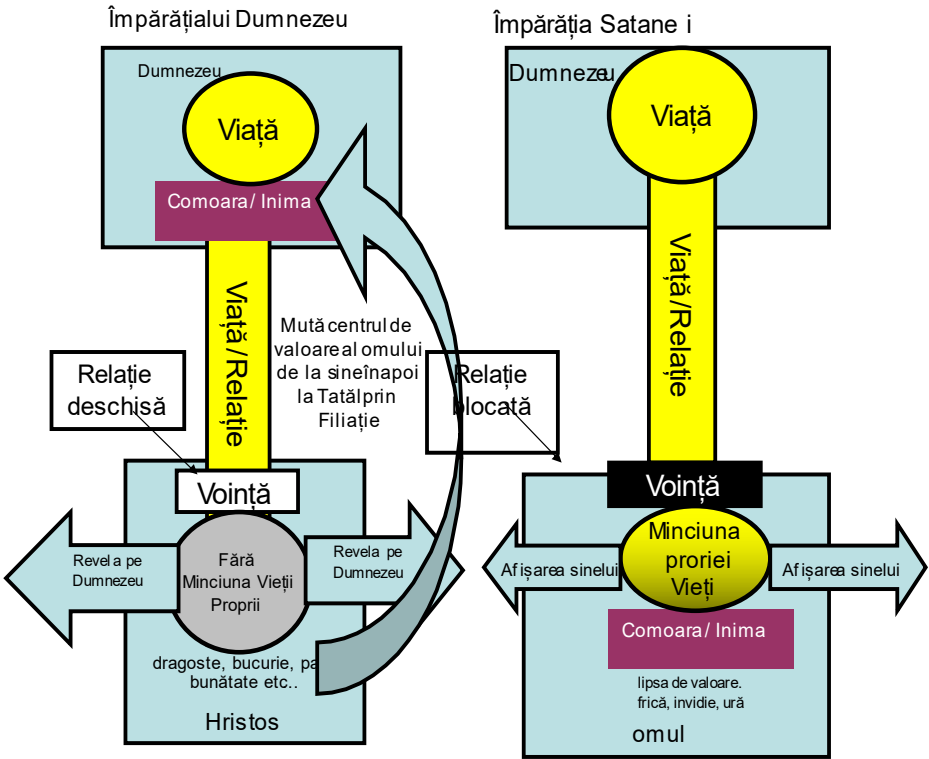

Secțiunea 3 – Implicațiile doctrinare a unui sistem de valori bazat pe performanță

8. Impactul asupra doctrinelor

În această secțiune vom analiza o serie de învățături care au fost răsucite sau distorsionate a unui sistem de valori *bazat pe performanță*. Această listă nu este completă, dar va acoperi unele domenii cheie.⁷⁹

A. Pilonul central și fundația credinței noastre: Sanctuarul

Pionierii noștri adventiști au considerat învățătura sanctuarului ca fiind centrul înțelegerii credinței noastre. Ascultați ce spune Urie Smith:

“Așa cum este, probabil, natural, dușmanul adevărului pare cel mai persistent în încercarea de a distrage și tulbura mințile cu referire la sanctuar; căci este cetatea puterii noastre.” RH 5 august 1875

Ellen White a scris:

“Înțelegerea corectă a slujirii în sanctuarul ceresc este temelia credinței noastre.” 8MR 245

“Scriptura care, mai presus de toate, a fost atât temelia, cât și pilonul central al credinței adv. a fost declarația: “Până la două mii trei sute de zile; apoi sanctuarul o să fie curățit.”” GC 409

Așa cum Dalila era hotărâtă să găsească secretul puterii lui Samson, tot așa Babilonul era hotărât să găsească sursa puterii noastre și să ne taie frumoasele coade de păr și să ne lase *nefericiți, săraci, orbi și goi*. Acest lucru într-adevăr ea a făcut. Fiicele Babilonului nu pot înțelege niciodată adevărata învățătură despre sanctuar datorită stâlpilor lor fundamentali ai nemuririi sufletului și a respectării duminicii care intensifică gândirea valorii bazată pe *performanță*. Fiicele Babilonului, în timp ce mărturisesc neprihănirea prin credință, nu pot trăi în prăpastia dintre altarul sacrificiului și Chivotul Legământului; ele nu au încredere în slujirea preoțească a lui Hristos pentru a le transporta tot drumul între cele două puncte. Ei nu pot trăi cu învățăturile de ispășire finală, judecata de investigație, perfecțiunea caracterului și închiderea perioadei de probă. Toate aceste învățături, înrădăcinate în doctrina sanctuarului,

⁷⁹ Mai târziu, doresc să abordez mai pe larg mecanica neprihănirii prin credință, definind și abordând subiectele legii, păcatului, îndreptăririi și sfințirii.

necesită un *sistem* de valori bazat *pe relaționare* sau o *gândire nouă* bazată *pe legământ* pentru ca ele să rămână în picioare. Să ne uităm acum la fiecare dintre aceste învățături și să vedem de ce Babilonul nu poate trăi cu ele.

B. Ispășire/Ispășire definitivă/Procesul de Investigare

Când fiul risipitor și-a dat seama de starea lui pierdută, s-a hotărât să se întoarcă la tatăl său. El a știut destul înima tatălui pentru a crede că se poate întoarce, dar nu suficient pentru a înțelege că va fi acceptat ca fiu, pentru că a spus că îi va cere tatălui său să-l angajeze ca pe unul dintre slujitorii săi (Luca 15:19). El nu a avut credința să creadă că ar putea fi un fiu, dar a simțit că ar putea fi acceptat ca un slujitor. Risipitorul a fost încă un legalist la inimă, mintea sa fost încă bolnavă cu un sistem de valoare pe bază de *performanță*. De asemenea, arată că el nu cunoaște cu adevărat caracterul tatălui său și este confuz cu privire la ispășire prin dorința sa de a lucra sau de a câștiga merite cu tatăl său.

Când se întoarce acasă, tatăl îi permite să-și exprime nevrednicia, dar înainte ca fiul să ofere soluția sa “Hagar”,⁸⁰ tatăl își aruncă brațele în jurul său și îl întâmpină ca pe un fiu. El este iertat și împăcat cu tatăl. Ei dau o petrecere și vițelul îngrășat oferă simbolul sacrificiului pentru a confirma *pentru fiul* că ispășirea cu Tatăl este asigurată și păcatele fiului sunt cu adevărat iertate.

Povestea nu ne spune dacă fiul a acceptat de bună voie poziția sa de fiu repus în funcție. A venit cu intenția de a fi servitor. Este posibil ca, deși tatăl l-a acceptat ca fiu, același principiu care l-a determinat să respingă rugămințile tatălui său de a rămâne prima dată, l-ar fi putut face, de asemenea, să respingă acceptarea ca fiu de către tatăl său. Situația ar fi putut fi că Tatăl și-a văzut fiul *ca* pe un fiu, în timp ce fiul încă se vede *ca* un slujitor din cauza lucrurilor rușinoase pe care le-a făcut. El încă nu a acceptat filiația în inima sa, cauzând astfel reconcilierea să nu poată fi completă a un. Cum poate fi rezolvată această situație?

Ca o familie evreiască, ei ar fi observat Ziua Ispășirii la Ierusalim, unde se face o Ispășire finală pentru păcatele anului trecut și păcatele sunt complet șterse. În timp ce fiul a fost iertat de tată când s-a întors prima dată acasă, păcatul său nu a fost șters până în Ziua Ispășirii. Ce înseamnă asta? Decalajul de timp dintre iertare (ispășire de zi cu zi) și

⁸⁰ Hagar simbolizează o relație inadecvată care duce la legalismul vechiului legământ.

ștergerea păcatelor (ispășire finală) ia dat fiului timpul de a vedea pe deplin amploarea erorii sale și a crede pe deplin că el este iertat. Chiar poate crede cuvintele tatălui că a fost într-adevăr un fiu în fața tuturor eșecurilor sale? Recuperarea completă din păcat este un proces treptat. Conștientizarea păcătoșeniei noastre crește pe măsură ce discernem din ce în ce mai mult din frumusețea Tatălui. Cu cât Îl vedem mai frumos, cu atât este mai mare testul dacă am putea crede că suntem iertați. Astfel, judecata ne descoperă toate păcatele noastre, pe care le-am putea ști dacă credem cu adevărat că suntem iertați.

Dacă fiul nu ar fi crezut cu adevărat cuvintele tatălui, atunci în intervalul dintre iertarea inițială și Ziua Ispășirii, performanța sa *invizibilă, bazată pe un sistem de valori*, ar începe să iasă la suprafață. El ar fi afectat de îndoieli cu privire la faptul dacă tatăl într-adevăr l-a iubit. S-ar teme sau ar fi plin de resentimente față de sarcasmul fratelui său. Timpul dintre iertarea inițială și ștergerea totală dă timp pentru *gândirea bazată pe performanță* să iasă la suprafață și pentru el să realizeze că el nu a crezut cu adevărat tatăl. În acest timp, el ar avea posibilitatea de a afla cum tatăl său este cu adevărat și cât de iubitor și blând este el. Pe măsură ce învață să-și iubească tatăl, va avea curajul să creadă cu adevărat că este din nou fiul său, în ciuda lucrului rău pe care i l-a făcut tatălui său. Ziua ispășirii oferă o oportunitate de a căuta straturile invizibile ale *gândirii de performanță* și de a scăpa de ele. Slavă Domnului pentru Ziua Ispășirii! Un “fiu” care în trecut s-a obișnuit să fie încăpăținat și acum să-și slujească tatăl ca servitor, dacă nu acceptă cu adevărat relația sa de fiu, ar fi deranjat de Ziua Ispășirii. Acționând ca un slujitor, căutând să-i facă pe plac tatălui său pentru a obține merite și purtând în continuare vina păcatului său, el va scoate la suprafață aceste temeri prin păcătuirea ulterioară. Fără asigurarea filiației, trebuie să creeze un concept care să-i dea un sentiment de securitate - securitate care este cu adevărat asigurată doar într-o relație Tatăl - Fiul.

O doctrină a predestinării⁸¹ care distruge nevoia și sensul conceptului de Zi a Ispășirii, părând astfel să ofere securitatea pe care a căutat-o. Într-adevăr, el ar putea extinde această abordare cu un concept de justificare legală, justificare făcută la cruce, care merge atât de departe încât să facă judecata viitoare să fie o negare blasfematoare a crucii. Sau ar putea crea

⁸¹ Doctrina predestinării ne învață că atunci când Îl acceptăm pe Hristos, dăm dovezi că am fost preselecți pentru a fi mântuiți de Dumnezeu și că nimic din ceea ce putem face nu poate schimba acest lucru. Pentru creștini, acest lucru ar trebui să le dea o asigurare a mântuirii.

pur și simplu doctrina mai puțin radicală a justificării legale care reduce Ziua Ispășirii la pur și simplu o prelungire a iertării sale originale. Apoi își poate liniști conștiința și nu trebuie să se confrunte niciodată cu cercetarea⁸² sufletului. Poate rămâne un servitor.

Dar cât de trist pentru fiul să nu fie în măsură să accepte pur și simplu dragostea tatălui și să se odihnească în asigurarea sa. Apoi, după ce și-a căutat inima pentru a-și asigura sufletul cu privire la relația sa, el a putut merge cu umilință și recunoștință la templu în Ziua Ispășirii, crezând în dragostea și iertarea tatălui Său și fiind asigurat că păcatele sale vor fi șterse. Prăpastia dintre ispășirea zilnică și cea finală este o parte esențială a planului lui Dumnezeu de a scrie legea Sa pe inimile noastre. Nu numai că ne testează, dar ne oferă posibilitatea de a învăța să ne odihnim în brațele Tatălui în fața scrutinului și să credem că suntem într-adevăr iertați la toate straturile gândirii noastre.

Dumnezeu nu ne testează să ne terorizeze, ci pentru că ne iubește și vrea ca noi să realizăm adâncimile *gândirii noastre bazate pe performanță*. De ce ? Pentru că El nu poate primi decât fii în împărăția Sa eternă. Câci slujitorii caută întotdeauna să-și dovedească valoarea, și făcând acest lucru concentrarea lor asupra sinelui blochează fluxul iubirii lui Dumnezeu și duce la anxietate, frică și autoapărare care reflectă principiile împărăției lui Satan.

În calitate de adventiști de ziua a șaptea, bazele noastre au fost puse pe credința că Evanghelia noului legământ se bazează în mod direct pe umbrele și tipurile serviciului sanctuarului Vechiului Testament. Observați declarația de credință cu privire la Sanctuarul făcute în 1872:

“Că sanctuarul noului legământ este cortul lui Dumnezeu din Cer, despre care Vorbește Pavel în Evrei 8, și mai departe, despre care Domnul nostru, ca mare Mare Preot, este slujitor; că acest sanctuar este antitipul cortului mozaic și că lucrarea preotească a Domnului nostru, legată de aceasta, este antitipul lucrării preoților iudei din fosta dispensație. Evr. 8:1-5, c.; că acesta este sanctuarul care trebuie curățat la sfârșitul celor 2300 de zile, ceea ce se numește curățarea lui fiind în acest caz, ca și în cazul de tip, pur și simplu intrarea marelui preot în locul cel mai sfânt, pentru a termina runda de slujire legată de acesta, prin eradicarea și

⁸² Justificare medico-legală sau juridică. Declarat neprihănit obiectiv complet în afara ta. Nu are nicio componentă subiectivă sau relațională și nu are nimic de-a face cu o schimbare a inimii.

Capitol 8 – Impactul asupra doctrinelor

îndepărtarea din sanctuar a păcatelor care i-au fost transferate prin intermediul slujirii în primul apartament, Evr. 9:22, 23; și că această lucrare, în anti tip, începută în 1844, ocupă un spațiu scurt, dar nedefinit, la încheierea căruia lucrarea milei pentru lume este terminată.” (O Declarație a principiilor fundamentale predată și practică de adventiștii de ziua a șaptea. credința #10).

În 1887 Uriah Smith a scris un rezumat în cinci puncte al sanctuarului, așa a cum fost înțeles de adventiștii de ziua a șaptea.:

1. Că sanctuarul și preoția dispensației mozaice reprezentau umbra sanctuarului și preoției dispensației prezente sau creștine (Evr. 8:5⁸³).
2. Că acest Sanctuar și preoția sunt în cer, asemănătoare cu cele dintâi la fel de aproape ca lucrurile cerești pot semăna cu cele pământești (Evr 9:23, 24).
3. Că slujirea lui Hristos, marele nostru preot, în Sanctuarul ceresc este compusă din două mari diviziuni, ca în tipul; în primul, în primul apartament, sau locul sfânt, și în al doilea, în al doilea apartament, sau în locul prea sfânt.
4. Că începutul slujirii sale în al doilea apartament este marcat de marea perioadă profetică de 2.300 de zile (Dan 8:14) și a început când acele zile s-au încheiat în 1844.
5. Că lucrarea efectuată de Isus acum în al doilea apartament al templului ceresc, este “ispășirea” (Lev 16:17), “curățirea Sanctuarului” (Dan 8:14), “judcata de investigație” (Dan 7:10), “terminarea tainei lui Dumnezeu” (Apoc. 10:7; 11:15, 19), care va desăvârși lucrarea lui Hristos ca preot, va desăvârși planul salvării, va pune capăt eliberării condiționate umane, va decide fiecare caz pentru eternitate și îl va aduce pe Hristos pe tronul său de domnie veșnică (Uriah Smith, “Întrebări despre Sanctuar”, *The Review and Herald*, 14 iunie 1887; citat din *Doctrina Sanctuarului*, pp. 1, 2).

Din aceste declarații reiese clar că temelile noastre au fost puse pe credința că o ispășire a fost înfăptuită în 1844 pentru eliminarea păcatelor. Ellen White afirmă pur și simplu după cum urmează:

⁸³Deși pionierii au primit lumină asupra Sanctuarului, ei l-au plasat incorect în viziunea dispensațională a legământelor. Această eroare a fost contestată în 1888 de mesajul lui Jones și Waggoner. Pentru mai multe detalii, consultați *Renunțarea la ochelarii pactului lui Augustin* pe Maranathmedia.com.

Capitol 8 – Impactul asupra doctrinelor

“Sângele lui Hristos, în timp ce trebuia să-l elibereze pe păcătosul pocăit de condamnarea legii, nu trebuia să anuleze păcatul; va rămâne înregistrat în sanctuar până la ispășirea finală; deci, în tipul de sânge al jertfei păcatului a îndepărtat păcatul de la penitent, dar s-a odihnit în sanctuar până în Ziua Ispășirii.” PP 357

–Când Hristos, Mijlocitorul, a rupt lanțurile mormântului și S-a înălțat la cer pentru a mijloci pentru om, El a intrat mai întâi în locul sfânt unde, în virtutea sacrificiului Său, a făcut o jertfă pentru păcatele oamenilor. Cu mijlocire și rugăminți, El a prezentat înaintea lui Dumnezeu rugăciunile, pocăința și credința poporului Său, purificate de tămâia propriilor Sale merite. Apoi a intrat în Locul Preasfânt, pentru a face o ispășire pentru păcatele oamenilor și pentru a curăța sanctuarul. Lucrarea sa de mare preot completează planul divin de răscumpărare făcând ispășirea finală pentru păcat.” 10MR 157

Astfel de declarații au pus în dificultate alte biserici în trecut și i-au făcut să creadă că adventiștii din ziua a 7-a nu credeau în ispășirea crucii. Acest lucru este complet fals. Notați ceea ce Ellen White a scris:

“După ce Adam a căzut, Isus a intrat în lucrarea de mântuire a omului. În fiecare parte sacrificiul său a fost perfect; pentru că el putea face o ispășire completă pentru păcat.” YI 14 iunie 1900

De ce există o astfel de dificultate în a vedea ispășirea ca pe un proces care cuprinde Crucea și lucrarea lui Hristos în Sanctuar? Cuvântul “ispășire”, a fost un cuvânt inventat de William Tyndale pentru reconciliere. Ispășirea este procesul de restabilire a relației dintre Dumnezeu și om. Este extrem de important atunci când se analizează conceptul de ispășire, să ne întrebăm, “Vedem ispășirea ca fiind un act bazat pe performanță sau bazat pe relații?” Ce vreau să spun prin asta?

Am putea privi jertfa lui Hristos ca pe o faptă pe care Dumnezeu a cerut să fie plătită pentru a repara pur și simplu ceea ce a făcut omul, pentru a acoperi fapta sa greșită. Un concept de ispășire bazat pe performanță s-ar putea concentra foarte ușor asupra *actului* lui Hristos pe Cruce ca un proces ritualic pentru a-L mulțumi pe Tatăl pentru păcatele omenirii. O faptă care trebuie făcută și terminată, și odată terminată, atunci totul este finalizat și nu mai este nimic de făcut. Unele aspecte ale teologiei protestante vă dau impresia că ispășirea este, în esență așa, o faptă făcută pentru satisfacerea Voinței Divine.

Dar ispășirea plasată în contextul unui sistem bazat pe relații se concentrează pe întregul proces al unei relații restaurate de la început până la sfârșit. Cum restabilește crucea această relație? Crucea dezvăluie imensa dragoste a lui Dumnezeu și expune minciunile lui Satan despre Dumnezeu. De asemenea, dezvăluie răutatea inimii omului în uciderea Mântuitorului lumii. Baza reconcilierii implică restabilirea identităților corecte atât pentru Dumnezeu, cât și pentru om. Crucea este cea mai puternică demonstrație a inimii Tatălui pentru copiii Săi. Ea ne spune că El a fost dispus să renunțe la tot pentru a ne aduce înapoi; El chiar a riscat pierderea eternă a propriului Său Fiu.⁸⁴ Revelația unei astfel de iubiri este puterea ispășirii. Ea se confruntă cu rasa umană cu realitatea adevăratului caracter al lui Dumnezeu.

Ispășirea făcută pe cruce este demonstrația obiectivă a acceptării noastre de către Dumnezeu, așa cum tatăl a alergat la fiul său risipitor și l-a îmbrățișat. Ispășirea în sanctuar implică procesul subiectiv de a îmbrățișa pe deplin această acceptare și de a crede cu adevărat că suntem fii și fiice ale lui Dumnezeu. O viziune a ispășirii bazată pe performanță printr-o lentilă protestantă nu vede nicio necesitate pentru elementul subiectiv al ispășirii. Este mulțumit pentru a accepta punctul de vedere ritualic de împăcare cu Dumnezeu. Nu este nevoie de o astfel de căutare subiectivă a inimii și, prin urmare, respinge ispășirea bazată pe sanctuar.

Pionierii noștri au așezat o platformă solidă pentru doctrina ispășirii. În timp ce au existat unii care au încercat să împingă ispășirea spre slujirea în locul Preasfânt numai, conducerea îmbrățișat atât crucea cât și sanctuar aspecte ale ispășirii.⁸⁵

În timp ce biserica a pus o platformă solidă, trăirea realităților acestei doctrine într-un context relațional a fost o luptă. În perioada 1852-1888,⁸⁶ Ellen White și-a exprimat opinia că Biserica se afla în starea

⁸⁴ Dumnezeu i-a permis Fiului Său să vină, un prunc neajutorat, supus slăbiciunii umanității. El l-a permis să întâlnească pericolul vieții în comun cu fiecare suflet uman, să lupte în luptă așa trebuie să lupte fiecare copil al umanității, cu riscul eșecului și al pierderii veșnice. {DA 49.1}

⁸⁵ A se vedea Întrebări privind Doctrina Revizuit Capitolul 13 “Pionierii evita eroare Crosier lui” de Leroy Moore.

⁸⁶ Așa am privit în ultima vreme în jur pentru a găsi urmașii umili ai lui Isus cel blând și umil, mintea mea a fost mult exercitată. Mulți dintre cei care mărturisesc că sunt în căutarea venirii rapide a lui Hristos se conformează acestei lumi și caută cu mai multă seriozitate aplauzele celor din jurul lor decât aprobarea lui Dumnezeu. Ele sunt reci și formale, ca bisericile nominale de la care au doar o scurtă perioadă de timp, deoarece

laodiceana și și-a pierdut prima iubire. Un spirit de dezbatere a prevalat printre mulți slujitori și predicile au fost adesea la fel de “uscate ca dealurile din Gilboa”.^{87 88}

Mesajul din 1888 a provocat biserica să se angajeze în realitatea relațională a ispășirii, să fie împăcată cu Dumnezeu și să îmbrățișeze pe deplin caracterul Său neprihănit. Biserica s-a străduit să accepte mesajul,⁸⁹ iar în anii 1920, biserica a fost influențată de ascensiunea fundamentalismului care mătura bisericile protestante din America. În perioada anilor 1930 și 1940 M.L. Andreasen și-a dezvoltat conceptele de ultimă generație în contextul Zilei Ispășirii. Accentul pus de Andreasen pe biruința păcatului și perfecțiunea sfinților în contextul zilei ispășirii a sporit pericolul⁹⁰ *gândirii bazate pe performanță-valoare* în raport cu judecata de investigație. Opiniile lui Andreasen au mutat biserica puternic spre dreapta și tensiunea a crescut până la lansarea cărții⁹¹ *Întrebări despre doctrină*. Această carte a împins conceptele adventiste ale ispășirii puternic spre principiile evanghelice ale substituției penale; o ispășire bazată pe evenimente care se presupune că a satisfăcut dreptatea lui Dumnezeu. Acest accent pus pe

separate. Cuvintele adresate bisericii laodiceene descriu perfect starea lor actuală. EW 107 (RH 10 iunie 1852)

⁸⁷ În starea laodiceană a bisericii în prezent, cât de puține dovezi sunt date de îndrumarea directă, personală a lui Dumnezeu! Oamenii se plasează în poziții de ispită, unde văd și aud multe lucruri contrare lui Dumnezeu și în detrimentul spiritualității. RH 19 iunie 1888

⁸⁸ RH 11 martie 1890

⁸⁹ “Cei care își dau seama de nevoia lor de pocăință față de Dumnezeu și de credința față de Domnul nostru Isus Hristos, vor avea căință sufletească, se vor pocăi pentru rezistența lor față de Duhul Domnului. Ei își vor mărturisi păcatul refuzând lumina pe care Cerul le-a trimis-o cu atâta grație.” RH 26 august 1890

Dragă frate Olsen: Mărturia anexată pe care am trimis-o la Conferința din Ohio în special, dar Domnul mi-a arătat că aceleași rele care sunt respinse în acea conferință există și în alte conferințe. Bisericile au nevoie de evlavie personală și de o experiență mai profundă, mult mai profundă în adevăr și în cunoașterea lui Isus Hristos. Spiritul de rezistență care a fost expus în prezentarea neprihănirii lui Hristos ca singura noastră speranță a întristat Spiritul lui Dumnezeu, iar rezultatul acestei opoziții a necesitat livrarea acestei chestiuni cu atât mai serios și mai hotărât, provocând o căutare mai profundă a subiectului și chemând o serie de argumente pe care mesagerul însuși nu le cunoștea era atât de ferm. , atât de deplină, atât de amănunțită asupra acestui subiect al îndreptării prin credință și neprihănirea lui Hristos ca singura noastră speranță. Subiectul a fost adus în fața multor minți. Partea tristă a problemei este că unii care ar fi trebuit să stea în lumina clară asupra acestui subiect lucrau de partea inamicului. 1888 Materiale de studiu 703. 1890

⁹⁰Graeme Bradford, *Oamenii sunt oameni* (Editura Signs, Victoria, 2006) 45.

⁹¹ Leroy Moore, *Întrebări despre doctrină revizuite*, pagina 256-260

Capitol 8 – Impactul asupra doctrinelor

problema ispășirii a subminat platforma adventistă a ispășirii finale în 1844, plasând-o într-un cadru de opoziție în care ispășirea crucii este teologic antagonistă nevoii unei ispășiri finale. Concentrarea lui Andreasen pe o ispășire finală a pus o astfel de tensiune asupra bisericii încât, într-o încercare de corectare, oameni ca Desmond Ford au dezvoltat o platformă doctrinară care s-a supracorectat până la punctul unei negări complete a mesajului judecății de investigație. Mesajul lui Ford a fost puternic influențat de gândirea evanghelică, dar gândirea evanghelică va nega întotdeauna un concept de ispășire a sanctuarului din cauza accentului său pus pe substituția penală. Dar realitatea este că sursa ispășirii revelate la cruce trebuie mărită și extinsă în ispășirea finală din 1844.

Doctrina neprihănirii prin credință, așa cum este exprimată de credința protestantă, este susținută de nemurirea sufletului, care întărește minciuna șarpelui, unei surse interne de *viață*. O astfel de neprihănire nu poate susține cercetarea Locului Preasfânt. Nu pot intra în apartamentul ăla. Nivelul lor de penetrare a Scripturii nu este suficient de profund pentru a înțelege aceste doctrine într-un cadru logic. Sistemul fals de surse de viață al protestanților provoacă din greșeală o respingere a testării filiației complete prin investigație. Ei rămân în necunoștință de cauză un risipitor legalist în inimile lor și, prin urmare, schimbă Evanghelia astfel încât să poată rămâne un slujitor, căutând fără să vrea să-și câștige mântuirea chiar și în timp ce protestează împotriva eforturilor de a se supune ca încercări de a câștiga mântuirea, pe care le declară corect că nu pot fi câștigate.

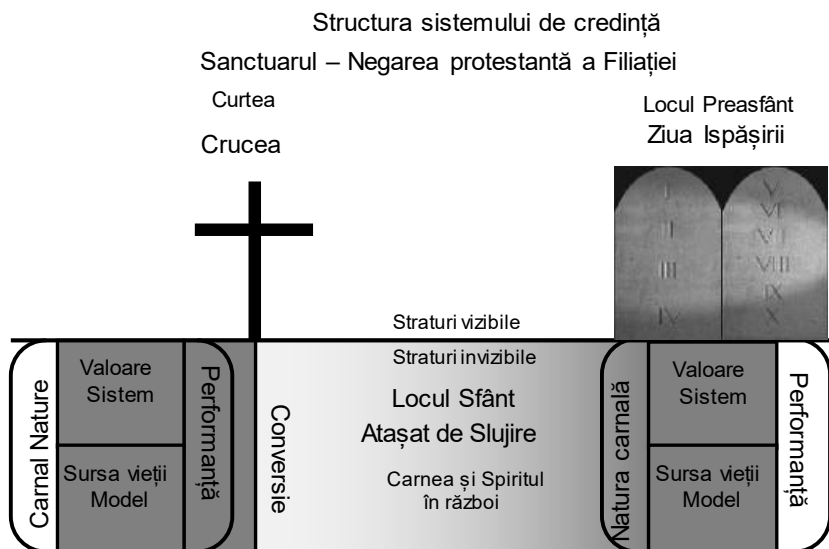

Capitol 8 – Impactul asupra doctrinelor

În timpul formării mele teologice, mi sa spus că ispășirea finală / judecata de investigație a fost ceva care ar fi, în esență, un ritual de cinci minute, și că totalitatea ispășirii a fost făcută la cruce. Apreciez faptul că lectorul meu a încercat să păstreze un anumit sens al doctrinei judecății de investigație, dar ispășirea conform „*Întrebări cu privire la doctrină*„, nu poate oferi decât un pansament pentru ispășirea finală. La un nivel mai profund, mi se pare că o astfel de viziune este o reacție la gândirea sistemului de valori bazat pe performanță, dezvoltată de accentul generației finale al lui Andreasen. Simt un imens sentiment de tristețe pentru biserica noastră. Un accent relațional asupra ispășirii, așa cum este exprimat prin lentila poveștii fiului risipitor pe care am discutat-o mai devreme, nu vede nici un conflict între ispășirea crucii și a sanctuarului. Al doilea este un canal și o magnificare a primului. Cred că un accent relațional ar fi salvat distorsiunile de dreapta și de stânga ale unor oameni precum Andreasen și Ford.

Structura sistemului de credință

Sanctuarul - Viață între

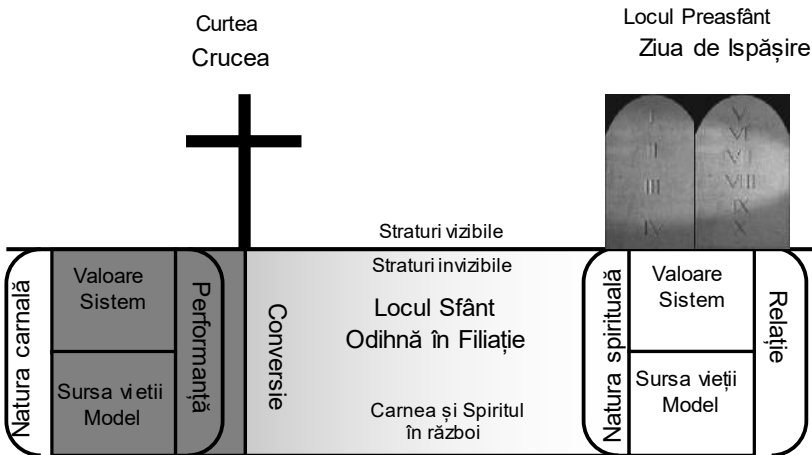

Motivul judecății de investigație este ușor de găsit în povestea fiului risipitor.

Luca 15:18-19 Mă voi scula, mă voi duce la tatăl meu și-i voi zice: “Tată, am păcătuit împotriva cerului și împotriva ta¹⁹ și nu mai sunt vrednic să mă chem fiul tău; fă-mă ca pe unul din argații tăi”.

Capitol 8 – Impactul asupra doctrinelor

Când fiul s-a întors acasă, el însuși s-a judecat și s-a condamnat singur. Tatăl nu l-a judecat, ci l-a îmbrățișat.

Luca 15:21-22 Fiul i-a zis: ‘Tată, am păcătuit împotriva cerului și împotriva ta, nu mai sunt vrednic să mă chem fiul tău’. ²²**Dar tatăl a zis robilor săi: ‘Aduceți repede haina cea mai bună și îmbrăcați-l cu ea; puneți-i un inel în deget și încălțămintă în picioare.:’**

Tatăl l-a îmbrățișat, l-a îmbrăcat și l-a iertat în mod liber. Cu toate acestea, auto-condamnarea fiului este repetată de fratele său.

Luca 15:30 iar când a venit acest fiu al tău, care ți-a mâncat averea cu femeile desfrânate, i-ai tăiat vițelul cel îngrășat.

Motivul pentru care trebuie să aibă loc judecata de investigație este pentru satisfacția omului. Biblia spune clar că Dumnezeu și Fiul Său nu judecă și nu condamnă niciodată pe nimeni.

Ioan 5:22 **Tatăl nici nu judecă pe nimeni, ci toată judecata a dat-o Fiului, :**

Ioan 8:15 Voi judecați după înfățișare; **Eu nu judec pe nimeni.**

Ioan 12:47 Dacă aude cineva cuvintele Mele și nu le păzește, nu Eu îl judec, căci Eu n-am venit să judec lumea, ci să mântuiesc lumea. .

Dacă Dumnezeu nu-Și judecă copiii, de ce trebuie să existe o judecată?

Luca 12:14 “Omule”, i-a răspuns Isus, “cine M-a pus pe Mine judecător sau împărțitor peste voi?”

Matei 7:1-2 Nu judecați, ca să nu fiți judecați. ²Căci cu ce judecată judecați, veți fi judecați; și cu ce măsură măsurați, vi se va măsura.

Când fiul risipitor a venit la tatăl său, el însuși s-a considerat nedemn de a fi un fiu pentru tată. S-a considerat demn doar să fie servitor. Acest spirit de judecată a trebuit să fie expus. Cum tratează Evanghelia aceste lucruri?

Romani 5:20 Ba încă și Legea a venit pentru ca să se înmulțească greșeala, dar unde s-a înmulțit păcatul, acolo harul s-a înmulțit și mai mult,:

Ofensa de auto-judecată a risipitorului a trebuit să abundă și să fie amplificată, pentru ca aceasta să fie revelată și mărturisită. Dumnezeu

permite să fie prezentat ca un judecător, pentru că aceasta este ceea ce risipitorul își imaginează ca tatăl este față de el. Risipitorul îndrăznește doar să spere că tatăl va dori să-i acorde poziția de servitor. Dumnezeu permite ca acest proces să abundă și să fie amplificat pentru a descoperi ceea ce se află în inima omului.

Dumnezeu îngăduie ca Fiul Său să fie eliberat pentru ofensele noastre. **El Însuși își asumă față de Purtătorul păcatului caracterul unui judecător**, renunțând la calitățile duioase ale unui tată. {TM 245.2}

Observați că, la cruce, Tatăl își asumă față de Purtătorul păcatului caracterul unui judecător. El nu judecă de fapt, dar își asumă această poziție ca oamenii înșiși ar putea avea satisfacția că ispășirea a fost făcută. *Asumarea poziției de judecător s-a amplificat și s-a extins în procesul de investigare.* Pentru copiii lui Dumnezeu care acceptă cu adevărat poziția lor relațională față de Tatăl, ei încep să realizeze că, la judecată, ei trebuie să-și depășească propria condamnare de sine pe care ei cred că există în Tatăl.

Ioan 8:7-9 Fiindcă ei nu încetau să-L întrebe, El S-a ridicat în sus și le-a zis: “Cine dintre voi este fără păcat, să arunce cel dintâi cu piatra în ea”.⁸ Apoi, S-a plecat iarăși și scria cu degetul pe pământ.⁹ **Când au auzit ei cuvintele acestea, s-au simțit muștrați de cugetul lor** și au ieșit afară, unul câte unul, începând de la cei mai bătrâni, până la cei din urmă. Și Isus a rămas singur cu femeia, care stătea în mijloc.

Când Îl vedem pe Tatăl așa cum este El cu adevărat, atunci încetăm să ne mai temem de propria noastră judecată și de judecata altora. Când înregistrarea păcatului nostru vine în fața noastră în mintea noastră, ne agățăm de asigurarea iubirii Tatălui și de iubirea de care Tatăl a dat dovadă să ne ierte pentru a-L oferi pe Fiul Său. Viața perfectă a lui Hristos împiedică orice persoană să-și imagineze că păcatele lor din trecut nu sunt atât de negre.

Ioan 12:48 Pe cine Mă nesocotește și nu primește cuvintele Mele, are cine-l osândi: – Cuvântul, pe care l-am vestit Eu, acela îl va osândi în ziua de apoi.

Romani 2:16 Și faptul acesta se va vedea în ziua când, după Evanghelia mea, Dumnezeu va judeca, prin Isus Hristos, lucrurile ascunse ale oamenilor.

Capitol 8 – Impactul asupra doctrinelor

2 Corinteni 5:10 Căci toți trebuie să ne înfățișăm înaintea scaunului de judecată al lui Hristos, pentru ca fiecare să-și primească răsplata după binele sau răul pe care-l va fi făcut când trăia în trup.

Cu toții trebuie să ne înfățișăm în fața scaunului de judecată al lui Hristos din cauza propriei noastre condamnări de sine și pentru toată judecata pe care o facem altora.

Cei care resping învățătura judecării din 1844 neagă problema care există în inimile lor. Dumnezeu a îngăduit ca judecata să aibă loc pentru a scoate din om propria sa natură a judecării și pentru a-l încuraja să accepte pe deplin iertarea care i-a fost oferită în mod liber. Cei care intră în judecată cu aceeași minte ca și risipitorul, refuzând să intre în filiație deplină, vor fi biruiți cu un sentiment de auto-condamnare și vor lua locul judecării împotriva lor înșiși. Cei care neagă judecata de investigație nu vor învăța adevărata lor condiție și nevoie înaintea lui Dumnezeu și, prin urmare, vor fi copleșiți de auto-condamnare atunci când își vor descoperi adevăratul caracter în contrast cu caracterul lui Dumnezeu.

În sistemul de valori relaționale, judecata este ca tutorele nostru, care ne va aduce la Hristos și vom accepta cu adevărat iertarea Tatălui.

Moștenirea bisericii noastre este că astăzi mulți oameni din biserica noastră fie au îmbrățișat viziunea evanghelică a ispășirii, care confirmă ideea că Dumnezeu a cerut moartea pentru a satisface dreptatea. Ei nu sunt pregătiți să-și îndeplinească propriile atitudini de judecată, ceea ce vor trebui să facă atunci când se vor vedea în lumina adevăratei frumuseți a lui Hristos. Mulți adventiști cântă din păcate cu alți evanghelici că, atunci când Isus a murit, El a aruncat păcatele noastre în adâncurile mării, mai degrabă decât transferul lor la cer în Sanctuar. Acest lucru încetează cercetarea sufletului, în Ziua ispășirii, care ar putea scoate la iveală defecte de gândire bazate pe performanță și de a scăpa de ele, permițându-ne să putem vedea slava creatorului nostru sfânt .

Pentru adventiștii care urmează calea lui Andreasen în judecata de investigație și în teologia generației finale, există un sentiment copleșitor de condamnare. O astfel de condamnare are potențialul de a transforma o persoană pentru a găsi înțelegerea relațională a judecării, deoarece învățătura lui Andreasen provoacă păcatul judecării altora să abundă. Ea face lucrarea Vechiului Legământ pentru a ne aduce la Hristos. Din

păcate, cei mai mulți oameni care merg pe această cale nu vor putea îndura judecata din cauza eșecului de a îmbrățișa mesajul din 1888 al adevăratei neprihăniri prin credință, care le-ar arăta pe Tatăl ca unul care nu-i condamnă. O înțelegere relațională adevărată a judecății le-ar permite să-și înfrunte păcatele în întregime și să aibă încredere în faptul că Tatăl le acceptă. Odată ce și-au înfruntat păcatele și refuză să se condamne, atunci sunt gata să fie pecetluiți.

Ca rezultat, mai mulți teologi adventiști au atacat judecata de investigație pentru subminarea certitudinii mântuirii. De ce nu pot spune cu David: “Domnul nu-l va lăsa în mâinile lui și nici nu-l va condamna când va fi judecat.” (Psalmii 37:33)? Când ne vom da seama că pentru mulți oameni din biserica noastră lipsește pilonul central? Acesta este rezultatul: *performanță pe bază de-valoare*.

C. Natura lui Hristos

Doctrina naturii lui Hristos a fost o sursă de mari controverse în biserica adventistă, mai ales de la lansarea cărții *Întrebări despre doctrină* în 1957. Așa cum atât de multe cărți au fost scrise pe această temă, vă voi referi la aceste cărți pentru cercetări suplimentare. Aici este o listă de lectură recomandată:

- *Buletinul Conferinței Generale Predici din 1895* A.T Jones.
- *Hristos și neprihănirea Sa* de E.J Waggoner.
- *Atins cu sentimentele noastre* de J.R Zucher.

Voi menționa pe scurt din Scriptură, Spiritul Profeteției și pionierii noștri, următoarele:

Evrei 2:14-18 Astfel dar, deoarece copiii sunt părtași sângelui și cărnii, tot așa și El Însuși a fost deopotrivă părtaș la ele, pentru ca, prin moarte, să nimicească pe cel ce are puterea morții, adică pe Diavolul,¹⁵ și să izbăvească pe toți aceia care, prin frica morții, erau supuși robiei toată viața lor.¹⁶ Căci, negreșit, nu în ajutorul îngerilor vine El, ci în ajutorul seminței lui Avraam.¹⁷ Prin urmare, a trebuit să Se asemene fraților Săi în toate lucrurile, ca să poată fi, în ceea ce privește legăturile cu Dumnezeu, un mare preot milos și vrednic de încredere, ca să facă ispășire pentru păcatele norodului.¹⁸ Și prin faptul că El Însuși a fost ispitit în ceea ce a suferit, poate să vină în ajutorul celor ce sunt ispițiți.

Capitol 8 – Impactul asupra doctrinelor

Romani 8:3 Căci – lucru cu neputință Legii, întrucât firea pământească^[a] o făcea fără putere – Dumnezeu a osândit păcatul în firea pământească, trimițând, din pricina păcatului, pe Însuși Fiul Său într-o fire asemănătoare cu a păcatului,

1 Ioan 4:2,3 Duhul lui Dumnezeu să-L cunoașteți după aceasta: Orice duh care mărturisește că Isus Hristos a venit în trup este de la Dumnezeu; ³și orice duh care nu mărturisește pe Isus nu este de la Dumnezeu, ci este duhul lui Antihrist, de a cărui venire ați auzit. El chiar este în lume acum.

“Hristos este scara pe care a văzut-o Iacov, baza odihnindu-se pe pământ, iar cea mai înaltă treaptă ajungând la poarta cerului, până la pragul slavei. Dacă scara ar fi eșuat cu o singură treaptă de a ajunge pe pământ, ar fi trebuit să ne pierdem. Dar Hristos ajunge la noi unde suntem. El a luat natura noastră și a biruit, pentru ca noi, prin luarea naturii Sale, să putem învinge. Făcut “după asemănarea cărnii păcătoase” (Romani 8:3), El a trăit o viață fără păcat. Acum, prin Divinitatea Sa, El se află pe tronul cerului, în timp ce prin umanitatea Sa ajunge la noi. El ne cere prin credința în El să ajungem la slava caracterului lui Dumnezeu. De aceea trebuie să fim perfecți, așa cum Tatăl nostru care este în ceruri este perfect.” DV 311

“El a luat asupra naturii Sale fără păcat natura noastră păcătoasă, pentru ca El să știe cum să-i mângâie pe cei ispitiți.” MM 181

“Un mic gând va fi suficient pentru a arăta oricui că, dacă Hristos a luat asupra Sa asemănarea omului, pentru ca El să poată răscumpăra omul, El a trebuit să fi fost un om păcătos ca El, pentru că un om păcătos El a venit să răscumpere.” (*Hristos și neprihănirea Sa*, p. 26 de E.J Waggoner)

“Dar pentru a fi Răscumpărătorul El nu trebuie doar să fie capabil, el trebuie să fie o rudă de sânge. El trebuie să fie, de asemenea, nu numai rudă de aproape, ci cea mai aproape rudă; și cel mai apropiat rudenie este relația de sânge. De aceea, “ca și copiii” a omului — ca și copiii care au pierdut moștenirea — “sunt părtași la carne și sânge, El Însuși a luat și el parte din același” — a luat o parte din carne și sânge în substanță ca a noastră, și astfel a devenit cel mai apropiat neam al nostru. Și de aceea este scris că El și noi “suntem cu toții unul singur: pentru care nu îi este rușine să ne numească frați.” (*Calea consacrată spre perfecțiunea creștină*, p. 25 de A.T. Jones)

Natura umană a lui Hristos a fost chiar centrul mesajului neprihănirii prin credința dată de Jones și Waggoner. Ellen White spune acest lucru despre mesajul lor:

“Domnul, în marea Sa milă, a trimis un mesaj cel mai prețios poporului Său prin bătrânii Waggoner și Jones. Acest mesaj a fost de a aduce mai proeminent în fața lumii Mântuitorul înălțat, sacrificiul pentru păcatele întregii lumi.” TM 91

În versiunea din 1957 a *Întrebări despre doctrină*, biserica adventistă, fără discuții sau voturi adecvate, a prezentat o opinie cu privire la natura lui Hristos incompatibilă cu punctul de vedere deținut de la punerea stâlpilor de bază ai bisericii. Observați această declarație:

“El a rămas pe pământ, a fost ispitit, a fost încercat și a fost atins de sentimentele infirmităților noastre umane, dar El a trăit o viață complet lipsită de păcat. A lui a fost o umanitate reală și autentică, una care trebuie să treacă prin diferitele etape de creștere, ca orice alt membru al rasei umane. El a fost supus lui Iosif și Mariei, și a fost un închinător în sinagogă și Templu. El a plâns peste cetatea vinovată a Ierusalimului și la mormântul unei persoane dragi. El și-a exprimat dependentă față de Dumnezeu prin rugăciune. Cu toate acestea, în tot acest timp El și-a păstrat dumnezeirea Sa- unicul Dumnezeu-Om. El a fost al doilea Adam, venind în “asemănarea” cărnii umane păcătoase (Rom. 8:3), dar fără nici o pată a înclinațiilor și patimilor sale.”⁹²

Veți observa că cuvântul *asemănare* este pus în ghilimele. De ce să luăm cuvintele literale ale Scripturii și să le punem în ghilimele pentru a sugera că este metaforic sau simbolic într-un fel? El este introdus ca umanitate care a luat slăbiciunile corpului, dar nu degenerarea noastră morală în natura umană. Apoi este listat în multe citate EGW pentru a arăta lipsa lui de păcat. Nu există nici o îndoială că Hristos a fost fără păcat, aceasta este singura noastră speranță. Dar dacă el nu a luat natura noastră (a ta și a mea), atunci el într-adevăr nu a ajuns la noi unde suntem. Dar Ellen White afirmă:

“Timp de patru mii de ani, rasa a scăzut în putere fizică, în putere mentală și în valoare morală; și Hristos a luat asupra Sa infirmitățile umanității degenerate. Numai așa a putut El să salveze omul de la cele mai joase adâncimi ale degradării sale.” DA 117

⁹² Întrebări privind doctrina, Pagina 20, Versiunea PDF găsit la maranathamedia.com

Rețineți că Ellen White declară că degenerarea morală pe care a luat-o Hristos (nu degenerarea spirituală, ci impactul generațiilor de păcat asupra facultăților superioare) a inclus valoarea morală. De ce a trebuit să ne schimbăm învățătura despre natura lui Hristos? Ce s-a schimbat în biserica noastră înainte de 1957 pentru a provoca nevoia de a schimba natura lui Hristos? Vom analiza acest lucru în profunzime într-un capitol ulterior, dar pentru moment vreau să ne gândim la modul în care *gândirea bazată pe performanță* nu va permite acest lucru.

După cum am afirmat deja de multe ori, omenirea este infectată cu minciuna șarpelui - nu veți muri cu siguranță. Această minciună a încorporat în inima omului credința că el are putere sau viață în el însuși. Adevărul e că nu avem nicio⁹³ putere. Toată puterea și viața vin de la Dumnezeu, dar când o primim, ea trece prin minciuna șarpelui din mintea noastră și suntem amăgiți fără să vrem, să credem că este propria noastră putere și tărie.

Un exemplu clar în acest sens este tendința noastră constantă de a ne compara cu ceilalți. Când alții fac bine, suntem capabili să ne bucurăm de ceea ce Dumnezeu a făcut în ei, fără sentimentul de vinovăție că nu facem suficient pentru Domnul? Dacă predicăm sau cântăm bine și nimeni nu face un comentariu pozitiv, de ce suntem tentați să ne simțim descurajați? Dacă am fost inspirați de Domnul și înzestrați de El și am făcut-o pentru El, suntem tentați să ne simțim descurajați? Toate acestea sunt implicații subtile ale minciunii “nu vei muri cu siguranță”, pe care am putea să o respingem mental, dar comportamentul nostru dă dovezi că suntem încă afectați de ea.

Această minciună dă de fapt o putere activă naturii umane. Ne ghidează fără să vrea gândirea să credem că atunci când facem rău, este de fapt ceva care a fost creat independent de noi. Ne face natura activă.

Realitatea este că întunericul este absența luminii. Nu este un principiu creativ, ci un principiu pasiv.⁹⁴ Aceasta înseamnă că natura

⁹³ Ca un punct de clarificare, omul nu are putere generativă, puterea de a crea de la el însuși. Omul are puterea voinței, puterea de a alege, dar această abilitate nu trebuie confundată cu puterea vieții.

⁹⁴ Pe baza definiției păcatului dată de Ellen White: “Singura noastră definiție a păcatului este cea dată în cuvântul lui Dumnezeu; este “încălcarea legii;” este ieșirea unui principiu în război cu marea lege a iubirii, care este temelia guvernării divine.” GC 492 Păcatul este *sfârșitul* unui principiu în război cu marea lege a iubirii. Natura umană

umană în starea sa decăzută este pasivă, nu este activă și generativă.

Dacă natura păcătoasă umană ar fi fost activă – ceea ce înseamnă că creează răul în mod inerent – atunci Hristos nu ar fi putut niciodată să ia acest tip de natură. Dar dacă natura păcătoasă umană este o stare pasivă, atunci este foarte posibil să se facă acest lucru. Am arătat din nou și din nou că noi, ca biserică, nu am eliminat *gândirea bazată pe performanță, și pe sistem valoric*. Astfel, pentru a rămâne consecvenți, fie a trebuit să o eliminăm, fie să ne schimbăm viziunea asupra naturii lui Hristos. Deci, în loc să ne schimbăm, L-am “schimbat” pe Hristos.

De ce a fost considerată necesară această schimbare atunci când Spiritul Profeteiei și mesajul din 1888 arată foarte clar că Hristos a luat asupra Sa natura noastră căzută?

Ispășirea, așa cum a fost înțeleasă de fiicele Babilonului, a necesitat cel mai bun sacrificiu care poate fi oferit pentru a satisface dreptatea lui Dumnezeu. Dacă Hristos este înțeles ca fiind defectuos prin faptul că a luat asupra Sa natura umană căzută, atunci acest lucru ar putea nega sacrificiul. Prin urmare, trebuie să fie sigur că nu există nici o pată de umanitate căzută pe El. Aceasta este *gândirea bazată pe performanță bazată pe valoare-sistem* a ispășirii, așa este exprimată în natura lui Hristos.

Când se înțelege că Hristos a venit să dezvăluie ceea ce Tatăl este cu adevărat și astfel să ne întoarcă inimile către Tatăl cu încredere, cel mai important lucru în ceea ce privește natura lui Hristos este că El ne înțelege și știe ce înseamnă să ne luptăm cu natura păcătoasă. Pentru a fi un mijlocitor perfect pentru a-L descoperi pe Tatăl, El

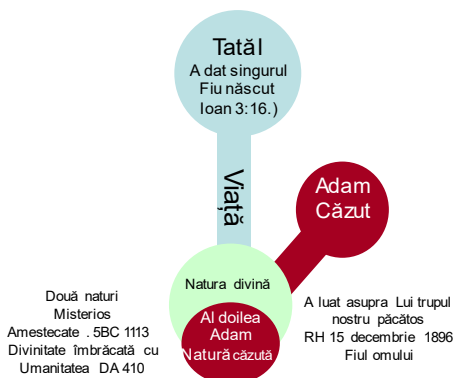

conține *principiul* în război (principiul fiind creat de minciuna “nu veți muri cu siguranță”, oferind astfel baza pentru înșelăciunea independenței umane), nu *outworking* a *principiului* în război cu marea lege a iubirii.

trebuie să ne întâlnească acolo unde suntem, mai degrabă decât acolo unde a fost Adam înainte de păcat.

Dar pentru acei adventiști conservatori care dețin natura căzută a lui Hristos și protestează față de schimbarea făcută de *autorii întrebărilor privind doctrina* trebuie, de asemenea, să se ferească. Pentru Adventismul Conservator, de asemenea, operează într-un sistem *de valoare bazat pe performanță*. O teologie a naturii căzute a lui Hristos în acest context îi cere omului să-L copieze pe Hristos și să biruiască ca slujitor fără asigurarea de fiu. Acest lucru duce adesea la experiența fratelui mai mare în pilda fiului risipitor. Concentrarea asupra standardelor și a face ceea ce trebuie duce la condamnarea altora pentru eșecurile lor. Oamenii tind să devină critici în atitudine.

În trecut, gândirea mea a fost *bazată pe performanță și*, prin urmare, o poziție despre natura căzută a lui Hristos m-a determinat să mă concentrez mai mult asupra lui Hristos ca exemplu decât înlocuitorul meu. Unul dintre lectorii mei cu dragoste și amabilitate a încercat să mă avertizeze, dar evident, el putea vedea paiul în ochiul meu, dar eu nu am putut vedea bârna. Deci, gândirea pe bază de *performanță* în rândurile conservatoare va împinge involuntar o persoană spre legalism, un legalism pe care eu personal am gustat și am trăit printre. Elementele liberale ale bisericii pot vedea în mod clar acest lucru și îl pot respinge pe bună dreptate. Adevărul este că natura lui Hristos nu va fi niciodată cu adevărat dulce pentru noi în timp ce ținem o *gândire bazată pe performanță*. Așa cum Hristos este cu adevărat Dumnezeu, tot așa El este cu adevărat omul care este atins de sentimentele noastre.

D. Perfecțiunea caracterului

Ar trebui să fie destul de clar până acum că perfecțiunea caracterului este complet anatema Protestanților cu o *gândire bazată pe performanță*. Întregul concept al perfecțiunii caracterului strigă *performanță și*, așa cum am observat anterior, premisa protestantă este: încercarea de a păstra legea este legalism. În secțiunea următoare voi examina conceptele de legalism mai pe deplin. Pentru moment, să ne uităm din nou la cele cinci niveluri de gândire tipic protestante.

Această structură de credință va trebui să răstălmăcească fiecare afirmație din Scriptură cu privire la biruința asupra păcatului. *Sursa inherentă* de viață și sistemul *de valori* o cer. Nici una din principalele biserici protestante, din câte știu, nu ne învață că putem avea o viață

creștină victorioasă în această lume. Pur și simplu nu au cadrul doctrinar pentru a-l susține.

Din experiența mea personală și studiu, chiar și biserica adventistă este confuză cu privire la această problemă. Am discutat anterior problemele care stau la baza perfecțiunii prin conceptele de neprihănire prin credință. Straturile nedetectate împiedică libertatea totală de victorie în Hristos. În prezent, fie schimbăm doctrina perfecțiunii la maturitate și ne încurajăm să facem tot ce putem și “Hristos face restul”, fie ne concentrăm asupra păcatelor altor oameni pentru a evita să ne gândim la ale noastre. Din nou, în ceea ce privește istoria, acesta este ca o pendular. Cu cincizeci de ani în urmă, presiunea pentru perfecțiune a fost mult mai mare și așa a fost și nivelul de disperare și frică. Aceste trăsături nu fac creștinii sfinți și fericiți.

Dar din moment ce am capitulat în fața evanghelicilor cu privire la ispășire și judecata de investigație, este inevitabil să facem același lucru mai devreme sau mai târziu cu această învățătură despre perfecțiunea caracterului. După cum am afirmat anterior, dacă ispășirea înseamnă satisfacerea dreptății lui Dumnezeu, atunci singurul lucru de care este nevoie este moartea lui Hristos. Nevoia reală de a fi complet transformat devine irelevantă. Pentru adventiștii care continuă să aibă credința în biruința asupra păcatului, confuzia cu privire la nevoia noastră de a face lucrurile bine îi face pe oameni să deznădăjduiască sau să dea vina pe alți oameni pentru motivul pentru care eșuează.

Capitol 8 – Impactul asupra doctrinelor

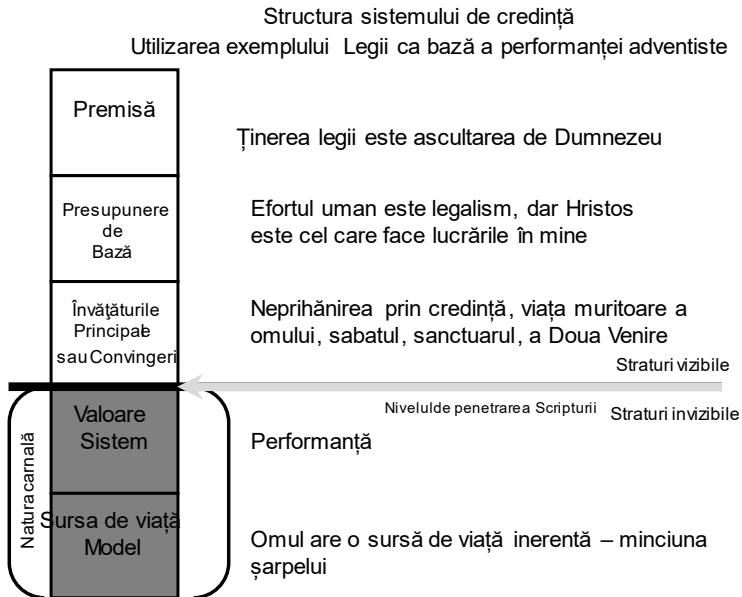

În timpul pregătirii mele teologice, unul dintre lectori a cerut celor ce credeau în biruința asupra păcatului să stea în picioare. Dintr-o clasă de 16, doi dintre noi au stat. Lectorul a petrecut restul clasei arătând cât de absurdă era această idee. Conceptele de perfecțiune a caracterului nu au fost predate în școlile noastre teologice de mai multe decenii. Astăzi, doar un număr mic de pastori încă predau această doctrina.

Este atât de trist că trebuie să fie în acest fel. O înțelegere corectă a *sursei* de viață și a sistemului de *valori* face aceasta nu numai o posibilitate, ci o certitudine veselă. Hristos în voi, nădejdea slavei, ce gând minunat. Am auzit oameni spunându-mi că vor păcătuți până când Isus va veni; și mă întreb dacă se simt confortabil să trăiască în afara *relației* strânse cu Isus și dacă îi deranjează durerea pe care păcatul lor o provoacă Mântuitorului lor. S-ar putea să ne împiedicăm și să cădem pe drum, dar să îndreptăm păcatul spunând: “vom păcătuți până când Isus va veni, nu poți fi perfect” este atât de trist.

O simplă citire a Bibliei clarifică:

Capitol 8 – Impactul asupra doctrinelor

1 Ioan 4:17 Cum este El, așa suntem și noi în lumea aceasta, astfel se face că dragostea este desăvârșită în noi, pentru ca să avem deplină încredere în ziua judecării.

Galateni 2:20 Am fost răstignit împreună cu Hristos și trăiesc..., dar nu mai trăiesc eu, ci Hristos trăiește în mine.

Tit 2:12 și ne învață s-o rupem cu păgânătatea și cu poftele lumești și să trăim în veacul de acum cu cumpătare, dreptate și evlavie;

2 Corinteni 10:5 Noi răsturnăm izvodirile minții și orice înălțime care se ridică împotriva cunoștinței lui Dumnezeu, și orice gând îl facem rob ascultării de Hristos.;

Juda 1:24 Iar Aceluia care poate să vă păzească de orice cădere și să vă facă să vă înfățișați fără prihană și plini de bucurie înaintea slavei Sale,,

1 Petru 4:1 Astfel dar, fiindcă Hristos a pățimit în trup, înarmați-vă și voi cu același fel de gândire. Căci Cel ce a pățimit în trup a sfârșit-o cu păcatul;

2 Petru 1:3-4 Harul și pacea să vă fie înmulțite prin cunoașterea lui Dumnezeu și a Domnului nostru Isus Hristos! ³Dumnezeiasca Lui putere ne-a dăruit tot ce privește viața și evlavia, prin cunoașterea Celui ce ne-a chemat prin slava și puterea Lui, ⁴prin care El ne-a dat făgăduințele Lui nespuse de mari și scumpe, ca prin ele să vă faceți părtași firii dumnezeiești, după ce ați fugit de stricăciunea care este în lume prin pofte.

Am putea lista mai mult, dar pentru orice cititor sincer este destul de simplu. Cei încă prinși *într-o gândire bazată pe performanță* vor răsuci fără să vrea aceste texte, în „lucrarea unică a lui Hristos și așa cum te vede Dumnezeu prin Isus”. Dar ascultă Spiritul Profeției.:

“Prințul acestei lumi vine”, a spus Isus, “și nu are nimic în Mine.” Ioan 14:30. Nu era în El nimic care să răspundă sofisticării lui Satan. El nu a fost de acord cu păcatul. Nici măcar printr-un gând nu a cedat tentației. Deci, așa ar putea fi cu noi. Umanitatea lui Hristos a fost unită cu Divinitatea; El a fost echipat pentru conflict prin locuirea Duhului Sfânt. Și El a venit să ne facă părtași naturii Divine. Atâta timp cât suntem uniți cu El prin credință, păcatul nu mai are stăpânire asupra noastră. Dumnezeu ia mâna credinței în noi pentru a o îndruma să apuce strâns Divinitatea lui Hristos, pentru ca noi să ajungem la perfecțiunea caracterului.” DA 123

Capitol 8 – Impactul asupra doctrinelor

“Nimeni nu trebuie să eșueze în a atinge, în sfera sa, perfecțiunea caracterului creștin. Prin jertfa lui Hristos, s-a prevăzut ca credinciosul să primească toate lucrurile care țin de viață și evlavie. Dumnezeu ne cheamă să atingem standardul perfecțiunii și să ne dea exemplul caracterului lui Hristos. În umanitatea Sa, desăvârșită de o viață de rezistență constantă a răului, Salvatorul a arătat că, prin cooperarea cu Divinitatea, ființele umane pot atinge în această viață perfecțiunea caracterului. Aceasta este asigurarea lui Dumnezeu pentru noi că și noi putem obține victoria deplină.” F.A 531

Nu este minunat să știm că atunci când îmbrățișăm *gândirea relațională*, poruncile lui Dumnezeu sunt 10 promisiuni și că victoria lui Hristos este a mea. Pot comunica cu El așa cum au făcut Enoh și Daniel în vechime. Ce speranță minunată să știi că pot opri rănirea prietenilor și familiei mele prin Hristos, care mă întărește.

E. Prezbiterul și hirotonia

În ceea ce privește problemele judecării de investigație, natura lui Hristos și perfecțiunea caracterului, biserica s-a luptat cu realități spirituale care nu sunt observate de ochiul uman; nici unul dintre ei nu poate fi văzut și manipulat de biserică. Dar când vine vorba de problemele conducerii bisericii și de rolurile bărbaților și femeilor, ne mutăm într-o arenă foarte literală și tangibilă. Încă de la începuturile sale, conducerea bisericii a fost condusă și administrată de bărbați, dar în ultimele decenii această practică se schimbă și, de fapt, acum este răsturnată sub cerințele egalității.

Voi reveni la această problemă în secțiunea șase, mult mai larg, dar deocamdată dorim să atingem problemele legate de *gândirea bazată pe performanță*, *sistemul valoric* de judecată și rolurile bărbaților și femeilor.

Gândirea bazată pe performanță cere avansarea în rândurile oamenilor. Întrebarea cine deține poziții cheie de autoritate a fost cu Biserica Creștină încă de la începuturile sale.

Marcu 10:37 “Dă-ne”, I-au zis ei, “să ședem unul la dreapta Ta și altul la stânga Ta când vei fi îmbrăcat în slava Ta”

Gândirea bazată pe Performanță plasează *valoarea* în poziție. Cu cât poziția este mai mare, cu atât este mai mare *valoarea* pe care o persoană o obține. Satan însuși exprimă acest principiu cheie atunci când afirmă:

Capitol 8 – Impactul asupra doctrinelor

Isaia 14:13-14 Tu ziceai în inima ta: ‘Mă voi sui în cer, îmi voi ridica scaunul de domnie mai presus de stelele lui Dumnezeu; voi șede pe muntele adunării dumnezeilor, la capătul miazănoaptei;¹⁴ mă voi sui pe vârful norilor, voi fi ca Cel Preaînalt.

Gândirea umană nu asumă în mod natural o cale descendentă a poziției; de obicei, caută calea ascendentă pentru a ajunge sus. Cu cât este mai sus, cu atât este mai mare sentimentul de *valoare*. În multe cazuri, efectul net al acestui lucru este că cei care sunt cei mai nesiguri și cei mai lipsiți de *valoare* sunt cei mai hotărâți să ajungă în vârf. În lumea gândirii *bazate pe performanță*, cei mai nesiguri indivizi vor deține adesea domniile puterii. Acesta este motivul pentru care se spune în Daniel 4:17 că Dumnezeu pune peste împărățiile lumii cel mai de jos, sau cel mai mic dintre oameni.

Această dorință de a fi în poziția de sus nu se limitează la biserică și structurile de afaceri. Această strădanie are loc în multe căsătorii; lupta subtilă pentru control; cine va conduce și cine ia decizia finală? Cu toții am experimentat sau am fost expuși acestui tip de luptă. Această luptă este efectul natural al *gândirii bazată pe performanță*.

Principiul biblic al autorității nu poate fi înțeles sau apreciat de *gândirea bazată pe performanță*. Viziunea biblică asupra „capului” se bazează pe conceptul de izvor sau Fântână (Sursă) și de canal(cale). Dumnezeu este fântâna și El a structurat familiile și comunitățile umane într-un mod care să permită împărțirea fluxului binecuvântărilor Sale într-un context *relațional*.

Principiul biblic al supunerii este plasarea sinelui în fluxul binecuvântării. Dumnezeu a creat în umanitate cele două principii de sămânță/sursă (generează) și cultivare/mărire (creștere). Principiul masculin este generativ, iar femininul este hrănitor. Ambele lucrează împreună pentru a crea și hrăni copiii într-un context familial. Deoarece Tatăl este principiul generativ, El deține poziția de conducere ca sursă sau izvor de binecuvântare. Acesta este motivul pentru care Biblia ne spune:

1 Corinteni 8:6 Totuși, pentru noi, nu este decât un singur Dumnezeu: Tatăl, de la care vin toate lucrurile și pentru care

Capitol 8 – Impactul asupra doctrinelor

trăim și noi, și un singur Domn: Isus Hristos, prin care sunt toate lucrurile și prin El și noi.⁹⁵

Acest principiu i-a făcut pe patriarhi să-și binecuvânteze copiii. Tatăl nu numai că împărtășește sămânță fizică, dar împarte și sămânță spirituală. Cuvintele gurii sale sub inspirația lui Dumnezeu însămânțează mintea copiilor săi cu un sentiment de sens, scop și *valoare*. Acesta este motivul pentru care Biblia spune că slava copiilor este tatăl lor (Proverbe 17:6).

Acest flux de binecuvântare care curge din fântâna lui Dumnezeu va funcționa corect numai atunci când oamenii Îl văd pe Dumnezeu ca singura sursă de *viață* și pe Fiul Său ca singurul canal pentru acea Viață. Dacă minciuna șarpelui ne infectează gândirea, canalul binecuvântării va fi rupt.

Instrucțiunea biblică privind conducerea Bisericii este evidentă și destul de simplă:

1 Timothy 3:1-5 Adevărat este cuvântul acesta: “Dacă râvnește cineva să fie episcop^[a], dorește un lucru bun”.² Dar trebuie ca episcopul^[b] să fie fără prihană, bărbatul unei singure neveste, cumpătat, înțelept, vrednic de cinste, primitor de oaspeți, în stare să învețe pe alții.³ Să nu fie nici bețiv, nici bătăuș, nici doritor de câștig mârșav, ci să fie blând, nu gâlcevit, nu iubitor de bani;⁴ să-și chivernisească bine casa și să-și țină copiii în supunere cu toată cuviința.⁵ Căci dacă cineva nu știe să-și cârmuiască bine casa lui, cum va îngriji de Biserica lui Dumnezeu?)

Un Bătrân din biserică va fi soțul unei singure soții. Batjocoritorii spun că acest lucru ar trebui să citească un bătrân ar trebui să fie căsătorit cu un singur soț, și, desigur, *performanța bazată pe egalitate* cere un astfel de răspuns. Textul mai spune că ar trebui să-și conducă bine casa. Aici Pavel face aluzie la textul din Geneza 18:19, unde binecuvântările spirituale promise lui Avraam depindeau de ordinea corectă a familiei sale și de conducerea sa responsabilă. Așa cum bărbatul reprezintă principiul generativ sau primăvara / sursa binecuvântării lui Dumnezeu pentru familia sa, ne-am aștepta în mod natural ca el să ocupe rolul de lider pentru a ploua aceste binecuvântări asupra familiei sale. Dacă o soție devine liderul casei, atunci sursa primăverii este plasată sub rolul

⁹⁵ Pentru mai multe detalii despre aceasta, a se vedea cartea *Modelul divin al vieții*.

de îngrijire, iar acest lucru distorsionează canalul binecuvântării. Calificările pentru un bătrân trebuie să fie că el conduce sau supraveghează casa lui. Dacă o soție își conduce casa, atunci canalul binecuvântării este întrerupt. Notează:

1 Corinteni 11:3 Dar vreau să știți că Hristos este Capul oricărui bărbat; că bărbatul este capul femeii și că Dumnezeu este capul lui Hristos.

Acest text stabilește fluxul de binecuvântare. Acest principiu al fântâniei și canalului face imperios ca bătrânii să fie rezervați pentru principiul masculin sau generativ, pentru că biserica este o extindere a căminului. Pentru mai multe informații despre aceste aspecte, consultați secțiunea șase.

Pe scurt, impulsul de a face femeile prezbiteri și pastori se bazează exclusiv pe principiul valorii prin egalitate. Dacă pozițiile dețin putere și *valoare*, atunci ar fi greșit să rețineți pozițiile de la femei, dar Dumnezeu nu își bazează egalitatea pe *performanță*, El o bazează pe o serie structurată pe *relații* care păstrează un canal al binecuvântării Sale.

Faptul că majoritatea conducerii bisericii de astăzi consideră că este vital să îndreptăm nedreptatea de a nu permite femeilor să fie pastori și bătrâni sugerează că acești bărbați și femei sunt potențial orbiți de *gândirea bazată pe performanță*. Dintr-un context lumesc sunt total de acord cu dorințele lor de egalitate, dar căile lui Dumnezeu nu sunt căile noastre. Regatul său nu funcționează pe astfel de principii.

Punerea femeilor în funcții de conducere va îndepărta gloria copiilor și va de-stabiliza prosperitatea viitoare a bisericii. În Isaia 3:1-12⁹⁶ vedem apariția conducerii feminine ca un semn de apostazie. Mulți oameni spun că nu putem găsi bărbați care să ocupe posturi în biserică. Toate acestea fac parte din ceea ce Dumnezeu ne-a spus că va face dacă vom încerca să rearanjăm structurile Sale de binecuvântare. În Isaia 3:1-2 Dumnezeu spune că va permite ca toți oamenii buni să fie înlocuiți cu conducerea masculină slabă și apoi să fie înlocuiți cu femei care vor domni peste ei.

⁹⁶ Pentru mai multe informații despre acest subiect, descărcați predica “Calea descendentă” găsită pe maranathamedia.com

În ciuda rezistenței față de realitatea biblică a conducerii masculine, Spiritul lui Ilie va veni în aceste ultime zile pentru a restabili sistemul de binecuvântare.

Maleahi 4:5-6 Iată, vă voi trimite pe prorocul Ilie înainte de a veni ziua Domnului, ziua aceea mare și înfricoșată. ⁶El va întoarce inima părinților spre copii și inima copiilor spre părinții lor, ca nu cumva, la venirea Mea, să lovesc țara cu blestem!”.

Restaurarea conducerii masculine este o piesă cheie a fundației pentru a vedea promisiunile spirituale făcute lui Avraam (Geneza 18:19). O astfel de restaurare va restabili tații de care avem nevoie pentru a produce copii rezistenți să reziste și să împingă înapoi forțele inamicului.

F. Cuvântul lui Dumnezeu și Educația

La cel mai simplu nivel al său, Biblia ne spune că “cunoașterea umflă” (1 Corinteni 8:2). Biblia are cea mai mare sursă de cunoaștere a oricărei cărți de pe planetă. Această carte poate fi folosită prin *intermediul gândirii de performanță* pentru a face pe cineva foarte puternic. Cred că am văzut cu toții o mulțime de exemple de profesori și predicatori care au folosit puterea cunoștințelor lor pentru a avansa ei înșiși.

Studiul Cuvântului lui Dumnezeu este un proces de educație, iar atunci când combini *gândirea bazată pe performanță* în educație cu *gândirea bazată pe performanță* a Bibliei, obții un cocktail mortal. Deși există mulți oameni care trec prin rândurile instituțiilor de învățământ și își mențin simțul umilinței, există și alții care cedează puterii îmbătătoare a educației. Întreaga lume occidentală folosește educația ca o performanță *-măsură*. Însăși conceptul de clasificare și grade se bazează în mod inerent *pe performanță*.

Bărbații și femeile sunt adesea menționați ca având un mare intelect și înțelegere, dar de obicei este exprimat într-un mod care onorează mai degrabă pe ei decât pe Dumnezeul care le dă aceste abilități. Ellen White face o declarație uimitoare cu privire la concentrarea asupra măreției intelectuale a unei persoane care necesită o atenție deosebită.

În estimarea Cerului, ce anume constituie măreția? Nu ceea ce lumea relatează măreția; nu bogăție, sau rang, sau descendență nobilă, sau daruri intelectuale, în sine luate în considerare. Dacă măreția intelectuală, în afară de orice considerație superioară, este demnă de onoare, atunci omagiul nostru se datorează lui Satan, a cărui putere intelectuală nimeni nu a egalat-o vreodată. Dar când

este pervertit la auto-servire, cu cât este mai mare darul, cu atât devine mai mare blestemul. Este o valoare morală pe care Dumnezeu o prețuiește. Dragostea și puritatea sunt atributele pe care El le prețuiește cel mai mult. *Dorința veacurilor* p. 219.

După cum am menționat anterior, adesea persoanele cele mai nesigure - care simt nevoia de a obține *valoare* - sunt cele mai hotărâte să dețină poziții de rang înalt în biserică. Dacă, ca biserică, dăm cele mai înalte poziții în biserică persoanelor cu diplomă, atunci am creat o slăbiciune, permițând celor mai nevoiași și mai nesiguri să ajungă acolo. Dumnezeu i-a așezat de asemenea pe umilii Săi slujitori în poziții, dar cu cât ne structurăm mai mult biserica în jurul *performanței* cu atât devenim mai ușor influențați de acei lideri care conduc biserica noastră și iau multe decizii cu privire la direcția instituțiilor și politicilor. Experiența mea în colegiile și școlile noastre indică faptul că există mulți care sunt intoxicați cu puterea educației. Cu siguranță nu am fost scutit de această putere. A fost o provocare să devin sobru, asta e sigur.

Există mulți în biserică care recunosc aceste pericole și de fapt îmbrățișează virtutea non-educației. Cu toate acestea, aceasta este pur și simplu partea inversă a monedei. Vrem oameni educați; vrem cei mai buni gânditori care nu sunt doar reflectorii gândurilor altor oameni.

Totul se reduce la principiile regatului după care operăm. Vom lua Biblia noastră așa cum citește și vom fi convertiți de ea, sau vom converti Biblia într-un instrument pentru a ne face puternici?

G. Sabatul

Sabatul este una dintre cele mai neînțelese instituții din biserică. Din punct de vedere *al performanței*, această învățătură este un câmp minat. Un exemplu pe care îmi place să-l aduc în discuție atunci când discutăm despre înțelegerea Sabatului de către o persoană este să-l întreb: “Este greșit să înoți în ocean în ziua de Sabat?” Există un cor imediat de sprijin atât pentru cât și împotriva, dar mai mult împotriva. Apoi, îmi place să adaug că “uneori este mai sigur pentru mine să fiu în apă cu peștele decât să fiu pe plajă cu toți oamenii aproape goi din jurul meu”. Mulți oameni au o listă de îndeplinit cu ceea ce este bine sau rău pe baza unui standard de performanță artificială. Când nu este nimic specific în Scriptură cu privire la această problemă, îmi place să pun o întrebare: “Mă apropie sau nu de Isus?” Sabatul este o instituție *relațională*, de aceea întrebările care i se pun trebuie să fie *relaționale*. Nu vrem să facem sabatul o povară pentru copiii noștri cu restricții extinse. Aceasta

Capitol 8 – Impactul asupra doctrinelor

este o problemă dificilă și necesită multă rugăciune și înțelepciune, dar sunt sigur că Domnul ne poate ajuta.

Ca și în multe cazuri, pendulul a pivotat pentru mulți pe această temă. Restricțiile excesive de Sabat și *gândirea* bazată pe performanță a anilor '50 și '60 i-a făcut pe mulți oameni să fie foarte lumești în privința Sabatului și să-și piardă total sfințenia.

Unul dintre domeniile de neglijență, este în funcționarea unora dintre instituțiile noastre în ziua de sabat. De asemenea, pun la îndoială legătura dintre compania noastră de sănătate alimentară și sponsorizarea jucătorilor de crichet și jucătorilor de fotbal care joacă în ziua de sabat. Promovăm acești oameni ca modele, dar aceste modele joacă sport în ziua de sabat, cu atât mai puțin moralitatea unora dintre acești jucători. Este Domnul cu adevărat mulțumit de aceste lucruri?

Este foarte greu de văzut, atunci când mesajul sabatului va merge înainte cu o mare putere în viitor, oamenii vor fi dispuși să sacrifice totul pentru o zi care are puțină sfințenie.

Există multe alte domenii pe care *le-am* putea aborda, dar cred că ideea este că *gândirea bazată* pe performanță a afectat multe doctrine și practici ale bisericii. În capitolul următor vreau să mă uit la procesul de determinare a convingerilor și modul în care ne dovedim pozițiile; acest lucru ne va conduce apoi în discuția noastră despre Dumnezeu.

Secțiunea 4 – Impactul Performanței asupra Metodologiilor

Unul dintre cele mai mari teste ale sistemului de *valori* după care operăm este procesul prin care ajungem sau ne apărăm concluziile. Pentru mulți dintre noi care au fost crescuți într-un mediu bisericesc, învățăturile Bibliei au fost îmbrățișate în mod necritic, ceea ce înseamnă că nu le-am testat temeinic pentru noi înșine. Dacă am avut o credință timp de mulți ani în mod necritic, devenim susceptibili de a folosi Scriptura pentru a ne întări crezurile noastre, astfel încât să putem continua să ne bucurăm de confortul ortodoxiei, mai degrabă decât să⁹⁷ testăm tot ceea ce credem prin Scriptură. *Gândirea bazată pe performanță* va tinde să subordoneze Scriptura propriei noastre gândiri. Scriptura devine supusă nouă, mai degrabă decât noi Scripturii.⁹⁸

Tentația de a subordona Scriptura gândirii noastre este cea mai mare atunci când întâlnim pasaje și texte care par să intre în conflict cu opiniile noastre stabilite. Vom deveni cu adevărat deschiși la toată Scriptura și vom fi sânguincioși să armonizăm fiecare pasaj de inspirație, lăsând fiecare pasaj să aibă greutatea cuvenită? *Gândirea bazată pe performanță* face aceasta foarte greu în fața tradiției de lungă durată. Identitatea cuiva se atașează de tradiție, iar dacă tradiția este greșită înseamnă că atașamentul nostru față de ea a fost greșit, răbindu-ne mândria și făcându-ne să simțim că ne-am pierdut valoarea. În sensul următoarei noastre secțiuni, m-am gândit că ar fi util să lucrăm prin procesul tipic de forțare a unei premise fără testarea straturilor subiacente.

De asemenea, am vrut să includ această secțiune pentru a crește gradul de conștientizare a faptului că toată lumea funcționează bazat pe un sistem de valori, sau viziune asupra lumii, atunci când se apropie de

⁹⁷ Puterea ortodoxiei asupra gândirii noastre este adesea mult mai mare decât ne-am putea imagina. Se ridică întrebări de genul ar putea Pr. X, care este un astfel de creștin iubitor, să se înșele? ar putea întreaga biserică să se înșele? “Ce s-ar întâmpla cu mine dacă aș accepta acest punct de vedere acum?” Când are dreptate, Ortodoxia poate realiza un mare bine, dar când greșește se dovedește o barieră mortală în calea adevărului.

⁹⁸ “Nu trebuie să ne stabilim miza și apoi să interpretăm totul pentru a ajunge la acest punct stabilit. Iată unde unii dintre marii noștri reformatori au eșuat, și acesta este motivul pentru care oamenii care astăzi ar putea fi puternici campioni pentru Dumnezeu și adevăr, se luptă împotriva adevărului.” {1888 44.1}

Scriptură. Am descoperit uneori că oamenii vor spune sincer că iau Biblia la valoarea nominală, dar este evident că nici măcar nu sunt conștienți de faptul că operează printr-un sistem de valori care denaturează textele Bibliei. Abordarea Bibliei fără a fi conștienți de viziunea asupra lumii face imposibil dialogul cu cei cu un model de gândire diferit.

9. “Dovedirea” faptului că Păzirea Sabatului este Legalism

Mulți creștini cred că dovedirea faptului că păzirea Sabatului este legalism este destul de simplă. Este nevoie doar de trei pași simpli:

1. O premisă.
 2. Dovediți premisa din Biblie.
 3. Aplicați premisa dovedită pasajelor dificile care par să nu fie de acord cu premisa dvs.
1. În ceea ce privește păstrarea Sabatului, putem aplica următoarea premisă:

Respectarea legii este legalism și, prin urmare, anti-Evanghelie.

2. Acum să vedem dacă putem găsi dovezi pentru această premisă în Biblie.

Romani 3:20 Căci nimeni nu va fi socotit neprihănit înaintea Lui prin faptele Legii, deoarece prin Lege vine cunoștința deplină a păcatului.

Romani 10:4 Căci Hristos este sfârșitul Legii, pentru ca oricine crede în El să poată căpăta neprihănirea.

Efeseni 2:8,9 Căci prin har ați fost mântuiți, prin credință. Și aceasta nu vine de la voi, ci este darul lui Dumnezeu.⁹ Nu prin fapte, ca să nu se laude nimeni.

Galateni 3:1-3 O, galateni nechibzuiți! Cine v-a fermecat pe voi înaintea ochilor căroră a fost zugrăvit Isus Hristos ca răstignit?² Iată numai ce voiesc să știu de la voi: prin faptele Legii ați primit voi Duhul ori prin auzirea credinței?³ Sunteți așa de nechibzuiți? După ce ați început prin Duhul, vreți acum să sfârșiți prin firea pământească?

Romani 4:14 Căci, dacă moștenitori sunt cei ce se țin de Lege, credința este zadarnică și făgăduința este nimicită t:

Capitol 9 – “Dovedirea” faptului că Păzirea Sabatului este Legalism

Enumerate mai sus sunt doar câteva dintre textele minunate pe care mulți creștini le folosesc pentru a dovedi că respectarea legii este legalism și, prin urmare, aparent anti-Evanghelic. Dacă respectarea legii este legalism, așa cum s-ar părea că am dovedit din textele de mai sus, atunci rezultă doar că, dacă Sabatul este o parte a legii, atunci orice încercare de a ține Sabatul este o încercare de a păzi legea, care este anti-Evanghelic. Evanghelia este vestea bună a eliberării de a oferi lucrări lui Dumnezeu pentru a fi acceptat. Suntem mântuiți prin lucrările lui Isus, nu ale noastre.

3. Mulți ar concluziona că am dovedit cu ușurință că respectarea legii este legalism, astfel încât “chiar și un copil să o poată înțelege”; să ne uităm acum la unele pasaje dificile care ar putea sugera altfel.

Matei 5:17 Să nu credeți că am venit să stric Legea sau Prorocii; am venit nu să stric, ci să împlinesc.

Deoarece se pare că am dovedit deja din Biblie că respectarea legii este legalism, trebuie să examinăm îndeaproape acest pasaj. Odată ce o persoană este blocată în premisă, atunci nu există nici o cale posibilă ca versetul de mai sus să ne învețe că legea este încă în vigoare, altfel Isus ar încuraja legalismul și “știm” că el nu învață acest lucru. Deci, așa cum mulți sugerează, răspunsul trebuie să se afle în cuvântul Său **îndeplini**. A împlini ceva înseamnă a-l completa și, din moment ce Isus a îndeplinit toate cerințele legii, atunci acest text spune că Isus a împlinit legea pentru noi și, prin urmare, nu trebuie să o păstrăm.” Am auzit acest argument de multe ori. Blocarea în premisa împiedică textul de a fi înțeles în orice alt mod decât Hristos împlinește, sau elimină, legea. Să ne uităm la un alt text problemă.

1 Corinteni 7:19 Tăierea împrejur nu este nimic și netăierea împrejur nu este nimic, ci păzirea poruncilor lui Dumnezeu.

O secvență de răspuns imediat ar putea merge după cum urmează: din moment ce am dovedit din alte pasaje că respectarea legii este legalism, acest text nu poate învăța respectarea legii. “Trebuie să existe o altă explicație.” “Isus le-a dat urmașilor săi o nouă poruncă în Ioan 13:34 să se iubească unii pe alții.” Din moment ce această poruncă împlinește legea, așa cum este spus în Rom 13:8, atunci păzirea poruncilor aici este porunca de a ne iubi unii pe alții.”

Capitol 9 – “Dovedirea” faptului că Păzirea Sabatului este Legalism

Încă o dată, premisa determină rezultatul sensului. Semnificația textului este predeterminată de ceva care este considerat imobil. Observați un alt text “problemă”.

Luca 10:25 Un învățător al Legii s-a sculat să ispitească pe Isus și I-a zis: “Învățătorule, ce să fac ca să moșțenesc viața veșnică?”

Din nou, o secvență de răspuns ar putea merge după cum urmează: Din moment ce am dovedit că respectarea legii este legalism, acest text trebuie să însemne altceva. “Din moment ce Isus vorbea cu un evreu înainte de a muri pe cruce, legea era încă în vigoare pentru evrei și li se aplica în acel moment.” “Odată ce Isus a murit, Evanghelia s-a dus la neamuri care nu erau obligate să păzească legea. Deci acest text nu ni se aplică nouă.”

Am auzit exact acest argument de mai multe ori. Este un răspuns care forțează premisele textului. Cuvântul lui Dumnezeu devine supus voinței omului. Luați în considerare un alt exemplu.

1 Ioan 2:4 Cine zice: “Îl cunosc” și nu păzește poruncile Lui este un mincinos și adevărul nu este în el.

Care este răspunsul tipic? “Din moment ce am dovedit că respectarea legii este legalism, acest text se referă în mod evident la noua lege pe care Isus a menționat-o în Ioan 13:34.”

Matei 12:8 Căci Fiul omului este Domn și al Sabatului.

Am auzit câteva răspunsuri foarte creative la acest text. Acesta este unul dintre preferatele mele. “Din moment ce am dovedit că respectarea legii este legalism, iar Sabatul este o parte a legii, atunci acest text nu poate fi o apărare a Sabatului. Cuvântul *Dumnezeu* înseamnă “stăpân peste”. Din moment ce Isus este stăpân peste Sabat, el are puterea de a-l schimba sau de a face ce vrea cu el.”

Vreau să observăm un punct crucial cu privire la modul în care pasajele clare biblice referitoare la lege poate fi modificată în sensul lor. Modul cum eliminăm caracterului obligatoriu al legii este în segmentarea acesteia. Adică, legea dată evreilor este diferită de legea dată creștinilor Noului Testament.

Când legea este segmentată sau schimbătoare, ea nu mai este reflectarea universală a caracterului, identității și guvernării lui Dumnezeu, ci un instrument tranzitoriu necesar pentru un anumit scop și pentru o anumită perioadă de timp. Prin urmare, unul

dintre elementele cheie ale premise - forța este segmentarea subiectelor universale revelate în Scriptură.

Dacă ceva revelat în Scriptură este înțeles ca fiind constant în raport cu umanitatea, atunci va fi obligatoriu – ne definește limitele. Dacă ceva din Scriptură este rupt în timp, identificarea sa este fracturată sau segmentată, iar noi (umanitatea) trebuie să determinăm aplicarea și limitele acesteia.

Legea universală constantă			
Identitatea Legii (Punct de referință)	Legea este expresia consistentă a lui Dumnezeu și a Împărăției Sale		
Perioada de timp	De la Geneza la Moise	Evrei-Pre-cruce	Crestini-Post-Cruce
Legea leagă omenirea pentru că este constantă și universală.			
Legea schimbătoare segmentată			
Identitatea Legii (Punct de referință)	Nimic specific Declarat	Zece Porunci	Porunca nouă Iubiți-vă unii pe alții
Perioada de timp	De la Geneza la Moise	Evrei-Pre-cruce	Crestini-Post-Cruce
Omenirea leagă legea și îi dictează limitele pentru că legea este segmentată și schimbătoare			

Revenind la premisa noastră; exercitarea forței, vedem că este posibil să se “dovedească” din Biblie că respectarea legii este legalism și, prin urmare, anti-Evanghelie, și că orice texte care pare să indice noi ar trebui să păstrăm legea se încadrează într-una din următoarele categorii:

1. Legea menționată se aplică evreilor și nu neamurilor.
2. Legea menționată este noua poruncă pe care Ne-a dat-o Isus, nu vechea lege iudaică.
3. Legea menționată a fost împlinită de Hristos și, prin urmare, completată. După cum afirmă Biblia, Hristos este sfârșitul legii pentru neprihănire. Rom 10:4.

Observați limitarea și segmentarea legii care apare în punctele de mai sus. Acest proces este destul de strâns pentru milioane de creștini și, în timp ce răspunsurile la textele dificile variază, secvența logică este aceeași:

Capitol 9 – “Dovedirea” faptului că Păzirea Sabatului este Legalism

1. O premisă.
2. Dovediți-vă premisa din Biblie.
3. Aplicați premisa dovedită pasajelor dificile care par să nu fie de acord cu premisa dvs.

10. “Dovedind” că Sabatul nu este legalism folosind aceeași secvență logică

Una dintre problemele majore cu secvența logică anterioară este că premisa este susținută de o serie selectă de pasaje, și nu testate de o investigație corectă a dovezilor scripturale. Deoarece textele selectate *par* să ofere suficiente dovezi, premisa este văzută ca fiind evidentă și logică. Prin urmare, ea nu este niciodată testată cu adevărat de o gamă completă de pasaje referitoare la această problemă. Să ne uităm un pic mai atent la această premisă pe care am folosit-o.

Respectarea legii este legalism și, prin urmare, anti-Evanghelie.

Ce sa-r întâmplă dacă ne-am schimba premisa noastră complet opus și am folosi același proces în trei etape? Să ne uităm la această premisă:

Păzirea legii este ascultare de Dumnezeu și este obiectul Evangheliei.

Acum să aplicăm pasul doi pentru a găsi câteva texte care să susțină această premisă. Multe dintre acestea vor fi textele problemă pentru premisa anterioară pe care am folosit-o.

Matei 5:17 Să nu credeți că am venit să stric Legea sau Prorocii; am venit nu să stric, ci să împlinesc. ¹⁸ Căci adevărat vă spun, câtă vreme nu vor trece cerul și pământul, nu va trece o iotă sau o frântură de slovă din Lege înainte ca să se fi întâmplat toate lucrurile.

1 Corinthians 7:19 Tăierea împrejur nu este nimic și netăierea împrejur nu este nimic, ci păzirea poruncilor lui Dumnezeu.

Luca 10:25 Un învățător al Legii s-a sculat să ispitească pe Isus și I-a zis: “Învățătorule, ce să fac ca să moștenesc viața veșnică?”

1 Ioan 2:4,5 Cine zice: “Îl cunosc” și nu păzește poruncile Lui este un mincinos și adevărul nu este în el. ⁵ Dar cine păzește Cuvântul Lui în el dragostea lui Dumnezeu a ajuns desăvârșită; prin aceasta știm că suntem în El. .

Iacob 2:8-12 Dacă împliniți Legea împărătească, potrivit Scripturii: “Să iubești pe aproapele tău ca pe tine însuși”, bine faceți. ⁹ Dar, dacă aveți în vedere fața omului, faceți un păcat și sunteți osândiți de Lege, ca niște călcători de lege. ¹⁰ Căci cine

Capitol 10 – “Dovedind” că Sabatul nu este legalism folosind aceeași secvență logică

păzește toată Legea și greșește într-o singură poruncă se face vinovat de toate. ¹¹ Căci Cel ce a zis: “Să nu preacurvești” a zis și: “Să nu ucizi”. Acum, dacă nu preacurvești, dar ucizi, te faci călcător al Legii. ¹² Să vorbiți și să lucrați ca niște oameni care au să fie judecați de o lege a slobozeniei..

Apoc. 14:12 Aici este răbdarea sfinților, care păzesc poruncile lui Dumnezeu și credința lui Isus.

Matei 12:8 Căci Fiul omului este Domn și al Sabatului.

Enumerate mai sus sunt doar câteva dintre textele minunate care dovedesc că respectarea legii este ascultarea de Dumnezeu și obiectul Evangheliei. Dacă păzirea legii este ascultare de Dumnezeu, așa cum am dovedit din textele de mai sus, atunci rezultă doar că, dacă Sabatul este o parte a legii, atunci orice încercare de a ignora Sabatul este o încercare de a ignora legea, care este obiectul Evangheliei. Evanghelia este vestea bună a restabilirii chipului lui Dumnezeu în om, așa cum este revelată în noul legământ în evrei 8:10. Puterea creatoare a Domnului (din care Sabatul este un memorial) este revelată în viața noastră și ne reface după chipul lui Dumnezeu.

Se *pare* că am dovedit cu ușurință că respectarea legii este ascultare de Dumnezeu, astfel încât chiar și un copil să o poată înțelege. Dar să ne uităm acum la unele pasaje dificile care ar putea sugera altfel.

Romani 3:20 Căci nimeni nu va fi socotit neprihănit înaintea Lui prin faptele Legii, deoarece prin Lege vine cunoștința deplină a păcatului.

Din moment ce *se pare* că am dovedit că păzirea legii este ascultarea de Dumnezeu și obiectul Evangheliei, atunci acest text nu este o negare a legii, ci înseamnă pur și simplu că nu putem păstra legea în puterea noastră. Legea ne aduce la Hristos (Galateni 3:24) și, din moment ce suntem răstigniți împreună cu Hristos (Galateni 2:20), Hristos este Cel care face lucrarea în noi (Coloseni 1:27) și, prin urmare, o împlinire a noului legământ din Evrei 8:10.

Romani 10:4 Căci Hristos este sfârșitul Legii, pentru ca oricine crede în El să poată căpăta neprihănirea.

Din moment ce am dovedit că păstrarea legii este ascultarea de Dumnezeu și obiectul Evangheliei, atunci trebuie să examinăm îndeaproape acest text. Cuvântul *sfârșitul* în limba greacă aici este *telos*

Capitol 10 – “Dovedind” că Sabatul nu este legalism folosind aceeași secvență logică

ceea ce înseamnă obiectiv sau punct definit. Deci, putem spune că Hristos este scopul legii pentru neprihănire, care este exact ceea ce am afirmat în premisa noastră.

Efeseni 2:8,9 Căci prin har ați fost mântuiți, prin credință. Și aceasta nu vine de la voi, ci este darul lui Dumnezeu.⁹ Nu prin fapte, ca să nu se laude nimeni.

Biblia spune că Sabatul este un semn între noi și Dumnezeu că El ne sfințește (Ezechiel 20:12,20). Sabatul este un memorial al puterii pe care Dumnezeu o folosește pentru a ne transforma viețile. Harul este puterea lui Dumnezeu primită de om prin exercitarea credinței, așa cum se spune în Filipeni 2:13.

Efeseni 2:15 și, în trupul Lui, a înlăturat vrăjmășia dintre ei, Legea poruncilor, în orânduirile ei, ca să facă pe cei doi să fie în El însuși un singur om nou, făcând astfel pace;

Legea menționată aici este legea păcatului și a morții. Sunt poruncile lui Dumnezeu privite prin mintea carnală. Când suntem născuți din nou, legea Duhului Vieții ne face liberi de legea păcatului și a morții.

Rom 8:2 Căci legea Duhului vieții în Hristos Isus m-a eliberat de legea păcatului și a morții.

Când suntem răstigniți împreună cu Hristos, încetăm să mai folosim legea ca mijloc de a obține merite cu Dumnezeu și astfel găsim pacea.

Galateni 3:1-3 O, galateni nechibzuiți! Cine v-a fermecat pe voi înaintea ochilor căroră a fost zugrăvit Isus Hristos ca răstignit? ²Iată numai ce voiesc să știu de la voi: prin faptele Legii ați primit voi Duhul ori prin auzirea credinței? ³Sunteți așa de nechibzuiți? După ce ați început prin Duhul, vreți acum să sfârșiți prin firea pământească?

Romani 4:14 Căci, dacă moștenitori sunt cei ce se țin de Lege, credința este zadarnică și făgăduința este nimicită:

Aceste texte spun același lucru ca Romani 3:20, și oferim același răspuns aici. Nimeni nu este mântuit prin propria lor eforturi să țină legea, ci prin Hristos, care păzește legea prin noi.

Deci, pe scurt, am *dovedit* din Biblie că respectarea legii este ascultarea de Dumnezeu și, prin urmare, obiectul Evangheliei. Prin urmare, orice

Capitol 10 – “Dovedind” că Sabatul nu este legalism folosind aceeași secvență logică

text care pare să indice că ar trebui să ignorăm sau să renunțăm la lege se încadrează într-una dintre următoarele categorii:

1. O referire la legea ceremonială a lui Moise care indica planul salvării.
2. O confuzie cu privire la modul în care se face lucrarea. Dumnezeu face lucrările prin noi; Este puterea Lui combinată cu voința noastră. Noi nu facem lucrările în și de noi înșine.

11. Compararea celor două premise

În căutarea adevărului, întrebarea pe care trebuie să ne-o punem este care dintre cele două premise armonizează Scriptura mai clar. Observați din nou cele două premise:

Premisa 1: Respectarea legii este legalism și, prin urmare, anti-Evanghelie.

Premisa 2: Păzirea legii este ascultarea de Dumnezeu și este obiectul Evangheliei.

Prima premisă este corectă în presupunerea că individul este cel care încearcă să facă lucrările. De fapt, acest sistem logic presupune că *tot* efortul este legalism și împotriva Evangheliei. Dificultatea premisei este că ipoteza de bază este ascunsă și se presupune că este înțeleasă în mod natural. Partea vizuală a premisei este susținută de Scriptură, dar (și un mare DAR) presupunerea ascunsă care stă la bază nu este testată de Scriptură și este într-adevăr falsă. Ea nu face nici o alocație pentru faptul că Dumnezeu poate, prin puterea Sa, să păstreze legea Sa în și prin noi. Acest adevăr este revelat iar și iar în Scriptură. Dar, din păcate, aceste adevăruri sunt negate de o premisă care are o presupunere de bază care este falsă. Așadar, haideți să rezumăm din nou prima premisă.

Premisa: Păstrarea Legii este legalism și, prin urmare, anti-Evanghelie (parțial adevărat).

Bazat pe ipoteza de bază: Toate eforturile sunt legalism (total fals).

Falsitatea presupunerii ascunse are un efect dezastruos asupra obiectului Evangheliei prin faptul că susține fărădelegea și scoate din mâna păcătosului speranța unei vieți creștine victorioase. Prin urmare, este o premisă care va duce la moarte și nu la împlinirea noului legământ, unde Dumnezeu afirmă că El va scrie legea Sa pe inimile noastre. Să examinăm acum a doua premisă din nou:

Păzirea Legii este ascultare de Dumnezeu și este obiectul Evangheliei.

Această premisă este corectă pe baza faptului că individul recunoaște că lucrările vin de la Dumnezeu și nu de la individ. Dacă presupunerea de bază este înțeleasă, atunci această afirmație este în întregime adevărată și va duce la o înțelegere corectă a Evangheliei. Dacă persoana a studiat acest subiect din Biblie, atunci nu mai este o presupunere netestată, ci

pur și simplu o a doua premisă pe care se construiește. Dacă acest studiu biblic nu a fost făcut, atunci este o presupunere ne testată. Dacă punctul de bază nu este înțeles, persoana poate fi condusă la legalism, deoarece nu este clar acelei persoane că toată puterea vine de la Dumnezeu pentru a păstra legea.

Premisă vizibilă: Păstrarea legii este ascultarea de Dumnezeu și este obiectul Evangheliei (parțial adevărată).

Premisa de bază sau ascunsă: Este Dumnezeu, care face munca prin tine, nu tu însuși (Total Adevărat).

În acest caz, dacă atât premisa vizibilă, cât și premisa de bază sau ascunsă sunt înțelese, atunci am găsit bucuria noului legământ. Dar marele pericol aici este că premisa care stă la bază nu este ceva care este în mod natural evident. Învățarea de a permite lui Dumnezeu să lucreze în tine este un proces care este practicat și înțeles de creștinii maturi printr-un proces continuu de învățare **nu** pentru a încerca și de a face lucrurile ei înșiși. Ca oameni, suntem atât de predispuși să încercăm să facem lucrurile noi înșine, așa cum este revelat în Sara care caută să umple promisiunea lui Dumnezeu despre un copil prin Hagar, iar Israel promițându-i lui Dumnezeu că vor păzi poruncile Sale fără nici un sens că le era imposibil să o facă.

Deci, premisa vizibilă de mai sus este de fapt foarte periculoasă fără premisa de bază. *O premisă nu are puterea de a sta singură*, pentru că Biblia ne învață:

2 Corinteni 13:1 Aceasta este a treia oară când vin la voi. **În gura a doi sau trei martori se stabilește fiecare cuvânt.**

Din acest motiv, mulți ținători ai Sabatului sunt de fapt legalişti, iar acest lucru este clar văzut de creștinii care nu țin Sabatul. Legalismul este într-adevăr anti-Evanghelie și va duce la moarte.

Deci, fiecare premisă trebuie să fie asistată sau susținută de o altă premisă. Acesta este principiul Modelului Divin. Fiecare premisă exprimată trebuie să provină de la o altă premisă, cu excepția acesteia:

Deuteronom 6:4 Auzi, O, Israel: Domnul Dumnezeuul nostru este un singur DOMN:

Aceasta este sursa originală a tuturor lucrurilor.

12. Numitorul comun

Să analizăm mai atent ipoteza de bază a primei premise:

Presupunerea de bază sau ascunsă: Tot efortul este legalism.

De ce este ascunsă această premisă? Ceva este ascuns vederii atunci când se presupune că este complet evident. Nu trebuie să menționăm pentru că este atât de evident. Acest principiu este destul de adevărat în ceea ce privește textele referitoare la Sabat în Noul Testament. De ce le-ai tot spune oamenilor să țină Sabatul când necesitatea păzirii Sabatului a fost atât de clar înțeleasă de toată lumea? Acest lucru este ușor de dovedit prin faptul că, atunci când Pavel a început să învețe că circumcizia nu a însemnat nimic (1 Corinteni 7:19) - a pus evreii într-o agitație. Vedem multe locuri în care Pavel explica că nu este nevoie de circumcizie. Vezi Romani 2:28-31, de exemplu. Dacă Pavel ar fi spus că Sabatul nu mai este o problemă, Noul Testament ar fi fost presărat cu sute de texte care să susțină acest lucru, dar nu găsim un singur text care să susțină acest lucru. Sabatul este o presupunere legitimă ascunsă a Noului Testament, deoarece ar trebui să fie absolut evident că a fost întotdeauna menit să fie respectat.

Deci, ce face ca oamenii (protestanții în principal) să creadă că este complet evident că tot efortul este legalism? Totul se referă la minciuna universală declarată de șarpe Evei, în Geneza 3:5 – “Nu veți muri cu siguranță”. Afirmatia că omul cu siguranță nu va muri stă la baza nemuririi omului și că omul are viață în el însuși. Acest concept a fost dezvoltat și extins de Nimrod, fondatorul Babilonului. Citându-l pe Josephus:

“Acum Nimrod a fost cel care i-a instigat la un asemenea afront și dispreț față de Dumnezeu. El a fost nepotul lui Ham, fiul lui Noe, un om îndrăzneț, și de mare putere de mână. **El i-a convins să nu-i atribuie lui Dumnezeu [Puterea], ca și cum ar fi fost prin mijloacele Sale ei erau fericiți, ci să creadă că curajul lor a fost cel care a procurat acea fericire.** De asemenea, el a schimbat treptat guvernul în tiranie, nevăzând nici o altă cale de a-i îndepărta pe oameni de frica lui Dumnezeu, ci prin a-i aduce într-o dependență constantă de puterea Sa.” *Antichități Cartea 1 Capitolul 4 Alin. 2*

Acesta este vinul Babilonului, conceptul că omul are o sursă de viață / putere fie în afară de Dumnezeu, fie dată omului de Dumnezeu, astfel

Capitol 12 – Numitorul comun

încât să poată trăi și mișca și să aibă ființă fără a fi nevoie să fie într-o *relație* intimă cu Dumnezeu.

Jeremia 51:7 Babilonul era în mâna Domnului un potir de aur, care îmbăta tot pământul; neamurile au băut din vinul lui, de aceea au fost neamurile ca într-o nebulie.

Vedem puterea de sine/efortul manifestat în cuvintele lui Nabucodonosor în versetul următor:

Daniel 4:30 împăratul a luat cuvântul și a zis: ‘Oare nu este acesta Babilonul cel mare pe care mi l-am zidit eu, ca loc de ședere împărătească, prin puterea bogăției mele și spre slava măreției mele??

Vinul Babilonului constă în beția de a te delecta cu lucrările propriilor mâini, pe baza credinței că puterea vieții își are originea în tine; sau în al doilea rând că Dumnezeu ți l-a dat și îți atribuie acest dar ție însuși și pentru propriile tale scopuri, așa cum vedem că Israel i-a făcut lui Dumnezeu în Ezechiel 16:8-17.

Vedem că atât Babilonul spiritual, cât și Israelul spiritual se confruntă cu aceeași problemă în ultimele zile. Babilonul este puternic prin belșugurile și bogățiile ei (Apocalipsa 18:7, 12-13), iar Laodicea se încrede în bogățiile și bunurile ei și le atribuie ei însăși (Apocalipsa 3:14-17). Lucrul cu adevărat trist pentru Israelul spiritual este că, deși este virgină și deține adevărul că sufletul nu este nemuritor, ea este încă afectată de vinul pe care îl glorifică în propriile sale lucrări - acesta este într-adevăr un mare mister. Cineva trebuie să-i fi pus alcool în băutura! Într-adevăr, după cum vom vedea mai târziu, băutura ei a fost împletită cu un mister. Un preț mare de plătit pentru a vizita o cârciumă babiloniană și senzație de siguranță în băut doar suc de struguri ei, niciodată nu visează băutura ei ar fi ghimpat în timp ce spatele ei a fost întors.

Deci, cum acest proces logic îi face pe protestanți să vadă toate lucrările ca legalism? Pentru a răspunde la această întrebare, să ne uităm mai întâi la viziunea catolică a lucrărilor. Să ne amintim că cei care își exprimă credința în Dumnezeu își vor dedica în mod natural propria putere, câștigării favorii lui Dumnezeu, mai degrabă decât alegerii ateiste de a se mulțumi pur și simplu cu viața. În timp ce catolicii și protestanții cred amândoi în nemurirea sufletului, ei diferă în punctul de vedere asupra

lucrărilor. Următoarea diagramă oferă o schiță de bază a unui model catolic de lucrări.

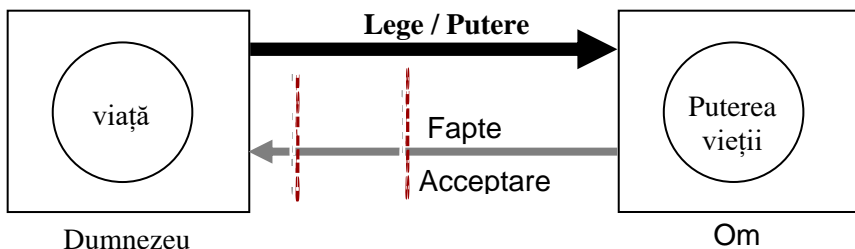

În acest sistem Dumnezeu dă omului legea Sa pentru a fi ascultat. Din moment ce omul are nemurirea în el însuși, el încearcă să păstreze și să urmeze această lege. Faptele bune curg de la om la Dumnezeu, iar acestea sunt acceptate prin Hristos și sfinții care le fac mai acceptabile pentru Dumnezeu. O astfel de acceptare cu Dumnezeu îl face să ne dea putere suplimentară pentru a efectua mai multe lucrări până când putem deveni, de asemenea, un sfânt, sau cel puțin să scăpăm de iad. Din moment ce omul are o sursă de viață sau de putere, toată puterea dată omului de Dumnezeu este sursa de energie a omului și este văzută ca propria sa putere și efort. Acest lucru este complet acceptabil într-un model catolic de har. Din punct de vedere biblic este într-adevăr legalism (neprihănirea prin fapte). Dar protestanții și-au pus temeliala numai pe credință, fără fapte. Observați următoarea diagramă.

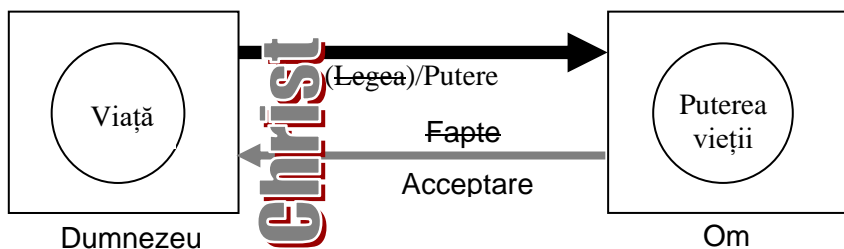

Orice încercare a omului de a răspunde legii va fi văzută ca o încercare de a obține merite. Deoarece sistemul lui Nimrod promovează demonstrații de putere și efort pentru a câștiga *valoare* sau merit, atunci într-un sistem protestant orice încercare de a păstra legea va fi văzută ca căutând merite. Există două modalități de a face față acestuia:

1. Schimbați-vă viziunea asupra omului.
2. Schimbați-vă viziunea asupra cerințelor lui Dumnezeu.

Acestea sunt singurele două opțiuni. Din moment ce protestanții nu și-au schimbat credința că sufletul este nemuritor, ei au schimbat cerințele lui Dumnezeu. Pentru mulți legea este eliminată, asigurându-se astfel de nici o posibilitate de legalism. Pentru alții se spune: “Hristos ține legea pentru mine și aceasta este de ajuns.” “Mă acoperă și mă va acoperi mereu.” “Știu că voi păcătui întotdeauna, dar pentru că Isus mă iubește nu contează.” Știe că nu pot ține legea, așa că îmi cere să-i iubesc pe toți așa cum ne-a iubit el pe noi.”

În loc să facem pasul îndrăzneț de a schimba cerințele lui Dumnezeu, putem să ne schimbăm viziunea asupra omului și să respingem minciuna șarpelui că omul este nemuritor. Aceasta va elimina apoi sursa de *viață* ca fiind inerentă omului. Observați următoarele:

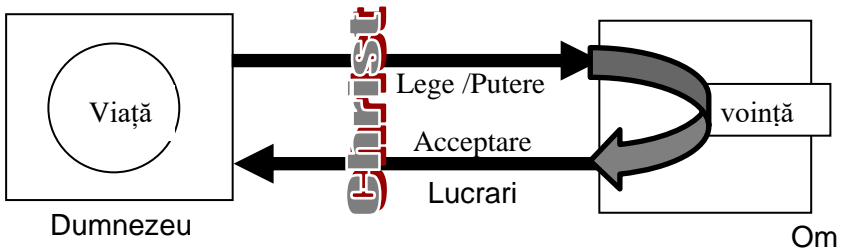

În acest sistem, lucrările nu sunt l

Încercări ale omului (legalism), ci lucrările lui Dumnezeu revelate în om. Puterea lui Dumnezeu îl angajează pe om prin voința sa printr-o *relație* care se manifestă apoi prin fapte bune. În acest model, o persoană înțelege că nu are puterea de a face nimic și, prin urmare, orice afișare a faptelor bune va fi înțeleasă automat ca lucrările lui Dumnezeu și nu ca propriile lor eforturi legaliste.

Deci, presupunerea ascunsă în prima premisă; “încercarea de a păstra legea este legalism”, se bazează pe minciuna șarpelui că “nu vei muri cu siguranță”. Cu alte cuvinte, doctrina neprihănirii prin credință este distorsionată de credința că sufletul este nemuritor și că orice fapte bune atrag merite.

Problema pentru a doua premisă; “Păzirea legii este ascultarea de Dumnezeu” este că atunci când o persoană începe să vadă cerințele valide ale legii, tendința sa naturală va fi să încerce să le păstreze. Chiar dacă înțelegem mental că lucrările nu ne acordă merite lui Dumnezeu

Capitol 12 – Numitorul comun

(asumarea ascunsă a celei de-a doua premise), atunci când cerințele lui Dumnezeu ne sunt prezentate, mulți dintre noi vor căuta în mod natural să păstreze aceste cerințe în ceea ce înțelegem în mod fals că este propria noastră putere datorită principiului universal al *sursei inerente* de viață.

Deci, în concluzie, pericolul legat de ambele premise este conceptul că viața este inerent a omului care atrage meritul pentru suflet, care se bazează pe minciuna șarpelui “nu veți muri cu siguranță.”

13. Construiește-ți casa pe Stânca Adevărului

Un lucru care ar trebui să fie clar acum este că atunci când dețineți o premisă care pare să fie parțial susținută de Scriptură, dar în același timp există mai multe texte care par să se opună premisei dvs., căutați premisa de bază sau ascunsă. Premisele de bază sunt bazele pe care vă faceți premisa.

1 Corinteni 3:11-13 Căci nimeni nu poate pune o altă temelie decât cea care a fost pusă și care este Isus Hristos.¹² Iar dacă clădește cineva pe această temelie, aur, argint, pietre scumpe, lemn, fân, trestie,¹³ lucrarea fiecăruia va fi dată pe față: ziua Domnului o va face cunoscută, căci se va descoperi în foc. Și focul va dovedi cum este lucrarea fiecăruia.

Trebuie să ne punem temelia pe Stâncă, care este Hristos Adevărul (Ioan 14:6). Dacă fundația noastră este făcută din fân sau paie, va fi arsă în focul examinării. Casa pe care o construim poate fi construită cu materialele adevărului, dar dacă o construim pe o mlaștină sau pe nisip, atunci totul va fi pierdut. Vom deveni victime ale unei presupuneri fatale.

Nu putem presupune nimic. Trebuie să dovedim toate lucrurile și să ținem tare ceea ce este bun (1 Tesaloniceni 5:21).

În loc să îndoim textele problemă la premisa noastră, în primul rând uita-te pentru ipoteze ascunse și îndoii cadrul premisei tale la texte.

Găsirea unei presupuneri ascunse poate fi dificilă, deoarece se presupune adesea că este atât de evidentă încât nu este menționată. Iată testul căutării adevărului din toată inima. Experiența ucenicilor care înțeleg împărăția viitoare a lui Mesia este un avertisment important pentru noi. Observați următoarele:

Premisă: Când va veni Mesia, El își va întemeia împărăția (Parțial adevărat).

Presupunere ascunsă: Acest regat va fi un regat pământesc vizibil (Total Fals).

Premisa lor a fost parțial corectă, dar avea nevoie de cuvântul *spiritual* adăugat la ea. Hristos urma să-și întemeieze împărăția spirituală. S-a presupus că regatul va fi pământesc și politic. Credința că împărăția va fi pământească a fost alimentată de mândria poporului evreu. Această

Capitol 13 – Construiește-ți casa pe Stânca Adevărului

mândrie a fost alimentată de dorința de a fi *prețuiți* prin poziția lor în lume mai presus de relația lor *cu* Dumnezeu. Și această dorință, desigur, a fost alimentată de minciuna, “Nu vei muri cu siguranță”. Eroarea curge din punctul în care începe eroarea.

Această presupunere falsă le-a provocat ucenicilor o dezamăgire amară și s-a încheiat cu distrugerea Ierusalimului și a templului său. Presupunerea s-a dovedit fatală.

Acesta este un avertisment pentru noi, asupra căruia vine sfârșitul lumii.

Isa 28:10 Căci dă învățătură peste învățătură, învățătură peste învățătură, poruncă peste poruncă, poruncă peste poruncă, puțin aici, puțin acolo.:

Fiecare precept sau premisă trebuie să fie după învățătură. Trebuie să fie construit rând după rând. Fiecare piesă trebuie verificată și montată împreună.

Biblia conține toate principiile pe care oamenii trebuie să le înțeleagă pentru a fi potriviți fie pentru această viață, fie pentru viața viitoare. Și aceste principii pot fi înțelese de toți. Nimeni cu un spirit de a aprecia învățătura sa poate citi un singur pasaj din Biblie, fără a obține un ajutor. Dar cea mai valoroasă învățătură a Bibliei nu este câștigată prin studiu ocazional sau deconectat. Marele său sistem de adevăr nu este prezentat astfel încât să fie discernut de cititorul pripit sau neglijent. **Multe dintre comorile sale se află mult sub suprafață și pot fi obținute numai prin cercetare sârguincioasă și efort continuu. Adevărurile care alcătuiesc marele întreg trebuie căutate și adunate, “aici un pic, și acolo un pic.” Isaia 28:10.** Când astfel căutate și aduse împreună, acestea vor fi găsite a fi perfect montate unul pe altul. Fiecare Evanghelie este un supliment pentru celelalte, fiecare profeție o explicație a altuia, fiecare adevăr o dezvoltare a unui alt adevăr. Educație p. 123.

Având în vedere aceste principii, ne îndreptăm acum către subiectul cel mai critic dintre toate – Dumnezeu la care ne închinăm.

Secțiunea a 5-a – Gândirea bazată pe performanță și doctrina lui Dumnezeu

14. Trinitatea

Vreau să privesc acum subiectul Trinității, deoarece viziunea noastră asupra lui Dumnezeu afectează modul în care privim orice altă doctrină.⁹⁹ De asemenea, acest subiect este direct legat de dezbaterea Sabat/Lege/Neprihănire, după cum vom vedea. Observați următoarea premisă și ipoteza de bază:

Premisă: Există trei persoane ale Dumnezeirii.

Ipoieza ascunsă/de bază: Poziția Divinității este atribuită doar ființelor cu cea mai mare *putere inerentă*.

Combinăția de mai sus de premisă și presupunerea de bază va cere ca, dacă există mai mult de o Ființă Divină (așa cum afirmă premisa noastră), atunci aceste Ființe trebuie să fie co-egale și co-eterne, altfel ar pierde titlul de Divinitate.

Chiar dacă în acest moment ar trebui să examinăm presupunerea ascunsă sau de bază, de dragul exercițiului să urmăim în aceeași secvență cu discuția noastră despre Sabat și să căutăm să găsim texte care să susțină premisa noastră.

Matei 3:16,17 De îndată ce a fost botezat, Isus a ieșit din apă. Și, în clipa aceea, cerurile s-au deschis și a văzut pe Duhul lui Dumnezeu pogorându-Se în chip de porumbel și venind peste El. ¹⁷ Și din ceruri s-a auzit un glas, care zicea: “Acesta este Fiul Meu preaiubit, în care Îmi găsesc plăcerea”.

Aici vedem (1) Fiul fiind botezat (2) Duhul Sfânt coborând ca un porumbel și (3) Glasul Tatălui chemând din cer.

Matei 28:19 Duceți-vă și faceți ucenici din toate neamurile, botezându-i în Numele Tatălui și al Fiului, și al Sfântului Duh:

Acest lucru pare să dea dovezi foarte directe de trei persoane în Dumnezeirea.

⁹⁹ Review and Herald, 13 februarie 1919, *Personalitatea lui Dumnezeu* pagina 4. “Cele mai mari adevăruri ale creștinismului sunt toate legate în doctrina personalității lui Dumnezeu.”

Capitol 14 – Trinitatea

1 Petru 1:2 după știința mai dinainte a lui Dumnezeu Tatăl, prin sfințirea lucrată de Duhul, spre ascultarea și stropirea cu sângele lui Isus Hristos: Harul și pacea să vă fie înmulțite!.

Aici vedem toți membrii Dumnezeirii activi în mântuirea noastră – Tatăl, Fiul și Duhul Sfânt.

Apoc. 1:4,5 Ioan, către cele șapte Biserici care sunt în Asia: Har și pace vouă din partea Celui ce este, Celui ce era și Celui ce vine și din partea celor șapte duhuri care stau înaintea scaunului Său de domnie ⁵ și din partea lui Isus Hristos, Martorul credincios, Cel întâi născut din morți, Domnul împărașilor pământului!,

Aici găsim un salut de la Tatăl (a fost și este și este să vină) și Duhul Sfânt (Șapte sau Duhul complet al lui Dumnezeu) și Isus Hristos. Trei salutări indică trei persoane.

1 Ioan 5:7 (Căci trei sunt care mărturisesc în cer: Tatăl, Cuvântul și Duhul Sfânt, și acești trei una sunt.).

Acest text pare destul de explicativ - există cu siguranță trei persoane.

Să adăugăm câteva dovezi justificative din scrierile lui Ellen White.

“Sunt trei Persoane vii ale trioului ceresc; în numele acestor trei mari puteri - Tatăl, Fiul și Duhul Sfânt - cei care Îl primesc pe Hristos prin credință vie sunt botezați, iar aceste puteri vor coopera cu supușii ascultători ai cerului în eforturile lor de a trăi noua viață în Hristos.” Ev 616

“Demnitarii cerești eterni - Dumnezeu, și Hristos, și Duhul Sfânt - înarmând [ucenicii] cu mai mult decât energia muritoare, ...va avansa cu ei în lucrare și va convinge lumea de păcat.” Ev 616

“Te-ai născut înaintea lui Dumnezeu și stai sub sancțiunea și puterea celor trei ființe sfinte din cer, care sunt capabile să te împiedice să cazi.” 7MR 267

“Cheamă-i pe cei trei mari Demnitari și spune; Știi că nu pot face asta în puterea mea. Trebuie să lucrezi în mine și prin mine și cu mine, sfințindu-mi limba, sfințindu-mi spiritul, sfințindu-mi cuvintele și aducându-mă într-o poziție în care spiritul meu va fi sensibil la mișcările Duhului Sfânt al lui Dumnezeu asupra minții și caracterului meu.” 7MR 268

“Dumnezeirea a fost stârnită cu milă pentru rasă, iar Tatăl, Fiul și Duhul Sfânt S-au dat pe Ei înșiși pentru a lucra după planul răscumpărării.” ÎN CH 222

În acest moment al anchetei se pare destul de concludent dovedit că premisa că există trei persoane ale Dumnezeirii este valabilă. Să ne uităm acum la unele pasaje potențial problemă. Voi enumera o parte din ele în ordine.

Deuteronomi 6:4 Ascultă, Israele! Domnul, Dumnezeul nostru, este singurul Domn:

Proverbe 8:22-25 Domnul m-a făcut cea dintâi dintre lucrările Lui, înaintea celor mai vechi lucrări ale Lui.²³ Eu am fost așezată din veșnicie, înainte de orice început, înainte de a fi pământul.²⁴ Am fost născută când încă nu erau adâncuri, nici izvoare încărcate cu ape;²⁵ am fost născută înainte de întărirea munților, înainte de a fi dealurile:

Mica 5:2 Și tu, Betleeme Efrata, măcar că ești prea mic între cetățile de căpetenie ale lui Iuda, totuși din tine Îmi va ieși Cel ce va stăpâni peste Israel și a cărui obârșie **se suie până în vremuri străvechi, până în zilele veșniciei.**

Marcu 12:29 Isus i-a răspuns: “Cea dintâi este aceasta: ‘**Ascultă, Israele! Domnul, Dumnezeul nostru, este un singur Domn**’³⁰ și ‘Să iubești pe Domnul, Dumnezeul tău, cu toată inima ta, cu tot sufletul tău, cu tot cugetul tău și cu toată puterea ta’. Iată porunca dintâi.³¹ Iar a doua este următoarea: ‘Să iubești pe aproapele tău ca pe tine însuși’. Nu este altă poruncă mai mare decât acestea.”³² Cărturarul I-a zis: “Bine, Învățătorule. **Adevărat ai zis că Dumnezeu este unul singur, că nu este altul afară de El,**

Ioan 3:16 Fiindcă atât de mult a iubit Dumnezeu lumea, că a dat pe **singurul Lui Fiu**, pentru ca oricine crede în El să nu piară, ci să aibă viața veșnică.

Ioan 5:19 Isus a luat din nou cuvântul și le-a zis: “Adevărat, adevărat vă spun că **Fiul nu poate face nimic de la Sine; El nu face decât ce vede pe Tatăl făcând și tot ce face Tatăl**, face și Fiul întocmai.

Ioan 5:26 Căci, după cum Tatăl are viața în Sine, tot așa **a dat și Fiului să aibă viața în Sine;**

Ioan 8:42 Isus le-a zis: “Dacă ar fi Dumnezeu Tatăl vostru, M-a-ți iubi și pe Mine, căci **Eu am ieșit și vin de la Dumnezeu; n-am venit de la Mine Însuși**, ci El M-a trimis.

Capitol 14 – Trinitatea

Ioan 15:26 Cândva veni Mângâietorul, pe care-L voi trimite de la Tatăl, adică Duhul adevărului, care porcede de la Tatăl, El va mărturisi despre Mine.:

Ioan 14:16 Și Eu voi ruga pe Tatăl, și El vă **va da un alt Mângâietor^[a], care să rămână cu voi în veac; ¹⁷și anume Duhul adevărului**, pecare lumea nu-L poate primi, pentru că nu-L vede și nu-L cunoaște, dar voi Îl cunoașteți, căci rămâne cu voi și va fi în voi. ¹⁸**Nu vă voi lăsa orfani, Mă voi întoarce la voi.**

Galateni 1:3 Har și pace vouă de la Dumnezeu Tatăl și de la Domnul nostru Isus Hristos! ,

Notă: Aproape fiecare epistolă a lui Pavel din Noul Testament începe cu formula din Galateni 1:3. El oferă har în numele Tatălui și al Fiului. El nu menționează Duhul Sfânt direct în salutul său.

1 Corinteni 8:6 totuși, pentru noi, nu este decât **un singur Dumnezeu: Tatăl**, de la care vin toate lucrurile și pentru care trăim și noi, și **un singur Domn: Isus Hristos**, prin care sunt toate lucrurile și prin El și noi.

1 Corinteni 15:28 Și când toate lucrurile Îi vor fi supuse, atunci chiar și Fiul Se va supune Celui ce I-a supus toate lucrurile, pentru ca Dumnezeu să fie totul în toți.

Evrei 1:1-4 După ce a vorbit în vechime părinților noștri prin proroci, în multe rânduri și în multe chipuri, Dumnezeu, ²**la sfârșitul acestor zile, ne-a vorbit prin Fiul, pe care L-a pus moștenitor al tuturor lucrurilor și prin care a făcut și veacurile.** ³**El, care este oglindirea slavei Lui și întipărirea Ființei Lui** și care ține toate lucrurile cu Cuvântul puterii Lui, a făcut curățirea păcatelor și a șezut la dreapta Măririi, în locurile preafnalte.

Fiecare dintre aceste texte propun potențiale probleme pentru un concept trinitar. Din moment ce am dovedit în mod clar că există trei persoane ale Dumnezeirii, atunci ar fi firesc în acest moment să începem să aplicăm premisa pe care am stabilit-o deja. Înainte de a face acest lucru să ne uităm la unele Ellen White declarații, care, de asemenea, pot provoca o problemă la un standard de înțelegere trinitara.

“**Suveranul universului nu a fost singur** în lucrarea Sa de binefacere. **El a avut un asociat - un coleg care ar putea aprecia scopurile Sale**, și ar putea împărtăși bucuria Sa în a da fericire ființelor create. “La început a fost Cuvântul, și Cuvântul a

fost cu Dumnezeu, și Cuvântul a fost Dumnezeu. Același lucru a fost la început cu Dumnezeu.” Ioan 1:1,2. **Hristos, Cuvântul, singurul născut al lui Dumnezeu, a fost unul cu Tatăl etern - unul în natură, în caracter, în scop - singura ființă care putea intra în toate sfaturile și scopurile lui Dumnezeu.** “Numele Lui se va numi Minunat, Sfetnic, Dumnezeu puternic, Tatăl veșnic, Prințul Păcii.” Isaia 9:6. “a cărui obârșie se suie până în vremuri străvechi, până în zilele veșniciei” Micah 5:2. **Și Fiul lui Dumnezeu declară cu privire la Sine: “Domnul M-a posedat la începutul drumului Său, înaintea lucrărilor Sale din vechime. Am fost așezat din veșnicie... Când a rânduit temelia pământului, atunci eu eram lângă El, așa ca unul cu El: și eu eram zilnic încântarea Lui, bucurându-mă mereu înaintea Lui. Proverbe 8:22-30.”** PP 34

“Pentru a contesta supremația Fiului lui Dumnezeu, acuzarea înțelepciunii și dragostei Creatorului, a devenit scopul acestui prinț de îngeri. La acest obiect el era pe cale să îndoie energiile acelei minți de maestru, care, alături de cea a lui Hristos, a fost prima dintre oștirile lui Dumnezeu.”... Regele universului a chemat oștirile cerești înaintea Lui, pentru ca, în prezența lor, **El să stabilească adevărata poziție a Fiului Său și să arate relația pe care El a susținut-o cu toate ființele create.** Fiul lui Dumnezeu a împărțășit tronul Tatălui, iar **slava Celui veșnic, existent în sine, i-a încercuit pe amândoi.** În jurul tronului s-au adunat sfinții îngeri, o mulțime vastă, fără număr- “de zece mii de ori zece mii și mii de mii” (Apocalipsa 5:11.), îngerii cei mai înălțați, ca slujitori și supuși, bucurându-se în lumina care a căzut peste ei din prezența Dietății. Înaintea locuitorilor adunați ai cerului, Regele a declarat **că nimeni în afară de Hristos, Singurul Născut al lui Dumnezeu, nu putea intra pe deplin în scopurile Sale, iar Lui i s-a încredințat să execute sfaturile mărețe ale voinței Sale.** PP 36

“Marele Creator a adunat oastea cerească, pentru ca, în prezența tuturor îngerilor, să-I confere o onoare specială Fiului Său. Fiul a fost așezat pe tron cu Tatăl, și mulțimea cerească de îngeri sfinți a fost adunată în jurul lor. Tatăl a făcut apoi cunoscut **faptul că a fost hirotonit de el însuși ca Hristos, Fiul Său, să fie egal cu El Însuși; astfel încât oriunde a fost prezența Fiului Său, a fost ca propria sa prezență.** Cuvântul Fiului trebuia să fie ascultat la fel de ușor ca cuvântul Tatălui. Fiul Său a fost învestit cu **autoritate pentru a comanda oștirea cerească.** Mai ales a fost ca Fiul Său să lucreze în uniune cu El Însuși în creația anticipată a pământului și a fiecărei ființă vie care ar trebui să existe pe

pământ. Fiul Său își va îndeplini voința și scopurile, dar nu va face nimic singur. Voia Tatălui se va împlini în El.” 1SP 17

“Hristos fusese inclus în sfatul special al lui Dumnezeu cu privire la planurile Sale, în timp ce Satana nu le cunoștea. El nu a înțeles, nici nu i s-a permis să cunoască scopurile lui Dumnezeu. Dar Hristos a fost recunoscut suveran al Cerului, puterea și autoritatea Sa de a fi la fel ca și cea a lui Dumnezeu însuși.” 1SP 18

“După ce pământul a fost creat și fiarele de pe el, Tatăl și Fiul și-au îndeplinit scopul, care a fost proiectat înainte de căderea satanei, pentru a-l face pe om după chipul lor. Ei au lucrat împreună în crearea pământului și a fiecărei ființă vie de pe el. **Și acum Dumnezeu îi spune Fiului Său: “Să facem pe om după chipul nostru.”**” 1SP 24

“Dumnezeu, sfătuiindu-L pe Fiul Său, a format planul de a-l crea pe om după chipul și imaginea lor.” RH 24 februarie 1874.

“În aceste cuvinte este prezentat marele principiu care este legea vieții pentru univers. Toate lucrurile Hristos le-a primit de la Dumnezeu, dar El le-a luat pentru a le da. Deci, în curțile cerești, în lucrarea Sa pentru toate ființele create: prin Fiul preaiubit, **viața Tatălui curge către toți; prin Fiul se întoarce, în laudă și slujire plină de bucurie, la marea Sursă a tuturor.** Și astfel, prin Hristos, circuitul binefacerii este complet, reprezentând caracterul marelui Dătător, legea vieții.” DA 21

“Unită cu umanitatea, Hristos nu a putut fi în fiecare loc personal; prin urmare, a fost cu totul în avantajul lor ca El să-i părăsească, să meargă la tatăl Său și să trimită Duhul Sfânt să fie succesorul Său pe pământ. **Duhul Sfânt este El Însuși despărțit de personalitatea umanității și independent de aceasta.** El Se va reprezenta pe Sine ca prezent în toate locurile prin Duhul Său Sfânt, ca Omniprezent.” 14 DOMNUL 23.

Fiecare dintre aceste afirmații ridică probleme serioase unui cititor sincer dacă le acceptăm la valoarea nominală. Din nou, în scopul exercițiului, să urmărim secvența logică de aplicare a premisei fără a pune la îndoială presupunerea sa ascunsă.

15. Aplicarea premisei trinitare

Aici este premisa noastră și ipoteza de bază din nou:

Premisa: Există trei persoane în Dumnezeuire.

Ascuns/ premiază de bază: Poziția divinității este atribuită numai ființelor de cea mai mare putere *inerentă*.

Să aplicăm această premisă pasajelor problematice din Scriptură.

Deuteronom 6:4 Auzi, O, Israel: Domnul Dumnezeuul nostru *este* un singur DOMN:

Pentru că *se pare* că ne-am dovedit premisa că există trei Persoane ale Dumnezeuirii, atunci iată un răspuns sugerat: Domnul (Singular) Dumnezeuul nostru (Plural) este Unul (Singular) Domnul. Pluralul indică trinitatea, iar cuvântul “Echad” este același cuvânt folosit ca și pentru Adam și Eva fiind un singur *trup*. Deci, acest text indică faptul că există trei ființe care sunt una în scop și părășie.

Proverbe 8:22-25 Domnul m-a făcut cea dintâi dintre lucrările Lui, înaintea celor mai vechi lucrări ale Lui.²³ Eu am fost așezată din veșnicie, înainte de orice început, înainte de a fi pământul.²⁴ Am fost născută când încă nu erau adâncuri, nici izvoare încărcate cu ape;²⁵ am fost născută înainte de întărirea munților, înainte de a fi dealurile:

Acest pasaj se referă la înțelepciune (Proverbe 8:1). Unii oameni combină acest pasaj cu 1 Corinteni 1:24,30 unde Pavel se referă la Hristos ca înțelepciune. Pornind de la premisa noastră că există trei Persoane ale Dumnezeuirii, aplicarea acestui pasaj lui Hristos pare să-L facă inferior Tatălui. Deci acest pasaj trebuie *limitat* doar la personificarea înțelepciunii.

Ioan 3:16 Căci Atât de mult a iubit Dumnezeu lumea, încât a dat pe singurul Său Fiu, pentru ca oricine crede în El să nu piară, ci să aibă viață veșnică.

Cuvântul *concept* (naștere, început) se limitează la momentul în care Isus a fost întrupat ca ființă umană. Cuvântul *begat* poate fi, de asemenea, folosit pentru a însemna unic sau unic și numai, mai degrabă decât născut sau început.

Ioan 5:19 Isus a luat din nou cuvântul și le-a zis: “Adevărat, adevărat vă spun că Fiul nu poate face nimic de la Sine; El nu

Capitol 15 – Aplicarea premisei trinitare

face decât ce vede pe Tatăl făcând și tot ce face Tatăl, face și Fiul întocmai. .

Deoarece această premisă îl prezintă pe Isus ca a doua persoană a Dumnezeirii și egală în poziție cu Tatăl, acest pasaj este *limitat* la momentul în care Hristos a venit ca om. Hristos are puterea de a face tot ce dorește, dar El alege să-Și folosească puterea în colaborare cu Tatăl. Când Hristos a venit pe pământ, El a hotărât să nu-Și folosească propria Sa putere, ci doar puterea Tatălui Său de a fi un exemplu pentru întreaga omenire.

Iată un alt punct de vedere cu privire la acest lucru de Adam Clarke: “Fiul nu poate face nimic de la sine - Din cauza unirii sale inseparabile cu Tatăl: nici tatăl nu poate face nimic din el însuși, din cauza unității Sale infinite cu Fiul.”¹⁰⁰

Ioan 5:26 Căci, după cum Tatăl are viața în Sine, tot așa a dat și Fiului să aibă viața în Sine;

Deoarece Isus este egal cu Tatăl, aceasta *nu poate fi o declarație universală* cu privire la persoana lui Hristos. Hristos are în Sine viața originală, neînfrântă și nedefinită. El este Dumnezeul atotputernic, Tatăl veșnic, prințul păcii. Această afirmație trebuie să se *limiteze* la lucrarea Sa ca Mesia, la utilizarea efectivă a vieții Tatălui pentru a face minuni, a preda etc.

Ioan 8:42 Isus le-a zis: “Dacă ar fi Dumnezeu Tatăl vostru, M-ați iubi și pe Mine, căci Eu am ieșit și vin de la Dumnezeu; n-am venit de la Mine Însuși, ci El M-a trimis.

Ioan 15:26 Cândva veni Mângâietorul, pe care-L voi trimite de la Tatăl, adică Duhul adevărului, care purcede de la Tatăl, El va mărturisi despre Mine:

Cuvântul *purcede* poate însemna “ieși din”. Din nou, dacă deducem că Hristos a ieșit din Tatăl la un moment dat, atunci presupunem că acest lucru Îl face inferior Tatălui și, prin urmare, nu Divin. Deci, purcede trebuie să *însemne* pur și simplu a pornit de la prezența cerească a Tatălui.

Ioan 14:16-18 Și Eu voi ruga pe Tatăl, și El vă va da un alt Mângâietor^[a], care să rămână cu voi în veac;¹⁷ și anume Duhul adevărului, pe care lumea nu-L poate primi, pentru că nu-

¹⁰⁰ Adam Clarke Biblie Comentariu folosit de la E-sabie.

Capitol 15 – Aplicarea premisei trinitare

L vede și nu-L cunoaște, dar voi Îl cunoașteți, căci rămâne cu voi și va fi în voi. ¹⁸Nu vă voi lăsa orfani, Mă voi întoarce la voi.

Pornind de la premisa noastră, cuvântul *altul* trebuie să vorbească despre o altă persoană separată – Duhul Sfânt. Când Isus spune că nu ne va lăsa fără mângâiere, El spune că va trimite Duhul Sfânt ca reprezentant al Său, iar Duhul Sfânt ca Persoană separată aduce Persoana lui Hristos la noi. Dacă favorizăm o viziune atanasiană bazată pe crez, așa cum face Pr Max Hatton,¹⁰¹ de exemplu, atunci din moment ce Tatăl, Fiul și Spiritul sunt trei Persoane într-o singură substanță, Spiritul îl poate reprezenta cu ușurință pe Fiul, deoarece El face parte din aceeași substanță. Dacă luăm abordarea adventistă mai comună – trei Ființe separate care sunt una în scop și părtășie, așa cum este prezentată în *Lucrarea lui Vance Ferrell Apărând Dumnezeu*¹⁰² Duhul Îl reprezintă pe Hristos pentru că Îl cunoaște atât de bine încât poate reflecta persoana lui Hristos.

Galateni 1:3 Harul să *fie* cu tine și pace de la Dumnezeu Tatăl, și de *la* Domnul nostru Isus Hristos,

Deoarece se înțelege că există trei Persoane, această afirmație reflectă sursa harului: de la Tatăl și Fiul. Trebuie să fie evident că un astfel de har vine la noi prin Spirit. Acest lucru este aparent atât de evident că Pavel nu are nevoie să-l menționeze.

1 Corinteni 8:6 Dar pentru noi *nu este decât* un singur Dumnezeu, Tatăl, de la care *sunt* toate lucrurile, și noi în El; și un singur Domn Isus Hristos, prin care *sunt* toate lucrurile, și noi prin El.

Deoarece se înțelege că există trei Persoane egale, această declarație ar reflecta rolurile Tatălui și ale Fiului în planul salvării. Tatăl acționează ca sursă, iar Fiul acționează ca un canal. Aceste roluri sunt lucrarea Tatălui și a Fiului, dar trebuie să presupunem că aceasta nu reflectă Persoana Tatălui și a Fiului în egalitatea lor.

1 Corinteni 15:28 Și când toate lucrurile Îi vor fi supuse, atunci chiar și Fiul Se va supune Celui ce I-a supus toate lucrurile, pentru ca Dumnezeu să fie totul în toți.

¹⁰¹Max Hatton, *Înțelegerea trinității*, Casa toamnei, Alma Park, Grantham, Anglia, 2001.

¹⁰²Vance Ferrell, *Apărându-l pe Godhead*, Harvestime Books, Altamont, Tennessee, SUA, 2005.

Aici este Adam Clarke comentariu cu privire la acest pasaj:

*“Fiul însuși va fi, de asemenea, supus - Când administrarea împărăției harului este în cele din urmă închisă; când nu va mai exista nici o stare de probă și, în consecință, nu va mai fi nevoie de o distincție între împărăția harului și împărăția slavei; atunci Fiul, fiind om și Mesia, va înceta să exercite orice stăpânire distinctă și Dumnezeu va fi totul în toate: nu va mai rămâne nici o distincție în Persoanele Sfintei Treimi, ca acționând nici o parte distinctă sau separată fie în împărăția harului, fie în împărăția slavei, și astfel esența infinită va apărea ne divizată și eternă. Și totuși, așa cum se pare că există o personalitate în esență în dumnezeirea infinită, acea personalitate trebuie să existe veșnic; **dar acest lucru cum va fi nu putem spune, nici nu știm până când acel moment vine în care vom vedea pe El așa cum El este.** 1Jo 3:2.”¹⁰³*

Acest punct de vedere reflectă în mod evident trei Persoane într-o singură substanță care s-au împărțit doar pentru planul salvării. Când planul salvării va fi încheiat, atunci nu vor mai exista roluri separate și va fi din nou o singură substanță. Isus nu va mai exista ca ființă separată.

Comentariul adventist reflectă conceptul “trei Ființe în unitate”.

“În planul Divin de răscumpărare a lumii, Tatăl a comis totul în mâinile Fiului (vezi în Mat. 11:27; Col. 1:19). Când misiunea lui Hristos va fi îndeplinită și vrăjmașii lui Dumnezeu vor fi supuși, atunci Fiul va da “împărăția lui Dumnezeu, chiar Și Tatălui” (1 Cor. 15:24). Acest act nu implică nici o inferioritate a Fiului în comparație cu Tatăl. Este o demonstrație a unității scopului între membrii Dumnezeirii, prin care activitățile unuia sunt văzute ca fiind doar îndeplinirea voinței unite.”

În esență, acest lucru pare să fie spunând că Hristos va menține un rol subordonat pe tot parcursul eternității, chiar dacă ambele posedă putere egală.

Evrei 1:1-4 După ce a vorbit în vechime părinților noștri prin proroci, în multe rânduri și în multe chipuri, Dumnezeu,² la sfârșitul acestor zile, ne-a vorbit prin Fiul, pe care L-a pus moștenitor al tuturor lucrurilor și prin care a făcut și veacurile.³ El, care este oglindirea slavei Lui și întipărirea Ființei Lui și care ține toate lucrurile cu Cuvântul puterii Lui, a

¹⁰³ Adam Clarke Biblic Comentariu găsit pe E-Sword

Capitol 15 – Aplicarea premisei trinitare

făcut curățirea păcatelor și a șezut la dreapta Măririi, în locurile preaînalte,⁴ajungând cu atât mai presus de îngerii, cu cât a moștenit un Nume mult mai minunat decât al lor.

Referindu-se la conceptul de moștenire, Comentariul Biblic Adventist spune pe scurt: “*Prin moștenire*. Hristos a fos” desemnat moștenitor al tuturor lucrurilor” (vezi v. 2). Cu această moștenire I-a a fost, de asemenea, dat “un nume care este mai presus de fiecare nume””.

Moștenirea de aici este percepută prin numirea sau asumarea rolului. Deci, este o moștenire simbolică, mai degrabă decât o moștenire literală.

Pe scurt, atunci când întâlnim texte problematice, acestea se aplică uneia dintre următoarele situații::

1. Ele sunt *limitate* la întruparea lui Hristos în această lume.
2. Ele sunt un dispozitiv literar ca și în cazul personificării înțelepciunii.
3. Ele sunt simbolice sau metaforice în natură.
4. Ele se aplică rolurilor, mai degrabă decât persoanei reale a Dumnezeirii menționate.

Să aruncăm o privire la unele dintre Declarațiile făcute de Ellen G White,.

“Suveranul universului nu a fost singur în lucrarea Sa de binefacere. El a avut un asociat - un coleg care ar putea aprecia scopurile Sale, și ar putea împărtăși bucuria Lui în a da fericire ființelor create. “La început a fost Cuvântul, și Cuvântul a fost cu Dumnezeu, și Cuvântul a fost Dumnezeu. Același lucru a fost la început cu Dumnezeu.” Ioan 1:1, 2. Hristos, Cuvântul, singurul născut al lui Dumnezeu, a fost unul cu Tatăl etern - unul în natură, în caracter, în scop - singura ființă care putea intra în toate sfaturile și scopurile lui Dumnezeu. “Numele Lui se va numi Minunat, Sfetnic, Dumnezeu puternic, Tatăl veșnic, Prințul Păcii.” Isaia 9:6. “Obârșia lui a fost din vechime, din timpuri veșnice.” Mica 5:2. Și Fiul lui Dumnezeu declară cu privire la Sine: “Domnul M-a posedat la începutul drumului Său, înaintea lucrărilor Sale de o vechime. Ma așezat din veșnicie... Când a rânduit temelia pământului, atunci eu eram lângă El, așa ca unul a adus împreună cu El: și eu eram zilnic încântarea Lui, bucurându-mă mereu înaintea Lui. Proverbe 8:22-30.” PP 34

Acest paragraf îl prezintă pe Hristos ca fiind următorul:

1. A fost conceput înainte de întruparea Sa.
2. Ca fiind singura Ființă care ar putea intra în planurile lui Dumnezeu.
3. Așa cum Hristos este descris în Prov 8:22-30, a fost *înființat* din veșnică.

Personal, în acest moment mi se pare destul de greu să răspund la acest paragraf și să mențină premisa cu presupunerea de bază. Există unele posibilități care au fost sugerate, cum ar fi că Hristos a fost singura Persoană care putea intra în scopurile lui Dumnezeu, deoarece Duhul Sfânt funcționează la un nivel diferit și, de asemenea, nu a fost vizibil pentru îngeri. De asemenea, s-a sugerat că Ellen White a crescut în înțelegerea Trinității, iar declarațiile ei ulterioare sunt mult mai clare, în timp ce declarațiile anterioare sunt mai puțin specifice; dar această idee deschide ușa alegerii declarațiilor de inspirație pe care doriți să le credeți. Această declarație a fost publicată în 1890, la 46 de ani de la începerea slujirii sale. În afară de aceste lucruri, această afirmație este foarte specifică, iar conceptul se repetă în mai multe locuri.

În acest moment, dacă acceptați scrierile lui Ellen White despre așa cum sunt, ar trebui să vă confrunțați cu o dilemă serioasă. Personal, această dilemă a fost atât de mare pentru mine că a fost nevoie de 14 ani pentru a începe să mă împac cu ea. Dacă încep să-mi deschid mintea la posibilitatea ca cele trei Persoane ale Dumnezeirii să nu fie egale în sensul unei Trinități, atunci imediat, mă confrunt cu o serie de bariere emoționale. M-aș putea confrunța cu izolarea de prietenii mei, sau “Aș putea fi confruntat cu îndepărtarea din biserică.” Aceste realități emoționale pot pune un stres incredibil asupra minții unei persoane, în special pentru cineva care a făcut parte din biserică toată viața lui. Deci trebuie să existe un răspuns, dar nu-l putem vedea, așa că îl lăsăm fără răspuns și continuăm să aplicăm premisa și să găsim alte pasaje care să ne întărească gândirea. Am auzit mulți oameni pur și simplu răspunde, “există prea multe” trei “declarații”, sau “este un mister”, sau “de ce te concentrezi pe acest lucru, trebuie să predicăm mesajul afară, voi doar cauzați confuzie cu aceste întrebări” sau pur și simplu citează un pasaj de genul asta:

“Hristos este Fiul lui Dumnezeu preexistent, existent de sine...
Vorbind despre pre existența Sa, Hristos duce mintea înapoi prin veacuri fără dată. El ne asigură că nu a existat niciodată un moment în care El să nu fi fost în strânsă părtășie cu Dumnezeul etern. El, a cărui voce evreei o auzeau în prezent a fost cu

Capitol 15 – Aplicarea premisei trinitare

Dumnezeu ca unul adus cu El.--Semnele Timpului, 29 august 1900. Era egal cu Dumnezeu, infinit și omnipotent... ..și era egal cu Dumnezeu. El este Fiul etern, care există de la sine. -- Manuscrisul 101, 1897.” Ev 615.3

Plasând aceste două afirmații una lângă alta, pe baza premisei noastre de bază, va fi imposibil pentru mintea sinceră să le armonizeze. Trebuie fie să examinăm fundația premisei, fie pur și simplu să așteptăm ca Dumnezeu să dezvăluie contradicțiile nerezolvate.

Să ne uităm la mai multe declarații de la Ellen White.

“Pentru a contesta supremația Fiului lui Dumnezeu, acuzând astfel înțelepciunea și dragostea Creatorului, a devenit scopul acestui prinț al îngerilor. Pentru acest obiectiv el era pe cale să folosească energiile minții sale puternice, care, alături de cea a lui Hristos, a fost primul dintre oștirile lui Dumnezeu.” PP 36

Ellen White face acest comentariu în câteva locuri cum că Lucifer a fost următorul în onoare după Hristos. Singura modalitate de a înțelege acest lucru în ceea ce privește Dumnezeirea este să presupunem că îngerii nu știau despre Duhul Sfânt sau că el a acționat într-o linie separată de comandă. Acest lucru face model dumnezeiesc extrem de complex și fără o mărturie biblică clară să susțină această afirmație. Să ne uităm la o altă declarație.

“În aceste cuvinte este prezentat marele principiu care este legea vieții pentru univers. Toate lucrurile Hristos le-a primit de la Dumnezeu, dar El le-a luat pentru a le da. Deci, în curțile cerești, în lucrarea Sa pentru toate ființele create: prin Fiul preaiubit, viața Tatălui curge către toți; prin Fiul se întoarce, în laudă și slujire plină de bucurie, un val de iubire, spre marea Sursă a tuturor. Și astfel, prin Hristos, circuitul binefacerii este complet, reprezentând caracterul marelui Dătător, **Legea vieții.**” DA 21

Ellen White explică faptul că viața curge din Tatăl, prin Fiul, în univers; și apoi se întoarce prin Hristos la Tatăl. Ea afirmă că este legea vieții pentru univers. De ce este aceasta legea pentru univers? De ce nu spune că este legea pentru această lume din cauza planului salvării? De ce *toate sunt* ființe create și nu doar ființe umane? Dacă Dumnezeu este o Trinitate, atunci El se înfățișează în rolurile de Tată, Fiul și Spirit tuturor ființelor create și nu doar umanității? Și dacă da, de ce? De ce ființele necăzute trebuie să primească viața prin Cristos în același mod în care o fac ființele căzute? Am putea răspunde, “acesta este doar modul în care au decis să o

facă”, dar cu toate acestea este un pasaj interesant dacă suntem dispuși să-l înțelegem cu adevărat.

În cele din urmă să ne uităm la acest pasaj:

“Împreună cu umanitatea, Hristos nu a putut fi în fiecare loc personal; prin urmare, a fost cu totul în avantajul lor ca El să-i părăsească, să meargă la tatăl Său și să trimită Duhul Sfânt să fie succesorul Său pe pământ. Duhul Sfânt este El Însuși cesionat de personalitatea umanității și independent de aceasta. El Se va reprezenta pe Sine ca prezent în toate locurile prin Duhul Său Sfânt, ca Omniprezent.” 14 MR 23.

Cea mai importantă secțiune a acestei afirmații este:

“Duhul Sfânt este El Însuși deposedat de personalitatea umanității”

Cine este *El Însuși*, este Hristos sau Duhul Sfânt? Are sens să spunem că Duhul Sfânt este deposedat de personalitatea umanității? Cum poate fi deposedat de ceva ce nu a posedat niciodată? Numai Hristos posedă umanitatea și numai Hristos putea fi deposedat de ea. Dacă spunem că *El Însuși* este Duhul Sfânt, atunci pasajul nu prea are sens. Dacă spunem că este Hristos, atunci se afirmă că Duhul Sfânt este pur și simplu Hristos într-o formă diferită. Dar acest lucru ar distruge complet premisa Trinității. Această declarație nu lasă altă opțiune decât să pună la îndoială premisa noastră de bază. Acest lucru are sens, deoarece fiecare afirmație și presupunere pe care o îmbrățișăm trebuie să se armonizeze cu Scriptura și cu Spiritul Profeteiei. Să ne uităm din nou la premisă.

Premisa: Există trei persoane ale Dumnezeuirii.

Presupunerea ascunsă/de bază: Poziția Divinității este atribuită doar ființelor cu cea mai mare putere *inerentă*.

Cred că putem spune că premisa noastră este adevărată, dar fără a testa presupunerea de bază din Scriptură nu o putem spune în mod concludent și suntem în pericol de a construi pe nisip. Este o concluzie parțială. Din afirmațiile de mai sus, trebuie să existe un grad ridicat de incertitudine cu presupunerea noastră de bază. Deci, în acest stadiu avem următoarele.

Premisa: Există trei persoane ale Dumnezeuirii (parțial adevărat).

Presupunerea Ascunsă / de baza: Poziția divinității este atribuită numai ființelor de cea mai mare putere *inerentă* (Ne dovedită).

16. Scurtă Examinare a Poziției Ariene

Arie a fost adversarul lui Atanasie în timpul mării dezbateri a Trinității din secolul al^{IV-lea} în cadrul Bisericii Catolice. Ambii bărbați erau din Alexandria, un loc renumit pentru experimentarea cu vederi alegorice ale Scripturii. Atanasie a avut o viziune trinitară bazată pe principiul *puterii inerente* a ființelor co-egale, co-eterne. Arie a luat opusul logic bazat pe același principiu al *puterii inerente* și a susținut că poziția lui Hristos a fost creată și El a avut un început, în timp ce Tatăl nu a avut un început și a fost singurul Dumnezeu adevărat. Aici este o secțiune a unei scrisori scrise de el declarând poziția sa.

“Dar ceea ce spunem și credem amândoi am învățat și continuăm să predăm; că Fiul nu este neînsuflat și nici nu face parte din cei ne creați în nici un fel și nici nu este derivat din vreo substanță; dar că prin propria sa voință și sfat a existat înainte de vremuri și veacuri pe deplin Dumnezeu, singurul-concept, neschimbat.

Și înainte de a fi conceput, creat, numit sau stabilit, el nu a existat; pentru că el nu a fost neînsuflat. Suntem persecutați pentru că spunem că Fiul are un început, dar Dumnezeu este fără început.” (*Documente ale Bisericii Creștine*, Selectat și editat de Henry Bettenson, Ediția aII-a, 1963. p.39. Universitatea Oxford de presă.)

Am putea reprezenta poziția lui Arie după cum urmează.:

Premisa: Există un singur Dumnezeu adevărat (parțial adevărat).

Presupunere ascunsă / de bază: Poziția divinității este atribuită numai ființelor de cea mai mare putere *inerentă* (Ne dovedit).

Poziția ariană deține o premisă diferită, dar se bazează pe aceeași ipoteză de bază. Deoarece Hristos este “născut”¹⁰⁴ sau creat și are un

¹⁰⁴Utilizarea ariană a cuvântului conceput pare să fie echivalentă cu cuvântul creat. Ellen White și pionierii cu siguranță nu au văzut lucrurile așa. Atât de mult a iubit Dumnezeu lumea, încât a dat pe Singurul Său Fiu născut, -- **nu un fiu prin creație**, așa cum au fost îngerii, nici un fiu prin adopție, așa cum este păcătosul iertat, **ci un Fiu conceput** după chipul expres al persoanei Tatălui și în toată strălucirea măreției și slavei Sale, unul egal cu Dumnezeu în autoritate, demnitate și perfecțiune Divină. În El a locuit toată plinătatea Dumnezeirii trupești.” ST, 30 mai 1895 par. 3 Sublinierea mea. Se pare că Arie nu a putut distinge între conceput și creat pentru că el a simțit că fiind conceput în modul în care Ellen White și pionierii au înțeles că a fost imposibil pentru un “Dumnezeu incorporabil”. Corporalitatea lui Dumnezeu a fost de o importanță majoră pentru Pionieri. Observați acest lucru dintr-o altă scrisoare a lui Arie: “Dar dacă expresiile de la El [Rom. 11:36] și din pânțele [Ps. 109:3 (LXX), 110:3] și eu am venit

Capitol 16 – Scurtă Examinare a Poziției Ariene

Început, El nu are același nivel de *putere inerentă* ca Tatăl și, prin urmare, calitatea Divinității Sale este mai mică. El este o Ființă mai mică. Acest punct de vedere caracterizează mișcări precum Martorii lui Iehova.

Deși ar fi interesant să încercăm să dovedim premisa și să ne ocupăm de texte dificile, această poziție neagă în mod clar Divinitatea Fiului lui Dumnezeu. Biblia este foarte clară că Hristos nu este o Ființă creată.

Dintr-o poziție trinitară – orice opinie care este mai puțin de co-egală sau co-eternă trebuie văzută ca o formă de arianism. Există vreun teren posibil între trinitarism și arianism care ar putea armoniza mai bine afirmațiile scripturii și ale Spiritului Profetiei? Singurul loc unde am putut găsi acest lucru este în examinarea ipotezei care stă la bază.

de la Tatăl, și am venit [Ioan 16:28], sunt înțelese de unii să însemne că El face parte din El [Tatăl], unul în esență sau ca o emanație, atunci Tatăl este, potrivit lor, compus și divizibil și alterabil și material și, în măsura în care credința lor merge, Dumnezeul incorporabil îndură un trup.” <https://www.fourthcentury.com/urkunde-6/>

17. Utilizarea unei Ipoteze de Bază Bazate pe Putere

Pornind de la premisa trinitară că există trei Persoane ale Dumnezeirii, presupunerea de bază plasează punctul focal asupra întrebării naturii egalității. Din punct de vedere trinitar, egalitatea se presupune a fi cea a *puterii inerente*.

După cum am văzut mai sus, procesul de asigurare a premisei unei vederi trinitare este procesul de dovedire a Fiului și a Duhului Sfânt ca fiind în mod inerent egali cu Tatăl. Fiecare declarație va fi interpretată în această lumină. Dar este acest concept biblic?

Aceeași problemă care a provocat confuzie cu privire la păstrarea Sabatului este în joc aici. Această minciună veche spusă părinților noștri în Grădina Edenului este forța motrică din spatele dorinței de a determina egalitatea prin posedarea vieții inerente. Lăsa-ti mă să explic.

Afirmația “nu veți muri cu siguranță” le-a spus lui Adam și Evei, de fapt, că “aveți propria *voastră sursă* de viață în mod inerent”. “Poate că Dumnezeu ți l-a dat, dar acum este al tău să faci ce vrei.” “Poți supraviețui fără să fii într-o *relație* intimă cu Dumnezeu pentru că ești nemuritor.”

Schimbarea Sursei de Alimentare a cauzat o Schimbare a sistemului de Valori.

Dacă omul poate avea viață doar *printr-o relație* cu Dumnezeu, atunci *valoarea* și scopul său ca persoană sunt legate în relația cu Dumnezeu. În timp ce dacă omul posedă viața în el însuși, *valoarea* și scopul său ca persoană este legat de acea putere găsită în el însuși, și el va proiecta această viziune asupra Dumnezeului pe care îl venerază. Aceasta înseamnă că *valoarea* Dumnezeului la care ne închinăm este măsurată numai prin puterea pe care El o posedă.

Contrastul acestor două sisteme se găsește în Ieremia 9:23,24.

Ieremia 9:23,24 Așa vorbește Domnul: ‘Înțeleptul să nu se laude cu înțelepciunea lui, cel tare să nu se laude cu tăria lui, bogatul să nu se laude cu bogăția lui. ²⁴ Ci cel ce se laudă să se laude că are pricepere și că Mă cunoaște, că știe că Eu sunt Domnul, care fac milă, judecată și dreptate pe pământ! Căci în acestea găsesc plăcere Eu, zice Domnul.

Vedem aici un contrast clar între un om care caută glorie (*valoare*) în lucrurile pe care le face sau le efectuează, spre deosebire de căutarea gloriei (*valorii*) în cunoașterea Creatorului său. Punctul cheie pe care îl facem aici este că minciuna îmbrățișată în Eden a schimbat percepția umanității asupra *valorii* de la *relație*, la *valoare* prin *putere inerentă*. Observați următoarele pasaje:

Matei 18:1 În clipa aceea, ucenicii s-au apropiat de Isus și L-au întrebat: “Cine este mai mare în Împărăția cerurilor?”² Isus a chemat la El un copilaș, l-a pus în mijlocul lor³ și le-a zis: “Adevărat vă spun că, dacă nu vă veți întoarce la Dumnezeu și nu vă veți face ca niște copilași, cu niciun chip nu veți intra în Împărăția cerurilor.

Luca 12:15 poi le-a zis: “Vedeți și păziți-vă de orice fel de lăcomie de bani, căci viața cuiva nu stă în belșugul avuției lui.

Luca 22:25,26 Isus le-a zis: “Împărații neamurilor domnesc peste ele și, celor ce le stăpânesc, li se dă numele de binefăcători.²⁶ Voi să nu fiți așa. Ci cel mai mare dintre voi să fie ca cel mai mic și cel ce cârmuiește, ca cel ce slujește.

Din nou și din nou în Scriptură veți descoperi principiul că adevărata măreție vine *printr-o relație* cu Dumnezeu, nu prin propriile eforturi și abilități. Nu este vorba despre putere, este vorba despre caracter. Acest lucru este exprimat în mod clar de Isus atunci când indică faptul că cel mai mare dintre voi ar trebui să fie ca cel mai mic.

18. Problema de Bază

Acest lucru ne aduce la problema de bază a determinării egalității. Când căutăm să dovedim că Hristos este în mod inerent egal cu Tatăl, a cărui metodologie o folosim? Cine este cel care a introdus un astfel de concept de *valoare*? Nu a fost Satana în Grădina Edenului?

Dumnezeu ne spune clar:

Isaia 55:8,9 Căci gândurile Mele nu sunt gândurile voastre și căile voastre nu sunt căile Mele, zice Domnul. ⁹Ci cât sunt de sus cerurile față de pământ, atât sunt de sus căile Mele față de căile voastre și gândurile Mele față de gândurile voastre.

Nu gândurile lui Dumnezeu îl determină pe om să-I atribuie pe Fiului Său divinitate și valoare prin *puterea inerentă*, ci gândurile dușmanului Său. Deoarece împărăția lui Dumnezeu este *relațională*, nu ar trebui să-L *prețuim* pe Hristos în raport cu relația Sa cu Tatăl Său, în loc să căutăm să dovedim *valoarea* și Divinitatea Sa prin puterea Sa *inerentă*? Biblia nu ne spune clar că Hristos a primit toate lucrurile din cauza *relației sale cu Tatăl Său*?

Evrei 1:1-4 După ce a vorbit în vechime părinților noștri prin proroci, în multe rânduri și în multe chipuri, Dumnezeu, ²la sfârșitul acestor zile, ne-a vorbit prin Fiul, pe care L-a pus moștenitor al tuturor lucrurilor și prin care a făcut și veacurile. ³El, care este oglindirea slavei Lui și întipărirea Ființei Lui și care ține toate lucrurile cu Cuvântul puterii Lui, a făcut curățirea păcatelor și a șezut la dreapta Măririi, în locurile preaînalte, ⁴ajungând cu atât mai presus de îngeri, **cu cât a moștenit un Nume mult mai minunat decât al lor.**

“Fiind făcut mult mai bun decât îngerii, așa El a obținut prin moștenire un nume mai excelent decât ei. Evr. i. 4. **Fiul trebuie să moștenească numele, titlurile și moșia Tatălui. Oricare ar fi titlurile aparținând lui Dumnezeu Tatăl aparțin în mod egal lui Hristos. Ele sunt ale Lui de drept. Prin naștere El este “moștenitorul tuturor lucrurilor.”** Apostolul Pavel scrie despre arătarea glorioasă “a marelui nostru Dumnezeu și Mântuitor Isus Hristos”. Titus al II-lea. 13. Tatăl Însuși I se adresează Fiului ca Dumnezeu, zicându-I: “Tronul Tău, Dumnezeule, este în vecii vecilor.” Evr. i. 8. E.J Waggoner, *Adevărul prezent Marea Britanie*, 24 octombrie 1895

Prin urmare, este scris mai departe despre El că El a fost “făcut mult mai bine decât îngerii, **deoarece El a obținut prin**

Capitol 18 – Problema de Bază

moștenire un nume mai excelent decât ei”. Acest nume mai excelent este numele “Dumnezeu”, care, în versetul al optulea, este dat de Tatăl Fiului: “Către Fiul Pe care [Dumnezeu] l-a dat, tronul Tău, Dumnezeule, este în vecii vecilor”. Calea consacrată A.T. Jones p. 14, 1905

Biblia ne spune clar că numele excelent al lui Hristos este prin moștenire – adică printr-o *relație* cu Tatăl Său. Pentru cel care are urechi de auzit, lasă-l să audă.

Fiul lui Dumnezeu a fost conceput de Tatăl în eternitate (Ioan 3:16; Ioan 1:1). El a continuat și a ieșit de la Tatăl (Ioan 8:42). El este imaginea expresă a Persoanei Sale (Evrei 1:2) și, prin urmare, i s-a dat să aibă viață în Sine, așa cum Tatăl are viață în Sine (Ioan 5:26).¹⁰⁵

În acest moment, mulți spun: “Spuneți că Hristos nu este veșnic!” Hristos posedă cu siguranță veșnicia pentru că El a fost înscenat din veșnicie. Cuvântul veșnic înseamnă voalat, punct de dispariție sau timp afară din minte. El a ieșit din *timpul* eternității – timpul care nu-l concepem cu mintea noastră. Deci nu a existat niciodată un timp în care Hristos să nu fi fost în strânsă comuniune cu Tatăl, pentru că singura dată când avem în minte este timpul care începe “La început”, dincolo de acest fapt că nu avem nici un concept de timp. *În orice caz, acest lucru nu este ceea ce îl face pe Hristos valoros pentru noi sau Divin. Este pur și simplu că El este imaginea expresă a Tatălui și a primit toate lucrurile prin moștenire.* Divinitatea Fiului este asigurată de Cuvântul Tatălui. Divinitatea Fiului nu este dovedită prin putere și poziție independentă, inerentă, pentru că Biblia nu vorbește niciodată în acest fel.

După ce am fost eliberați de principiul înrobitor de a încerca să dovedim Divinitatea prin *puterea inerentă*, suntem liberi să permitem pasajelor biblice și declarațiilor Spiritului Profetiei să fie citite clar.

Observați următoarele:

¹⁰⁵“Controversa dintre Hristos și Satana a început în cer (Apoc. 12:7) într-o luptă față în față. Satana nu s-a mulțumit cu poziția pe care a avut-o ca Lucifer (Isa. 14:12) sau purtător de lumină, așa cum semnifică numele; dar el s-a datat ambiției de a “fi ca Cel Preaînalt” și astfel să fie lumină însăși (1 Ioan 1:5) și sursa luminii. Deoarece lumina este doar o manifestare a vieții (Ioan 1:4), aceasta a fost cererea unei ființe create (Eze 28:15) **de a fi o sursă sau o fântână a vieții, care nu putea fi acordată decât Fiului născut (Ioan 5:26), una cu Tatăl, adevărata Fântână (Ps. 36:9).**” SDA Sabbath School Lesson 1902 19 aprilie Pagina 13,14

Capitol 18 – Problema de Bază

“Marele Creator a adunat oastea cerească, pentru ca, în prezența tuturor îngerilor, să-I confere o onoare specială Fiului Său. Fiul a fost așezat pe tron cu Tatăl, și mulțimea cerească de îngeri sfinți a fost adunată în jurul lor. Tatăl a făcut apoi cunoscut faptul că el însuși a hotărât ca Hristos, Fiul Său, să fie egal cu El Însuși; astfel încât oriunde a fost prezența Fiului Său, a fost ca propria sa prezență. Cuvântul Fiului trebuia să fie ascultat la fel de ușor ca cuvântul Tatălui. Pe Fiul Său a investit cu autoritate pentru a porunci oștirii cerești.” 1SP 17

Este important să rețineți ce anume s-a întâmplat în această întâlnire. A conferențiat Dumnezeu la această întâlnire o onoare specială Fiului Său? Acesta a fost punctul în care El a fost înălțat? Observați din nou:

Regele universului a chemat oștirile cerești înaintea Lui, pentru ca, în prezența lor, El să stabilească adevărata poziție a Fiului Său și să arate relația pe care El a susținut-o cu toate ființele create. PP 36

Și apoi un pic mai jos afirmă:

Nu a existat nici o schimbare în poziția sau autoritatea lui Hristos. PP 38

Acesta fiind cazul, în adunarea adunată de Tatăl a fost făcut cunoscut gazdei cerești ceea ce Tatăl a hirotonit de la început.

Punctul cheie aici este că puterea și autoritatea pe care Hristos le poseda I-a fost dată de Tatăl Său. ***Egalitatea pe care Fiul a avut-o în relație i-a permis să posede egalitate de putere și poziție – nu invers.***¹⁰⁶ Hristos nu trebuie să dovedească pedigree-ul Său pentru a fi considerat egal. Relația sa cu Tatăl Său și Cuvântul Său este destul. Hristos trăiește prin fiecare cuvânt a lui Dumnezeu. (Matei 4:4)

Această luptă între Hristos fiind Fiul lui Dumnezeu prin *relație*, spre deosebire de a fi Fiul prin puterea *inerentă* este clar revelată în Botezul lui Isus și ispita din pustie.

Tatăl spune în Matei 3:17: “Acesta este Fiul Meu preaiubit, în care Îmi găsesc plăcerea.” Hristos a fost aprobat de Tatăl Său pur și simplu pe

¹⁰⁶ Un aspect pe care cred că este important să-l distingem aici este capacitatea lui Hristos de a avea egalitate de relație cu Tatăl; ceea ce înseamnă că Hristos L-a putut înțelege pe deplin pe Tatăl Său, I-a cerut să posede natura divină a Tatălui. Sugerez că acesta este motivul pentru care Hristos a fost conceput și nu a fost creat. Natura divină a fost esențială pentru egalitatea relației, dar natura divină posedată de Hristos nu a fost baza egalității, ci a oferit ingredientele pentru egalitatea relațională.

Capitol 18 – Problema de Bază

baza *relației* Sale. Când Satana a venit la El în pustie, El a cerut ca Hristos să-Și dovedească Divinitatea prin puterea Sa *inerentă*. Hristos a refuzat categoric să facă acest lucru, și totuși, de fiecare dată când căutăm să dovedim că Hristos este egal cu Dumnezeu prin puterea Sa *inerentă*, este ca și cum am căuta să transformăm pietrele în pâine pentru ca Isus să satisfacă cererea lui Satan!

Am putea petrece mult mai mult timp în acest sens, dar afirm că a încerca să dovedim presupunerea de bază că poziția Divinității este atribuită doar ființelor cu cea mai mare *putere inerentă* este falsă.

19. Utilizarea unei ipoteze de bază bazate pe relațional

Deci, să ne întoarcem la premisa noastră trinitară originală cu realizarea că presupunerea de bază este falsă și bazată de fapt pe raționamentul uman care decurge din minciună, “nu veți muri cu siguranță”.

Premisa: Există trei persoane ale Dumnezeirii (parțial adevărat).

Ipoteză ascunsă/subiacentă: Poziția Divinității este atribuită numai Ființelor cu cea mai mare *putere inerentă* (Total Falsă).

Deoarece presupunerea de bază este total falsă, acest lucru va face înțelegerea premisei false și va transforma adevărul lui Dumnezeu într-o minciună. O astfel de minciună ne va face să ne închinăm creaturii mai mult decât Creatorului (Rom 1:25).

Să reafirmăm cazul cu o *premisă relațională*. Spun premisă pentru că în încercarea de a confirma asumarea puterii inerente am dovedit contrariul.

Premisă: Există trei persoane ale Dumnezeirii (parțial adevărat).

Premisa de bază: Pozițiile Divinității sunt atribuite de Tatăl numai prin moștenire *relațională* (Adevărat).

În acest scenariu, Dumnezeu este cel care determină cine și cum ceva sau cineva este Divin. Este numai dreptul Lui să determine acest lucru; omul nu are dreptul să-și impună ideile despre Divinitate lui Dumnezeu. O astfel de impunere este sugerează idolatrie.

Observați următoarea declarație:

“În aceste cuvinte este prezentat marele principiu care este legea vieții pentru univers. Toate lucrurile, Hristos le-a primit de la Dumnezeu, dar El le-a luat pentru a le da. Deci, în curțile cerești, în lucrarea Sa pentru toate ființele create: prin Fiul preaiubit, viața Tatălui curge către toți; prin Fiul se întoarce, în laudă și slujire plină de bucurie, un val de iubire, către marea Sursă a tuturor. Și astfel, prin Hristos, circuitul binefacerii este complet, reprezentând caracterul marelui Dătător, legea vieții.” DA 21

Această afirmație are sens complet pe baza premisei care stă la baza moștenirii relaționale. Tatăl este izvorul vieții (Jeremia 2:13). Această viață curge din Tatăl, prin Fiul, și în univers. Acest lucru este clar revelat în 1 Corinteni 8:6.

Capitol 19 – Utilizarea unei ipoteze de bază bazate pe relațional

1 Corinteni 8:6 .totuși, pentru noi, nu este decât un singur Dumnezeu: Tatăl, de la care vin toate lucrurile și pentru care trăim și noi, și un singur Domn: Isus Hristos, prin care sunt toate lucrurile și prin El și noi.

Când comparăm pasajul de mai sus cu altul din Efeseni, imaginea este și mai clară:

Efeseni 4:4-6 Este un singur trup, un singur Duh, după cum și voi ați fost chemați la o singură nădejde a chemării voastre. ⁵ Este un singur Domn, o singură credință, un singur botez. ⁶ Este un singur Dumnezeu și Tată al tuturor, care este mai presus de toți, care lucrează prin toți și care este în toți.

Singurul Dumnezeu este în mod clar Tatăl și Singurul Domn este Isus Hristos. Unii au încercat să respingă acest lucru susținând că, dacă Isus este Singurul Domn, atunci Tatăl este exclus de la a fi Domn. Din nou, acest raționament se bazează pe gândirea independentă inerentă a sursei de viață. Isus este Domnul, deoarece Domnia Sa a venit de la Tatăl. Fiul a moștenit această Domnie și îndeplinește această funcție în numele Tatălui. A încerca să arătăm o Trinitate co-eternă din versetele de mai sus creează confuzie și nedreptate textului.

Un pasaj care este adesea folosit pentru a arăta că Hristos posedă o divinitate inerentă și independentă de Tatăl este:

“În El era viața, originală, ne împrumutată, nederivată. Această viață nu este inerentă omului. El o poate poseda numai prin Hristos. El nu o poate câștiga; i se dă ca dar gratuit dacă va crede în Hristos ca Mântuitor personal. “Aceasta este viața veșnică, pentru ca ei să Te cunoască pe tine Singurul Dumnezeu adevărat și pe Isus Hristos, pe care Tu L-ai trimis” (Ioan 17:3). Aceasta este fântâna deschisă a vieții pentru lume.” ISM 296

Înțelegerea mea anterioară a pasajului de mai sus a fost că Hristos a avut viața separată și a obținut independent de Tatăl. Termenii “viață originală, ne împrumutată și nederivată” păreau destul de concludente, dar în trecut presupunerea mea de bază a fost ascunsă. Am interpretat acest pasaj prin lentila *puterii inerente auto-origine*, mai degrabă decât puterea *inerentă relațională*.

Observați cum se spune că în Hristos a fost viața originală, ne împrumutată și nederivată, dar nu spune cum Viața a ajuns acolo. Din moment ce nu ne spune cum a ajuns acolo, presupunerea noastră de bază este dezvăluită imediat cu privire la modul în care vom înțelege că a

ajuns să fie acolo. Altfel spus, cuvintele “original, ne împrumutată și nederivată” vor avea atașate fie o presupunere bazată pe performanță, fie o presupunere bazată pe relații. Dacă adoptăm o abordare bazată pe performanță, atunci acest pasaj va cere cu siguranță ca Hristos să fi creat o a doua și separată sursă de viață față de Tatăl. Dacă adoptăm un model relațional, atunci viața care curge de la Tată la Fiul este menținută ca originală, ne împrumutată și nederivată, deoarece o împărtășesc în intimitatea și unitatea relației lor. Aceasta devine o declarație a apropierei relației dintre Tatăl și Fiul și a plinătății cu care Tatăl L-a dăruit pe Fiul. Din nou, amintiți-vă că Ellen White nu a spus “Hristos își are originea în și din El Însuși, separat de Tatăl, viața originală, ne împrumutată și nederivată”. Se spune pur și simplu că “în Hristos a fost viața originală, ne împrumutată și nederivată.” Nu trebuie să citim în pasaj o presupunere falsă.

Ioan 5:26 ne spune – Așa Tatăl are viață (originală, ne împrumutată și nederivată) în El Însuși, tot așa El a dat Fiului să aibă viață (originală, ne împrumutată și nederivată) în El Însuși. Prin urmare, ea este inerentă în Hristos, dar Tatăl I-a dat-o ca parte a moștenirii Sale. Noi, ca ființe create, nu o avem în mod inerent, dar o putem primi de la fântâna vieții printr-o *relație* cu Hristos. Exact asta cum spune Ellen White. Ce declarație minunată.¹⁰⁷

Din nou, acest adevăr este adus în următoarea declarație:

Regele universului a chemat oștirile cerești înaintea Lui, pentru ca, în prezența lor, El să stabilească adevărata poziție a Fiului Său și să arate relația pe care El a susținut-o cu toate ființele create. Fiul lui Dumnezeu împărtășea tronul Tatălui, iar slava Celui veșnic, care există de la sine, înconjura pe amândoi. PP 36

Această declarație vorbește despre Tatăl ***care prezintă adevărata poziție a Fiului Său*** și arată relația pe care Fiul a susținut-o cu toate ființele create. Acest lucru trebuie să prezinte cu siguranță cine este cu adevărat Fiul lui Dumnezeu. Iată punctul în care Ellen White ar trebui să menționeze sfatul celor trei membri și rolurile pe care le-au avut pentru

¹⁰⁷Același principiu se aplică conceptului de înțelepciune. Unii susțin că, dacă Hristos este conceput și Hristos este înțelepciune, atunci Dumnezeu nu a fost înțelept până când Hristos a fost conceput. Acest argument neagă fluxul de binecuvântare de la Tatăl la Fiul. Pentru a aduce înțelepciunea cere celui care o aduce să o posedă El Însuși. Fiul este apogeul înțelepciunii, deoarece El este *expresia* cea mai înaltă a înțelepciunii lui Dumnezeu în stabilirea împărăției Sale.

a arăta dragostea lui Dumnezeu – dacă această idee are vreun merit. Dar nimic din toate acestea nu e menționat. Mai degrabă, Ellen White face comentariul inconfundabil că **“Fiul lui Dumnezeu a împărtășit tronul Tatălui, iar slava Celui veșnic, auto existent, le-a încercuit pe amândoi.”** Desigur, Cel Auto existent trebuie să se refere la Tatăl și că slava Tatălui L-a înconjurat pe Fiul, ceea ce înseamnă că Fiului i s-a dat Viață așa cum Tatăl are Viață. Nu există o altă modalitate posibilă de a citi aceste afirmații în limitele lecturii normale a limbii engleze.

Dar în acest context Ellen White face mai multe declarații care nu se pot alinia cu o Trinitate co-egală. Ea continuă:

Înainte locuitorilor adunați ai cerului, Împăratul a declarat că nimeni altul decât Hristos, Singurul Născut al lui Dumnezeu, nu putea intra pe deplin în scopurile Sale, iar Lui i s-a încredințat să execute sfaturile puternice ale voinței Sale. PP 36

Hristos este numit Singurul Născut al lui Dumnezeu în contextul a ceea ce s-a întâmplat înainte de crearea lumii. Ea afirmă apoi că numai Hristos ar putea intra pe deplin în scopurile Sale. Aceste declarații au fost scrise în 1890. Ele sunt post 1888 și nu sunt în mod clar Trinitarian. Nu a existat niciodată o încercare de a le corecta sau modifica sau de a mărturisi că aceste afirmații sunt greșite. Cititorul onest și sincer nu poate citi aceste declarații și să creadă că Ellen White se îndrepta spre o credință trinitară. O astfel de viziune este ignorantă în cel mai bun caz și sfidătoare în cel mai rău caz.

Revenind la declarația privind viața, ne împrumutată și nederivată, unii au susținut, așa cum am făcut-o și eu în trecut, că, deoarece această declarație l-a convertit pe M.L. Andreasen de la a fi un credincios cu gândirea despre dumnezeire bazată pe pionieri la un trinitar, trebuie să fie într-adevăr o declarație trinitară. Andreasen a mers până la capăt pentru a o vizita pentru a verifica dacă ea a scris de fapt această declarație și a petrecut trei săptămâni în casa ei verificându-i veridicitatea. Dar putem folosi convertirea lui Andreasen ca bază a ceea ce a vrut să spună Ellen White? Dacă ea a spus lui Andreasen că ea a vorbit într-un context trinitar și a fost ea însăși un trinitar, atunci ea trebuie să fi uitat să-i spună fiul ei (care a petrecut mult mai mult timp cu mama lui decât Andreasen) că ea a crezut în acest fel. În 1935 Willie White a scris:

“În scrisoarea dumneavoastră îmi cereți să vă spun ceea ce înțeleg a fi poziția mamei mele cu referire la personalitatea

Duhului Sfânt. Acest lucru nu pot face pentru că niciodată nu am înțeles în mod clar învățăturile ei cu privire la această chestiune. A fost întotdeauna în mintea mea unele nedumeriri în ceea ce privește sensul de rostiri a ei, care la modul meu superficial de gândire părea a fi oarecum confuz. Am regretat de multe ori că nu am posedat acea ascuțire a minții care ar putea rezolva acest lucru și nedumeririle similare, și apoi amintindu-mi ce sora White a scris în “Faptele Apostolilor”, paginile 51 și 52, “cu privire la astfel de mistere care sunt prea adânci pentru înțelegerea umană, tăcerea este de aur”, m-am gândit cel mai bine să se abțină de la discuții și s-au străduit să direcționeze mintea mea la probleme ușor de înțeles. În timp ce citeam Biblia, aflu că Mântuitorul înviat a suflat asupra ucenicilor și le-a spus: “Primiți Duhul Sfânt”. Concepția primită din această Scriptură pare să fie în armonie cu afirmația din “Dorița veacurilor”, pagina 669, de asemenea Gen. 1:2; cu Luca 1:4; cu Faptele apostolilor 2:4 și, de asemenea, 8:15 și 10:44. Multe alte texte ar putea fi menționate care par a fi în armonie cu această afirmație în “Dorița de vârstele.” **Declarațiile și argumentele onora dintre slujitorii noștri, în efortul lor de a dovedi că Duhul Sfânt este un individ așa cum sunt Dumnezeu Tatăl și Hristos, Fiul etern, m-au nedumerit și, uneori, m-au întristat.** Un învățător popular a spus: “Îl putem considera pe El, ca pe un om care este aici, conducând lucrurile.” Nedumeririle mele au fost diminuate un pic atunci când am învățat din dicționar că unul dintre sensurile personalității, a fost caracteristici. Se afirmă în așa fel încât am ajuns la concluzia că ar putea exista personalitate fără formă trupească care este posedată de Tatăl și de Fiul. **Există multe Scripturi care vorbesc despre Tatăl și Despre Fiul și despre absența Scripturii care face referire similară la lucrarea unită a Tatălui și a Duhului Sfânt sau a lui Hristos și a Duhului Sfânt, m-a făcut să cred că duhul fără individualitate a fost reprezentantul Tatălui și al Fiului în tot universul și prin Duhul Sfânt ei locuiesc în inimile noastre și ne fac una cu Tatăl și cu Fiul.”** {Letter, W.C. White către H. W. Carr, 30 aprilie 1935}

E clar că Willie White nu credea în Trinitatea a trei ființe co-egale și trei co-eterne. A folosi convertirea lui Andreasen la trinitarism ca dovadă că Ellen White a vrut ca afirmația “originală, ne împrumutată și nederivată” să fie văzută ca o declarație trinitară ar fi neînțelept, deoarece nu există niciun loc în care Andreasen să spună că “Ellen White mi-a spus că este trinitară și așa m-am convertit”.

Așa cum am făcut mai sus, când ne uităm la afirmațiile care par să-L plaseze pe Hristos ca fiind co-egal și co-etern cu o *sursă* de viață separată, trebuie să **ne întrebăm** care este **presupunerea noastră de bază**? Este *auto-originar-inerent*-bazat pe *putere sau relațional*-bazat pe *moștenire*?

Cele mai multe dintre pasajele noastre problemă din Scriptură și citate E.G.W. sunt rezolvate atunci când facem acest lucru, și le putem citi în contextul cel mai simplu și cel mai universal. Acesta în sine este un principiu al studiului Biblic pe care toți ar trebui să și-l amintească.

Cadrul de înțelegere care permite cea mai clară citire a Scripturii și aplicarea cea mai universală este poziția cea mai corectă.

Poziția trinitară ne cere să *restricționăm* pasajele și să atribuim în mod regulat semnificații simbolice textelor pentru a le face să se potrivească. Câteva exemple:

1. Limitarea Proverbelor 8 la personificarea înțelepciunii.
2. Limitarea termenului *conceput* la întrupare.
3. Restricționând pasajul Ioan 5:26 că Lui Hristos i s-a dat viață în El Însuși la întrupare.
4. Utilizarea termenului *într-un* sens simbolic, mai degrabă decât literal.
5. Văzând rolurile Tatălui și ale Fiului ca fiind mai mult simbolice decât un sens mai literal.

Aceleași principii sunt folosite de deținătorii de duminică în respingerea Sabatului:

1. Limitarea păstrării celor Zece Porunci la Vechiul Testament.
2. Văzând odihna sabatului ca fiind doar simbolică, mai degrabă decât includerea sensului literal.
3. Limitarea harului la iertare și negarea vieții creștine victorioase.

Nu putem avea întreaga Biblie, fără ca toate aceste limite și restricții să fie impuse din cauza minciunii șarpelui? Omul poate trăi doar prin **fiecare cuvânt al lui Dumnezeu**, nu secțiuni mici ale acestuia bazate pe presupuneri dubioase.

Vom aborda mai multe despre această problemă a metodologiei în capitolul 25 *Construirea pe platforma solidă*. Adventismul a fost

construit pe regula literală de interpretare pentru a lua sensul literal mai întâi.

Cei care sunt angajați în proclamarea mesajului îngerului al treilea cercetează Scripturile după același plan pe care părintele Miller l-a adoptat. În mica carte intitulată “Punctele de vedere ale profețiilor și cronologiei profetice”, părintele Miller oferă următoarele reguli simple, dar inteligente și importante pentru studiul și interpretarea Bibliei:--

“1. Fiecare cuvânt trebuie să aibă o influență adecvată asupra subiectului prezentat în Biblie; 2. Toată Scriptura este necesară și poate fi înțeleasă prin aplicare și studiu sârguincios; 3. Nimic descoperit în Scriptură nu poate sau nu va fi ascuns de cei care cer cu credință, nu ezitare; 4. Pentru a înțelege doctrina, adunați toate scripturile cu privire la subiectul pe care doriți să-l cunoașteți, apoi lăsați fiecare cuvânt să aibă influența cuvenită; și dacă vă puteți forma teoria fără o contradicție, nu puteți fi în eroare; 5. Scriptura trebuie să fie propria sa expunere, deoarece este o regulă în sine. Dacă depind de un profesor să-mi expună, și el trebuie să ghicească la sensul său, sau dorește de a avea acest lucru din cauza crezului său sectar, sau pentru a fi crezut înțelept, atunci ghicitul lui, dorința, crezul, sau înțelepciunea este regula mea, și nu Biblia.”

Cele de mai sus reprezintă o parte din aceste reguli; și în studiul nostru asupra Bibliei vom face cu toții bine pentru a ține seama de principiile stabilite. RH, 25 noiembrie 1884

Când permitem Bibliei să citească clar într-un context bazat pe relații, este firesc să-L înțelegem pe Fiul ca singurul Fiu al lui Dumnezeu. Este doar o astfel de înțelegere, care poate face sens de următoarea declarație de la Ellen White:

“Domnul Isus Hristos, singurul Fiu născut al Tatălui, este cu adevărat Dumnezeu în infinitate, dar nu în personalitate.” UL 367

Această afirmație nu poate fi înțeleasă într-un context bazat pe performanță. A face acest lucru înseamnă a crede că Isus Hristos nu este cu adevărat Dumnezeu. Un context bazat pe performanță cere ca Hristos să fie egal cu Tatăl în fiecare fațetă și în toate sensurile. Un sistem bazat pe relații nu necesită acest lucru, eliberându-ne de răsucirea Scripturii necesară pentru a menține co-egalitatea.

Faptul că am acceptat că Fiul este singurul născut al Tatălui ne conduce la întrebarea cum înțelegem atunci Duhul Sfânt. s-ar potrivi El într-o

Capitol 19 – Utilizarea unei ipoteze de bază bazate pe relațional

viziune în care Hristos este literalmente singurul Fiu al Tatălui? Vom examina acest lucru în detaliu în capitolul 21, dar înainte de aceasta vreau să examinez unele dintre motivele pentru care un Fiu literalmente conceput nu este ușor de acceptat de către ființele umane.

20. Nu-l vom Avea pe acest Om să Domnească Peste Noi

A. Fiul lui Dumnezeu, Centrul Marii Controverse

Luca 19:12-14 Deci a zis: “Un om de neam mare s-a dus într-o țară depărtată ca să-și ia o împărăție și apoi să se întoarcă. ¹³A chemat zece din robii săi, le-a dat zece poli^[a] și le-a zis: ‘Puneți-i în negoț până mă voi întoarce’. ¹⁴Dar cetățenii lui îl urau și au trimis după el o solie să-i spună: ‘**Nu vrem ca omul acesta să împărătească peste noi**’.

În această parabolă, Isus spune povestea unui nobil care s-a dus să primească o împărăție. Nobilul, desigur, este Hristos. Cetățenii regatului i-au trimis un mesaj în care îi spuneau: nu-l vom avea pe acest om să domnească peste noi.

Această poveste reflectă cu exactitate atitudinea lumii creștine. Nu-L vom avea pe Fiul lui Dumnezeu născut să domnească peste noi dacă El este mai puțin puternic în dreptul Său decât Tatăl. Acest mesaj este pur și simplu ecoul miezului Marii Controverse. Observați următoarele:

“Exaltarea Fiului lui Dumnezeu ca egal cu Tatăl a fost reprezentată ca o nedreptate față de Lucifer, care, s-a afirmat, avea, de asemenea, dreptul la respect și onoare. Dacă acest prinț al îngerilor nu ar putea decât să ajungă la poziția sa adevărată, exaltată, marele bine s-ar acumula întregii oștire a cerului; pentru că a fost obiectul său de a asigura libertatea pentru toți. Dar acum chiar și libertatea de care se bucuraseră până atunci era la sfârșit; căci un Conducător absolut i-a numit și, după autoritatea Sa, toți trebuie să plătească un omagiu. Acestea au fost înșelăciunile subtile pe care, prin viclesugurile lui Lucifer, le obțineau rapid în curțile cerești.” PP 37

Toată această controversă ar fi putut fi evitată dacă (dintr-o perspectivă trinitară) Dumnezeu i-ar fi explicat lui Lucifer că Isus juca pur și simplu rolul Fiului și că Hristos și Dumnezeu erau în mod inerent egali în sine. Dar dacă ar fi așa, întreaga controversă ar putea fi pusă pe seama lui Dumnezeu din cauza abilităților slabe de comunicare.

Declarația de mai sus afirmă clar că Lucifer a văzut exaltarea Fiului lui Dumnezeu ca pe o nedreptate față de sine însuși. Dar ceea ce a fost considerat o nedreptate de către Satana nu a fost considerat jaf de către Hristos (Filipeni 2:6). Căci Hristos a acceptat Cuvântul Tatălui Său și S-a crezut egal cu Tatăl doar pentru că Dumnezeu a spus-o. El a acceptat

moștenirea Tatălui Său. Nu era nevoie să transforme pietrele în pâine. Lucifer a motivat că, dacă Hristos ar putea fi înălțat ca egal în autoritate cu Dumnezeu, atunci așa ar putea și el. Când Dumnezeu a revelat că acest lucru era imposibil, el a refuzat să se închine lui Hristos ca Fiu al lui Dumnezeu. El a spus, de fapt, nu voi avea această persoană domnească asupra mea că El nu este pe deplin Divin *de el însuși*.

“Respingând cu dispreț argumentele și implorările îngerilor loiali, el le-a denunțat ca sclavi amăgiți. Preferința arătată lui Hristos a declarat un act de nedreptate atât față de Sine, cât și față de toată oștirea cerească și a anunțat că nu se va mai supune acestei invazii a drepturilor Sale și a lor. El nu va mai recunoaște niciodată supremația lui Hristos.” PP 40

Satana nu a contestat niciodată supremația Tatălui, el a spus: “Voi fi ca Cel Preaînalt”, nu deasupra Celui Preaînalt. El a putut vedea că Tatăl posedă putere în Sine, dar pentru că Dumnezeu a dat acest lucru Fiului Său fără măsură și în toată plinătatea sa, el a simțit că acest lucru era nedrept. A refuzat să se supună.

Satana face cunoscut în mod cutezător întregii familii cerești, nemulțumirea sa, că Hristos a fost preferat înaintea Lui, să fie într-o legătură atât de strânsă cu Dumnezeu și să fie neinformată cu privire la rezultatul consultărilor lor frecvente. Dumnezeu îl informează pe Satana că acest lucru nu-l va putea cunoaște niciodată. Că Fiului Său îi va dezvălui scopurile sale secrete și că toată familia Cerului, satanei i s-a cerut să ofere ascultarea implicită. **Satana vorbește cu îndrăzneală despre răzvrătirea sa și arată spre o companie mare care crede că Dumnezeu este nedrept în a nu-l exalta pentru a fi egal cu Dumnezeu și în a nu-i dea comanda mai presus de Hristos.** El declară că nu se poate supune poruncii lui Hristos, că numai poruncile lui Dumnezeu I se vor supune. 3SG 37,38

B. Minciuna Edenului ne Deconectează de Adevăratul Fiu al lui Dumnezeu

Când Satana i-a ispitit pe Adam și Eva, el a atacat chiar în punctul pe care îl considera o nedreptate. El le-a spus că nu vor muri cu siguranță, că posedă viață în ei înșiși. În esență, el le-a spus că au egalitate bazată pe *performanță* cu Hristos.

Acest concept de sursă *inerentă* de viață, așa cum am observat anterior, schimbă noțiunile noastre de Divinitate de la cele de moștenire la cele de

auto-inițiere. Din moment ce omul acum aproape universal crede că el este nemuritor așa cum Hristos este nemuritor, atunci să considerăm pe Hristos a fi Dumnezeu El trebuie să aibă o poziție mai mare decât omul. Singurul loc în care omul Îl poate plasa pe Hristos este în mod inerent egal cu Tatăl. Din cauza distorsiunilor învățaturii despre nemurirea sufletului omenesc, creștinismul nu are altă opțiune decât să strige: “Nu vom lăsa acest om să domnească peste noi. El nu este cu adevărat Divin.” Insistând asupra faptului că Hristos a intrat în posesia puterii prin El Însuși, distrugem de fapt personalitatea lui Hristos. Adevărata lui poziție e ascunsă. Acesta este designul lui Satana.

Îngerii au fost izgoniți din cer pentru că nu voiau să lucreze în armonie cu Dumnezeu. Au căzut de pe moșia lor pentru că voiau să fie înălțați. Ei veniseră să se înalțe și au uitat că frumusețea lor de persoană și de caracter venea de la Domnul Isus. **Acest fapt îngerii [căzuți] ar ascunde, că Hristos a fost singurul Fiu născut al lui Dumnezeu,** și au ajuns să considere că nu trebuie să-L consulte pe Hristos. TDG 128,2

După cum am observat mai devreme, trinitarismul și arianismul au apărut din presupunerea că Divinitatea este atribuită doar Ființelor auto-originare. ***Arianismul distruge Divinitatea lui Hristos în timp ce trinitarismul distruge personalitatea lui Hristos.*** Lui Satan nu-i pasă de care parte alegeți, în ambele cazuri persoana lui Hristos este pierdută și El încetează să mai fie Fiul lui Dumnezeu, așa cum este revelat în Scriptură. Și dacă adevăratul Hristos este pierdut, atunci ne putem plânge cu Filip când i-a spus lui Hristos: cum putem ști calea? – adevărata cale este pierdută.

Știm că strămoșii noștri nu credeau în Trinitate; că au văzut-o ca parte a vinului Babilonului. De ce ne imaginăm că strămoșii noștri au fost atât de ignoranți? Dacă suntem dispuși să cercetăm vom găsi că mulți dintre pionierii noștri au avut poziții bine argumentate și nu sa întâmplat doar prin intermediul Conexiunii creștine. Le facem strămoșilor noștri o mare dezonoare pentru a insinua că nu au fost sârguincioși să cerceteze această problemă și să transmită copiilor lor spirituali moștenirea cea mai binecuvântată. Fundația nu a fost pusă greșit. Dumnezeu a îndreptat-o.

Observați această declarație:

“Cei care caută să îndepărteze vechile repere nu se țin de cuvânt; ei nu-și amintesc cum au primit și auzit. **Cei care încearcă să**

aducă în teorii care ar elimina pilonii credinței noastre cu privire la sanctuar sau cu privire la personalitatea lui Dumnezeu sau a lui Hristos, lucrează precum oamenii orbi. Ei caută să aducă incertitudini și să pună poporul lui Dumnezeu în derivă fără ancoră.” MR760 p.9

C. Personalități ale Tatălui și Fiului sunt Doctrine de Bază

Această afirmație ne lasă fără îndoială că personalitățile lui Dumnezeu și Ale lui Hristos au făcut parte din vechile repere. Acceptând Trinitatea, am distrus personalitatea lui Dumnezeu și a Fiului lui Dumnezeu exact așa cum a spus strămoșul nostru James White:

“Preaiubiților, când mi-am dat toată sânguina să vă scriu despre mântuirea comună, a fost nevoie ca eu să vă scriu și să vă îndemn să luptați cu sinceritate pentru credința care a fost odată dată sfinților...” (Iuda 3, 4) ... Îndemnul de a lupta pentru credința dată sfinților este numai pentru noi. Și este foarte important pentru noi să știm pentru ce să ne luptăm. În versetul al 4-lea el ne dă motivul pentru care ar trebui să luptăm pentru credința, o anumită credință; “căci există anumiți oameni”, sau o anumită clasă care îl neagă pe singurul Domn Dumnezeu și pe Domnul nostru Isus Hristos. ... **Modul în care spiritualizatorii au îndepărtat sau au negat singurul Domn Dumnezeu și Domnul nostru Isus Hristos este mai întâi folosind vechiul crez trinitar ne scriptural, și anume, că Isus Hristos este Dumnezeul etern, deși nu au un pasaj care să-l susțină, în timp ce noi avem mărturii scripturale clare din abundență că El este Fiul Dumnezeului etern.” {J. S. White, Steaua zilei, 24 ianuarie 1846}**

James White știa exact care erau problemele; că o exaltare a lui Isus în poziția Dumnezeului Etern – adică posedarea vieții în Sine separată de Tatăl – este o leziune a singurului Domn Dumnezeu și a Domnului Isus Hristos.

Dacă Trinitatea este o negare a Tatălui și a Fiului, atunci noi am pierdut adevărata Lor *identitate*; și așa cum am exprimat în capitolul 3, păzirea poruncilor ne cere să cunoaștem *identitatea* Dumnezeului la care ne închinăm altfel nu putem ține poruncile Sale. Prin urmare, doctrina Trinității, dacă este crezută cu adevărat, face imposibilă păzirea poruncilor. Nu este acesta Spiritul lui Antihrist? Copilașilor ferțiți-vă de idoli.

D. Relația dintre Tată și Fiu definește toate Relațiile împărăției

Motivul pentru care ne luptăm să permitem unui Hristos născut să domnească peste noi este pentru că punem întrebarea greșită despre El. Punem întrebarea *de performanță*: “Sunteți egali cu Tatăl în putere și existență?” Această întrebare ne va da întotdeauna un răspuns greșit, sunt gândurile noastre și nu gândurile lui Dumnezeu. Scripturile pun întrebarea corectă: “Ce credeți despre Hristos? *Al cui Fiu este El?*” Matei 22:41. Aceasta este o întrebare *relațională* cu referire la Tatăl. Să comparăm cele două puncte de vedere:

Cine este Hristosul?	Calea spre Tatăl
1. Co-egal, Co-etern cu Tatăl	Identitate prin performanță
2. Fiul Dumnezeului celui viu (Tatăl)	Identitate relațională

Hristos este Calea, Adevărul și Viața (Ioan 14:6). Nimeni nu vine la Tatăl decât prin El. El este cheia împărăției lui Dumnezeu. Dacă vedem că Hristos Își găsește calea prin egalitate cu Tatăl printr-o identitate bazată *pe performanță*, atunci acesta este modul în care vom căuta egalitatea unii cu alții. Dacă Hristos Își găsește calea către Tatăl printr-o *identitate relațională* atunci – lăudați-L pe Dumnezeu – la fel putem face și noi în relațiile noastre. Mă rog cu toată sinceritatea să vedeți lumina prețioasă care izvorăște din această realitate. Ea mi-a adus confort și bucurie până la punctul în care cupa mea se varsă.

Acest adevăr nu poate fi înțeles decât în realizarea faptului că *însăși identitatea* lui Hristos își are egalitatea față de Tatăl bazată pe o moștenire *relațională*. Notă cu atenție:

Relația dintre Tatăl și Fiul definește conceptul de **funcționare a relației pentru întregul univers – și anume egalitatea prin relație. Dacă relația lor este definită de co-egalitatea puterii**, atunci ***relațiile*** noastre vor fi definite prin exact **aceleși principiu. Doamne, deschide ochii la acest adevăr vital.**

E. Egalitatea relațională dintre Tată și Fiu printr-o singură sursă de viață stabilește canalul binecuvântării

Când vedem că Hristos este egal cu Tatăl în relația lor, și pedigree-ul și valoarea Sa sunt aceleași cu Ale Tatălui, atunci îi putem permite lui Hristos să fie cu adevărat conceput. Acest adevăr vital îi permite lui Hristos să adopte o poziție cu adevărat supusă Tatălui și să stabilească Modelul Divin al Vieții. Filiația Sa și starea sa concepută nu denigrează divinitatea Sa în nici un fel. Acest principiu devine vital în relația dintre soț și soție. Acest lucru va fi discutat în detaliu în secțiunea șase, dar este important să afirmăm că, dacă vedem o relație de egalitate între Tată și Fiu bazată pe valoare și putere, vom fi influențați fără să vrem față de acest tip de relație într-o căsătorie. Conceptul de supunere devine devalorizat și văzut ca o stare degradantă. Aceasta este într-adevăr situația din biserica de astăzi. Supunerea soției este considerată degradantă și, prin urmare, trebuie evitată¹⁰⁸.

Unii au încercat să sugereze că Hristos a pășit în rolul unui fiu pentru a demonstra principiul supunerii. Dar acest lucru creează confuzie cu privire la adevărata identitate a lui Hristos. Conceptul de umilire implică convingerea că Hristos posedă o egalitate de putere cu Tatăl și este cu adevărat exact la fel ca El într-un context de putere, dar și-a asumat un rol de Fiu în scopul supunerii. (A se vedea figura 1 de mai jos). Acest concept prezintă un Fiu desemnat, dar nu un Fiu născut real. Nu abordează faptul că aceasta păstrează egalitatea între Tată și Fiu măsurată printr-un sistem de valori bazat pe putere. De asemenea, lasă impresia că Tatăl și Fiul au surse de viață originale separate, care au fost întotdeauna independente, dar cumva sunt mistic împreună în dragoste, ceea ce face relația lor tată-fiu extrem de speculativă și ambiguă. Această credință de bază ascunde canalul binecuvântării care curge de la Tatăl prin Fiul Său. (A se vedea figura 2). Multiplele canale sursă de viață confundă mintea în ceea ce privește râul care curge de pe tronul lui Dumnezeu.

Problema mai multor surse de viață care confundă canalul binecuvântării este și mai complicată cu subiectul Duhului Sfânt. Noțiunea de trei surse de viață independente unite în dragoste confundă foarte mult mintea atunci când încearcă să conceapă un singur Dumnezeu și totuși să evite să creadă în trei dumnezei.

¹⁰⁸ Vezi broșura Modelul divin al vieții pe fatheroflove.info

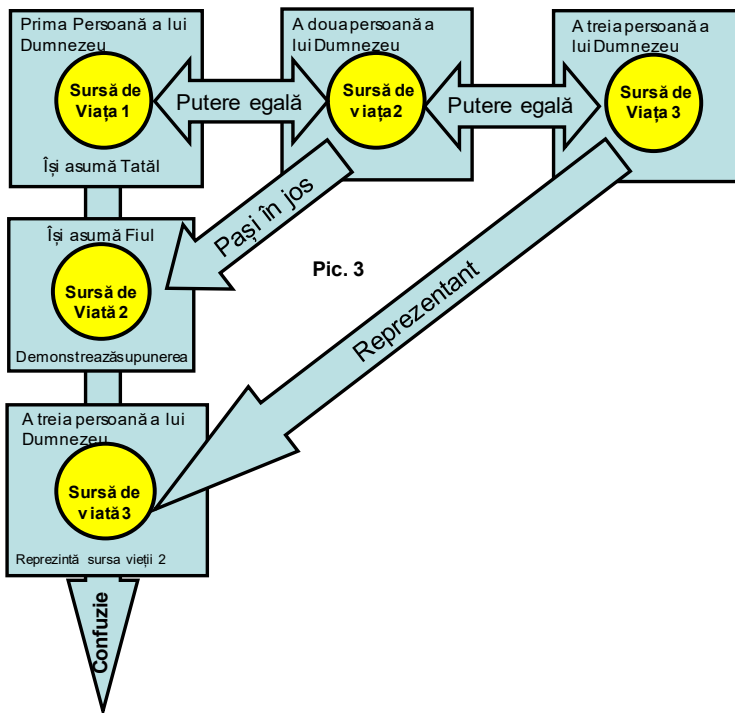
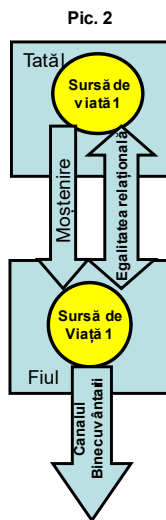
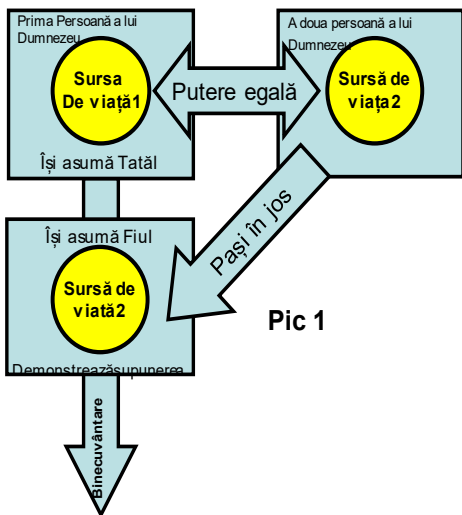

Canalul este acum un amestec de trei surse de viață în diferite roluri jucând identități care nu sunt adevărata lor identitate. Canalul nu este perceput și nici înțeles în mod clar, deoarece nu există o concepție clară a fluxului vieții, așa cum este exprimat în *Dorința vârstelor* pagina 21

...prin Fiul preaiubit, viața Tatălui curge către toți; prin Fiul se întoarce, în laudă și slujire plină de bucurie, un val de iubire, la marea Sursă a tuturor.

Pic. 4

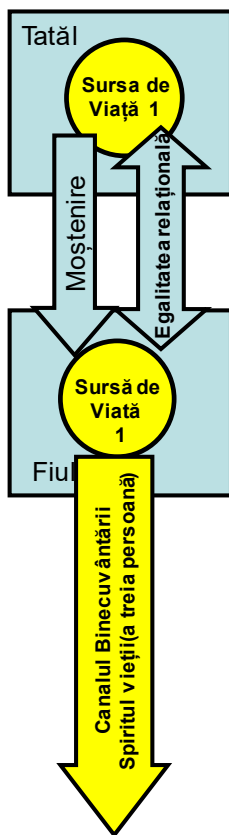

Să observăm ceea ce Biblia descrie.

În figura 4, vedem singura de sursă de viață a Tatălui, care este data Fiului și prin Fiul curge în univers în a treia persoană. Toate atributele lui Dumnezeu, sunt prezente în Spirit, pentru că sunt omniprezența lor, ceea ce nu este doar o putere, ci personalitatea lui Dumnezeu în forma omniprezența. Nevoia de a vedea Duhul Sfânt ca pe o viață exact ca Fiul și Tatăl provin din concepția greșită de a avea surse separate de viață. Acest lucru nu este nici necesar, nici biblic. Figura 4 este un canal de viață și nu confundă identitățile Tatălui, Fiului sau a Spiritului.

Confuzia apare când ai trei surse de viață independente, și este clar demonstrat în exemplul creării acestei lumi. Biblia afirmă că Dumnezeu a creat totul prin Isus Hristos.

Efesenii 3:9 Și ca să-i facă pe toți oamenii să vadă care este părtașia tainei, care de la începutul lumii a fost ascunsă în Dumnezeu, care a creat toate lucrurile prin Isus Hristos:

În figura 4, este ușor de văzut cum Dumnezeu a creat lumea prin Fiul Său, dar în figura 3 acest lucru devine confuz. Prin noțiunea de trei surse de viață, cel care a folosit de fapt puterea Sa de a crea lumea este Duhul Sfânt, deoarece El a fost cel care a plutit peste ape în Geneza 1:2. Acest lucru face Biblia greu de citit.

Răspunsul unora este, dar Tatăl, Fiul și Duhul sunt într-o uniune misterioasă! Acest lucru face Efeseni 3:9 și mai confuz încercând să afirme cine a fost agentul real al creației. Biblia ar trebui să afirme doar că toți au făcut-o, mai degrabă decât Tatăl care creează prin Fiul.

F. Cheia înțelegerii Fiului Omului bazată pe înțelegerea Fiului lui Dumnezeu

Înapoi la discuția noastră despre adevărata identitate a lui Hristos. Dacă Hristos a devenit dependent de Tatăl doar în întrupare, atunci El modelează pentru noi o *relație* cu Dumnezeu pe care El Însuși nu o deține și nici nu poate vorbi cu autoritate, pentru că nu este cine este el cu adevărat. A spune că Hristos a luat rolul de Fiul și a jucat rolul accesului *relațional* la Tatăl înseamnă că aceasta nu este adevărata *identitate* a lui Hristos. Aceasta înseamnă că o *relație* cu Hristos în acest context este o *relație* cu cineva care, de fapt, nu există. Ar transforma adevărul lui Dumnezeu într-o minciună. Dacă Hristos a fost în realitate persoana a 2-a persoană a Dumnezeirii, atunci El nu poate fi, în realitate, *calea către* Tatăl. Putea doar să reprezinte sau să pretindă că e așa. Și, ca atare, El este un Hristos care pretinde sau joacă un rol în dependența de Tatăl și, prin urmare, el de asemenea, joacă doar un rol în asumarea naturii umane. Esența mesajului din 1888 este că Hristos este cu adevărat Dumnezeu și cu adevărat om printr-o lăntilă *relațională* nu *bazată pe* performanță. Așa cum El a moștenit totul de la Tatăl Său pentru a fi Dumnezeu, tot așa El a moștenit totul de la om pentru a deveni om.

Evrei 2:14 Astfel dar, deoarece copiii sunt părtași sângelui și cărnii, tot așa și El Însuși a fost deopotrivă părtaș la ele, pentru ca, prin moarte, să nimicească pe cel ce are puterea morții, adică pe Diavolul;

“Prin urmare, este sigur că o înțelegere a poziției și naturii lui Hristos așa cum a fost El în cer este esențială pentru o înțelegere corectă a poziției și naturii Sale așa cum a fost pe pământ.”; Pagina 14 “De aceea este scris mai departe despre El că El a fost “făcut mult mai bun decât îngerii, deoarece El a obținut prin moștenire un nume mai excelent decât ei.” **Acest nume mai excelent este numele “Dumnezeu”,** care, în versetul al optulea, este dat de Tatăl Fiului: “Către Fiul, El [Dumnezeu] l-a spus, Tu, Dumnezeule, tronul tău este în vecii vecilor. Amin. Astfel, El este “atât de mult” mai bun decât îngerii, deoarece Dumnezeu este mai bun decât îngerii. Și din această cauză El are acel nume mai

excelent - numele care exprimă doar ceea ce El este în însăși natura Sa. Și acest nume “El a moștenit.” Nu este un nume care a fost conferit, ci un nume care este moștenit. Acum se află în natura lucrurilor, ca un adevăr veșnic, că singurul nume pe care orice persoană îl poate moșteni este numele tatălui său. Acest nume, atunci, al lui Hristos, care este mai excelent decât cel al îngerilor, este numele Tatălui Său, iar numele Tatălui Său este Dumnezeu. Prin urmare, numele Fiului, pe care Îl are prin moștenire, este Dumnezeu”; A.T Jones. *Mod consacrat* Pagina 12

“Asemănarea Sa cu Dumnezeu, ca și în primul capitol din Evrei, este singura bază a înțelegerii adevărate a asemănării Sale cu oamenii, ca și în al doilea capitol din Evrei.” A.T Jones. *Mod consacrat* Pagina 17

FIUL LUI DUMNEZEU = A PRIMIT MOȘTENIREA
DEPLINĂ A LUI DUMNEZEU

FIUL OMULUI = A PRIMIT MOSTENIREA
DEPLINA A OMULUI

Doctrina Trinității ne oferă o a doua Persoană în Dumnezeire, care este făcută după asemănarea Fiului lui Dumnezeu, dar care, de fapt, nu este Fiul lui Dumnezeu. Deci, este evident că o astfel de Persoană poate fi în asemănarea cârnii păcătoase, dar nu ia de fapt carne păcătoasă. Doctrina Trinității este în mod logic incompatibilă cu luarea naturii noastre căzute de către Hristos. Rezultă logic că Hristos nu poate fi în realitate Fiul lui Dumnezeu sau, în realitate, să fie Fiul Omului.

Observați această logică în *întrebări* despre *Doctrină* în care înțelegerea cu privire la natura lui Hristos a fost schimbat pentru prima dată:

Mult mai sus decât oricare dintre îngeri, egal cu Tatăl în demnitate și glorie, și totuși purtând veșmântul umanității! Divinitatea și umanitatea, au fost combinate în mod misterios,- și omul și Dumnezeu a devenit unul. În această uniune găsim speranța rasei noastre căzute. Privindu-L pe Hristos în umanitate, Îl privim pe Dumnezeu și vedem în El strălucirea slavei Sale, imaginea expresă a persoanei Sale. Semnele vremurilor, 30 iulie 1896.

Atât în natura Sa, divină, cât și în cea umană, El a fost perfect; A fost fără păcat. Că acest lucru a fost adevărat în natura Sa Divină nu poate fi nici o îndoială. Că a fost așa în

umanitatea Lui este, de asemenea, este adevărat. *Întrebări despre doctrină*, (1957) Pagina 54.

“De asemenea, El Însuși a luat parte din același lucru”, nu înseamnă că El însuși s-a prefăcut a fi om printr-o concepție imaculată. Pentru ca Hristos să fie supus morții, El trebuie să ia un trup care este supus morții. Trupul lui Adam înainte de cădere nu a fost supus morții. Fiul omului a moștenit toată plinătatea bărbăției trupești în același mod în care a moștenit toată plinătatea dumnezeirii trupești (Coloseni 2:9).

G. Relația Tată-Fiu cheia neprihănirii prin credință

Hristos este CALEA , este ADEVĂRUL și este VIAȚA – lăudați-L pe Dumnezeu.

Modul în care privim relația lui Hristos cu Tatăl este modul în care vom înțelege relația Sa cu noi și este modul în care înțelegem neprihănirea prin credință.

Realitatea acestui adevăr mă face să strig “O, cât de mult Îl iubesc, Îl iubesc și văd în El farmece fără pereche. În El am găsit perla de mare preț pentru care voi suferi cu bucurie pierderea tuturor lucrurilor, pentru că ele nu sunt decât gunoi în comparație cu adevărul Persoanei Sale.”

Dacă relația lui Hristos cu Tatăl este o performanță – bazată pe egalitatea puterii, atunci, noi vom fi schimbați în acea imagine; ne vom conduce *relațiile* în același mod. Dacă *relația* Sa este *relațională*, bazată pe moștenire, atunci vom fi schimbați în acea imagine chiar și prin slava Domnului.

După ce am discutat aceste concepte cu un număr de oameni, întrebarea vine înapoi, “vrei să spui că Trinitatea este bazată pe performanță? Sunt trei ființe care se iubesc într-o relație intimă. Relația lor este atât de strânsă încât sunt ca unul. Cum poți numi asta bazată pe performanță? Când mă refer la relația bazată pe performanță, mă refer la calificările necesare pentru a intra în această relație; baza pe care o persoană dobândește intrarea pe tărâmul Divinității. Odată ce membrii Dumnezeirii sunt admiși, cu siguranță îi putem plasa în cea mai intimă și iubitoare relație imaginabilă, dar trebuie să determinăm baza acceptării.

Modelul Dumnezeirii	Calificări Acces	Mod Acces	Calitatea Relației
Trinitarian	Viața de sine stătătoare, Puterea inherentă, Existența eternă	performanță	Intimă și personală
Fountariană ¹⁰⁹	Moștenirea prin Filiație	rudenie	Intimă și personală

Vedem că ambele modele ale Dumnezeirii experimentează relații intime și iubitoare, dar ele sunt accesate prin metode diametral opuse. Dintr-o perspectivă umană, acest concept este ușor de înțeles. Dacă un bărbat se căsătorește cu o femeie doar pentru că arată frumos, relația a fost accesată prin modul de performanță al frumuseții. Dacă o femeie se căsătorește cu un bărbat pentru că este bogat, relația este accesată prin baza de performanță a bogăției. Când Adam a iubit-o pe Eva, el a spus: “Acesta este acum os din oasele mele și carne din carnea mea: ea va fi numită Femeie, pentru că a fost scoasă din Om.” Geneza 2:23. Legătura intimă s-a bazat pe moștenirea femeii de la bărbat.

Te rog, nu-l lăsa pe Satana să distrugă adevărata personalitate a lui Hristos în mintea ta. Această înțelegere este singura noastră speranță de a înțelege cu adevărat, și să ne găsim calea spre Dumnezeu. Dacă respingem învățătura că Hristos are o *relație cu* Tatăl prin moștenire, atunci ne va fi foarte greu să înțelegem Legea, Sabatul și judecata de investigație, natura lui Hristos și perfecțiunea caracterului, pentru că vom pune întrebări greșite acestor învățături. Viziunea noastră asupra lui Dumnezeu, și mai ales asupra lui Hristos, afectează toate aceste învățături; și o trecere la Trinitate de către biserica noastră a dus în cele din urmă la o schimbare de atitudine sau de predare reală cu privire la aceste alte doctrine, precum istoria a suportat cu siguranță.

Aici este sursa de divizare în Biserica noastră în anii 1980. Viziunea lui Hristos introdusă în anii 1930 a cerut o înțelegere a accesului la Tatăl bazată pe un *sistem valoric*. Prin anii 1960 mulți membri au fost gata să dispere, deoarece *drumul spre* Tatăl a fost acum plasat într-un context *de*

¹⁰⁹ Am inventat termenul fountarian pentru a exprima conceptul de izvor de viață dintr-un punct de fântână, spre deosebire de termenul non-trinitar care vorbește despre ceea ce este în afara ortodoxiei. Pentru mai multe informații, consultați Fountarian.org

performanță-valoare-sistem. Unii dintre liderii bisericii le-a adus ușurare prin schimbarea punctelor de doctrină cu privire la Justificare care a ușurat presiunea acestui sistem valoric bazat pe performanță. A fost o consecință logică a noii vederi a lui Hristos introdusă în anii 1930 în contextul unei Trinități.

Am putea acuza unii dintre liderii bisericii la începutul anilor 1980 pentru aducerea Noii Teologii, dar acest lucru a fost singurul mod în care au putut vedea pentru a scuti presiunea accesului prin *performanță* la Dumnezeu. Nu-i pot învinovăți pentru asta. Dacă am fi putut revendica o viziune corectă a lui Isus ca Fiul al Dumnezeului Celui Viu, câtă durere ar fi fost salvată.

Este posibil să fi căzut victime unei forme foarte subtile de idolatrie care ne-a făcut să ne închinăm de fapt unui zeu care nu este în Biblie? Răspunsul imediat este “că este complet absurd!” Gândul că este atât de absurd este ceea ce face atât de ușor să se stabilească și ascunde în biserică noastră.

Jeremia 2:11-13... și-a schimbat vreodată un popor dumnezeii, măcar că ei nu sunt dumnezei? Dar poporul Meu și-a schimbat Slava cu ceva care nu este de niciun ajutor!¹² Mirați-vă de așa ceva, ceruri, înfiorați-vă de spaimă și groază, zice Domnul.¹³ Căci poporul Meu a săvârșit un îndoit păcat: M-au părăsit pe Mine, Izvorul apelor vii, și și-au săpat puțuri, puțuri crăpate, care nu țin apă.

Am părăsit fântâna apelor vii? Deoarece această problemă a egalității Fiului cu Tatăl este atât de critică de înțeles, vreau să o abordez din alt punct de vedere în capitolul următor.

21. Ce tip de riglă de măsurare este în mâna ta?

A. Acreditări pentru închinare

Când Isus a fost aici pe pământ, El a făcut unele afirmații foarte îndrăznețe cu privire la Sine. Una dintre aceste declarații uimitoare are loc în Ioan 5:18-27.

Ioan 5:18-27 Tocmai de aceea căutau și mai mult iudeii să-L omoare, nu numai fiindcă dezlega ziua Sabatului, dar și pentru că zicea că Dumnezeu este Tatăl Său și Se făcea, astfel, deopotrivă cu Dumnezeu.¹⁹ Isus a luat din nou cuvântul și le-a zis: **“Adevărat, adevărat vă spun că Fiul nu poate face nimic de la Sine; El nu face decât ce vede pe Tatăl făcând și tot ce face Tatăl, face și Fiul întocmai.** ²⁰ Căci Tatăl iubește pe Fiul și-I arată tot ce face; și-I va arăta lucrări mai mari decât acestea, ca voi să vă minunați. ²¹ În adevăr, după cum Tatăl învie morții și le dă viață, tot așa și Fiul dă viață cui vrea. ²² Tatăl nici nu judecă pe nimeni, ci toată judecata a dat-o Fiului, ²³ pentru ca toți să cinstească pe Fiul cum cinstesc pe Tatăl. Cine nu cinstește pe Fiul nu cinstește pe Tatăl, care L-a trimis. ²⁴ Adevărat, adevărat vă spun că cine ascultă cuvintele Mele și crede în Cel ce M-a trimis are viața veșnică și nu vine la judecată, ci a trecut din moarte la viață. ²⁵ Adevărat, adevărat vă spun că vine ceasul, și acum a și venit, când cei morți vor auzi glasul Fiului lui Dumnezeu și cei ce-l vor asculta vor învia. ²⁶ **Căci, după cum Tatăl are viața în Sine, tot așa a dat și Fiului să aibă viața în Sine.** ²⁷ **Și I-a dat putere să judece, întrucât este Fiu al omului.**

Isus a susținut că Dumnezeu este Tatăl Său și, prin urmare, că El este egal cu Dumnezeu. El susține, de asemenea, că toată judecata l-a fost dată, ceea ce înseamnă că întreaga lume va fi judecată după viața Sa. El face, de asemenea, afirmația importantă că toți trebuie să-L onoreze pe Fiul la fel cum Îl cinstesc pe Tatăl. Isus susține că El are dreptul la închinarea noastră.

Dacă cineva ar veni la tine și ți-ar spune că sunt vrednic de închinarea ta, lucrul politicos pe care l-am întrebat este: “Care este pretenția ta de a fi închinat?” “Pe ce bază îmi ceri să mă închin ție?” “Care sunt acreditările tale?” Ar fi firesc pentru noi să scoatem rigla de măsurare și să începem să dimensionăm această persoană care face o afirmație atât de îndrăzneată și să vedem dacă se califică. Întrebarea este *ce tip de riglă de măsurare vei folosi?*

Capitol 21 Ce tip de riglă de măsurare este în mâna ta?

Când Tatăl Îl prezintă lumii pe Isus, ne spune de ce ar trebui să-L ascultăm? În explicația Tatălui este cheia a cărei unitate de măsură ar trebui să folosim. Notează:

Matei 17:5 Pe când vorbea el încă, iată că i-a acoperit un nor luminos cu umbra lui. Și din nor s-a auzit un glas, care zicea: “Acesta este Fiul Meu preaiubit, în care Îmi găsesc plăcerea Mea, de El să ascultați!”

Observați cu atenție ce spune Tatăl. Care este motivul pentru care ar trebui să-L ascultăm pe Isus (“Ascultă-L!”), învățăturile și pretențiile Sale? Dumnezeu dă un motiv simplu: Acesta este Fiul meu pe care îl iubesc (sau sunt bine mulțumit). Prin urmare, instrumentul de măsurare trebuie să fie unul *relațional*. Trebuie să se bazeze pe tipul de relație pe care Isus o are cu Tatăl.

Tatăl nu a spus: “Acesta este creatorul atotputernic al universului” ca bază a motivului pentru care ar trebui să-L ascultăm pe Isus, chiar dacă Isus a fost într-adevăr toate acestea.¹¹⁰ Tatăl ne indică relația pe care Fiul o are cu Sine ca motiv pentru care ar trebui să-L ascultăm și să-L urmăm.

B. Privindu-l pe Hristos din punct de vedere lumesc

Dar suntem dispuși să-L ascultăm pe Isus și să-L urmăm pe baza relației Sale cu Tatăl? Sau ridicăm în mod natural o altă riglă de măsurare pentru a-L măsura pe Isus: o unitate de măsurare cu care ne-am născut; un băț de măsurare prin care toți oamenii măsoară adevărata măreție; o riglă de măsurare care se bazează pe *putere, poziție și performanță*? Minciuna șarpelui ne ghidează în mod natural mâinile către un mod de măsurare greșit pentru a determina dacă Isus este vrednic de închinare? Când spunem măsură, înțelegem căutarea scripturilor. Este posibil să încercăm să-L măsurăm pe Hristos într-un mod lumesc sau carnal, adică să folosim o riglă de măsurare pe care Dumnezeu nu ne-a cerut să o folosim? Observați ce spune Pavel în 2 Cor 5:16

¹¹⁰ Observați baza relațională a închinării găsită în următorul pasaj de Ellen White. “Nu manifestarea măreției Sale mari și îngrozitoare și a puterii sale de neegalat ne va lăsa fără scuză dacă Îi refuzăm dragostea și ascultarea noastră. Dragostea, compasiunea, răbdarea, suferința îndelungată pe care Le-a arătat-o vor fi cele care vor fi martore împotriva celor care nu-I oferă slujirea de bunăvoie a vieții lor.” SD 19.

Capitol 21 Ce tip de riglă de măsurare este în mâna ta?

2 Corinteni 5:16 Așa că, de acum încolo, nu mai cunoaștem pe nimeni în felul lumii, și chiar dacă am cunoscut pe Hristos în felul lumii, totuși acum nu-L mai cunoaștem în felul acesta.

Pavel afirmă că odată L-a “privit” (sau “cunoscut” în NKJV) pe Hristos din punct de vedere carnal. Punctul cheie este că, dacă vom folosi o măsură de măsurare greșită pe Hristos prin Scriptură, atunci întreaga noastră fundație pentru ceea ce credem va fi pus incorect.

1 Corinteni 3:11 Căci nimeni nu poate pune o altă temelie decât cea care a fost pusă și care este Isus Hristos.

În mod repetat, citim Teologii în eforturile lor de a prezenta persoana lui Hristos cuvintele “divinitate deplină” și “Hristos este Dumnezeu în sensul cel mai deplin” și că orice altceva decât “egalitate totală” este o depreciere a divinității lui Hristos. Ce fel de riglă de măsurare este utilizată în aceste cazuri? De ce este Hristos supus continuu acestui proces de dovedire a Divinității Sale inerente? Acesta este un proces care răspunde cu adevărat la întrebarea – vă ridicăți la nivelul *nostru*?

Aceasta este rigla de măsurare pe care Tatăl ne cere să o folosim? Suntem siguri că atunci când venim să-L examinăm pe Hristos, o facem într-un mod în care Tatăl ne cere acest lucru? După cum am observat în capitolul anterior, că dacă Îl facem pe Hristos egal cu Tatăl în modul în care o face întotdeauna lumea – prin puterea inerentă, atunci am putea nega de fapt adevăratul Hristos folosind o unitate de măsurare defectă.

C. Măsurare relațională versus măsurare bazată pe performanță

Să comparăm modul de măsurare *a valorii bazată pe relație* și valoarea prin *performanță*:

Capitol 21 Ce tip de riglă de măsurare este în mâna ta?

Măsurare relațională	Măsurare bazată pe performanță ¹¹¹
Cuvântul Tatălui cu privire la Hristos	Durata existenței
Cunoașterea caracterului Tatălui	Sursă de putere
Cunoașterea vieții cu Tatăl	Cantitatea de putere
Moștenirea de la Tatăl	Poziția față de Tatăl

Dacă folosim un sistem de măsurare *bazat pe performanță*, atunci ne vom referi la toate textele din Biblie care vorbesc despre puterea și abilitățile lui Hristos ca *bază* a motivului pentru care Isus este demn de închinare. Dar Tatăl nu prezintă niciunul dintre aceste lucruri ca motiv sau bază pentru a-L asculta. Desigur, puterea și atributele inerente ale lui Hristos ne spun cum este Isus, dar toate aceste lucruri sunt înțelese imediat când spunem că Hristos a obținut prin moștenire un nume mai excelent decât îngerii.

Dacă spunem că a crede că Hristos este conceput de fapt denigrează Divinitatea lui Hristos, atunci sugerăm că moștenirea pe care Tatăl a dat-o nu a fost suficientă. Moștenirea și poruncile Tatălui nu sunt de fapt suficiente pentru a soluționa problema Divinității lui Hristos. Am putea spune, “Ne spuneți că El este egal, dar o vom dovedi pentru noi înșine pentru a ne asigura.” Evident, odată ce suntem convinși că Hristos este Dumnezeu, vom căuta să ne asigurăm că puterile și abilitățile Sale inerente sunt de cel mai înalt ordin. În acest moment ne confruntăm cu pericolul de a încerca să dovedim prea multe și să ne concentrăm asupra lucrurilor care nu sunt esențiale.

Dacă luăm o riglă de măsurare *relațională*, atunci problemele existenței și sursei de energie sunt secundare problemelor relației Fiului cu Tatăl. În esență, ne închinăm Fiului pentru că Tatăl îi poruncește. Îl onorăm pe Fiul pentru că așa ne spune Tatăl. Noi credem că El este Divin pentru că El este imaginea expresă a Tatălui Său. Nu e de ajuns? Cuvântul Tatălui și moștenirea dăruită nu sunt suficiente pentru ca noi să ne închinăm lui Isus? Evident, nu a fost pentru Lucifer. El a cerut mai mult decât cuvântul Tatălui; el a vrut dovezi puternice bazate pe *performanță* .

¹¹¹ A se vedea noiembrie 1964 Ministerul articol, Pagina 7 cu privire la Treime, de exemplu: “Al doilea fapt este că toate persoanele sunt coetern. Adică, toate au existat întotdeauna, iar Despre Tatăl nu se poate spune că a existat înaintea Fiului sau a Duhului. Toate sunt atemporale (vezi Col. 1:17; Ioan 1:1, Apoc. 22:13; compara Isa. 41:4). Toate cele trei persoane sunt coegale. Adică toți au rang și demnitate egale.”

Capitol 21 Ce tip de riglă de măsurare este în mâna ta?

Dacă înțelegem că fluxul binecuvântării Tatălui ni se deschide atunci când suntem în supunere sau ascultare de Cuvântul Său, poate fi faptul că, neacceptându-L pe Singurul Fiu al lui Dumnezeu ca fiind egal cu Tatăl doar pe baza Cuvântului Său, împiedicăm ca binecuvântarea Sa completă să fie eliberată? Că de fapt nu suntem în ascultare de Cuvântul Său? Ar putea capacitatea Tatălui de a turna măsuri mai mari ale Spiritului Său să fie direct legată de modul în care Îl considerăm pe Fiul Său?

D. Înrobit la măsurarea bazată pe performanță

Biserica noastră a devenit fără să vrea obsedată cu o măsurare a lui Hristos *bazată pe performanță*, ca bază pentru a-L considera pe deplin Divin. Asta nu e o dovadă a stării noastre laodiceene? De aceea, există două pasaje cheie în Spiritul Profetiei care sunt întotdeauna citate ca *bază* pentru a accepta Întreaga Divinitate a lui Hristos. Acestea sunt:

1. În Hristos a fost viața originală, neînfrânată și nedefinită. DA 530 (Sursă de putere)
2. Nu a existat niciodată un moment în care Hristos să nu fi fost în părtășie cu Tatăl. Ev 615 (Durata existenței)

Deoarece o măsură de măsurare *bazată pe performanță* nu este niciodată pusă la îndoială, dacă cineva sugerează că Hristos a fost conceput de Tatăl în veșnicie, acest lucru înseamnă automat că persoana spune “a existat o vreme când Hristos nu a existat”. Concluzia este trasă direct pe baza măsurii de măsurare utilizată. Tatăl nu ne-a spus niciodată să folosim această riglă de măsurare asupra Fiului Său, prin urmare concluzia obținută de această măsură defectuoasă este irelevantă. Cei care sunt înrobiți de *măsurarea bazată pe performanță* nu pot permite ca Hristos să fie conceput, deoarece acest lucru l-ar face pe Hristos să nu se ridice la standardul *lor*.

Observați logica bazată pe performanță în următoarea afirmație găsită în Review and Herald.

“dacă:

Hristos este pe deplin Dumnezeu și Duhul Sfânt este pe deplin Dumnezeu,

apoi :

Dumnezeirea trebuie să fie o trinitate.”

Capitol 21 Ce tip de riglă de măsurare este în mâna ta?

(J. R. Spangler, Review and Herald, 21 octombrie 1971,
Cred în Dumnezeu triunic)

Procesul logic este clar. Singurul mod în care afirmația de mai sus poate forma un concept de egalitate este prin intermediul unei Trinități. Se presupune că natura egalității este bazată automat pe putere și performanță.

Așa cum ucenicii credeau că întrebarea Cine este cel mai mare din Împărăția cerurilor era critică, tot așa și noi, ca adventiști, am crezut în mod greșit că răspunsul la întrebarea eternității Fiului este vitală. Observați ce spune Ellen White:

“Aici Hristos le arată că, deși ei ar putea socoti viața Lui ca să fie mai mică de cincizeci de ani, totuși viața **Sa Divină nu a putut fi socotită prin calcul uman**. Existența lui Hristos înainte de întruparea Sa nu este măsurată prin cifre.” {E. G. White, Semnele vremurilor, 3 mai 1899 par. 4}

Calculul uman este de a lua măsurarea timpului și plasarea împotriva lui Hristos pentru a vedea dacă El este veșnic prin înțelegerea noastră. Acesta este un calcul uman și nu unul pe care Dumnezeu ne-a cerut să-l facem. Observați din nou ceea ce Ellen White spune:

“...deși putem încerca să ne gândim la Creatorul nostru, la cât timp a existat El, când răul a intrat pentru prima dată în lumea noastră și toate aceste lucruri, putem să ne gândim la ele până când vom cădea leșinați și epuizați de cercetare, când există încă o infinitate dincolo.” {E. G. White, S.D.A. Comentariu Biblic Vol. 7, p. 919}

Cei care folosesc un sistem de măsurare *bazat pe performanță* vor folosi această afirmație pentru a dovedi veșnicia lui Hristos, dar ideea este că este inutil să se facă orice încercare de a lucra la lungimea existenței Sale, fie că este concepută sau neînsoțită. Dar aceasta este exact ceea ce trebuie să facem în încercarea de a folosi măsurarea timpului **ca bază** a Divinității lui Hristos. Astfel de încercări sunt un indiciu clar că, la fel ca Israelul din vechime, suntem ținuți în sclavia Babilonului.

Uneori Ellen White s-a simțit frustrată că lucrurile pe care le-a spus au fost luate și exprimate în sensul total opus la cea ce își dorea. Ar putea fi acest lucru adevărat cu privire la unele dintre declarațiile ea a scris cu privire la Hristos?

“Mi se pare imposibil să fiu înțeleasă de cei care au avut lumina, dar nu au intrat în ea. **Ceea ce spun în conversații private ar fi**

Capitol 21 Ce tip de riglă de măsurare este în mâna ta?

repetat în așa fel încât să facă să însemne exact opusul a ceea ce ar fi însemnat dacă ascultătorii ar fi fost sfințiți în minte și spirit. Mi-e frică să vorbesc chiar și cu prietenii mei; căci după aceea am auzit, sora White a spus acest lucru, sau sora White a spus asta. Cuvintele mele sunt atât de smulse și interpretate greșit încât am ajuns la concluzia că Domnul dorește ca eu să mă feresc de adunările mari și să refuz interviurile private. Ceea ce spun este raportat într-o lumină atât de perversă încât este nou și ciudat pentru mine. Este amestecat cu cuvinte rostite de oameni pentru a-și susține propriile teorii.” - Scrisoarea 139, 1900. 3SM 82

Este posibil ca același lucru să aibă loc și astăzi? Acesta este un avertisment pentru noi toți, dar îl ridic pentru ca noi toți să ne putem gândi cu atenție: Citesc acest lucru așa cum a fost intenționat?”

E. Excluderea măsurării alternative din Ortodoxie

Diaconul catolic Arie a declarat că “a fost o *vreme* când Hristos nu era”. Acest lucru nu este niciodată menționat în Scriptură, dar este o concluzie logică pentru o minte finită. Pentru cei care operează într-un cadru relațional, astfel de afirmații nu sunt necesare, pentru că Hristos a fost adus în tărâmul veșniciei înainte de începerea timpului.

Apoi va fi deschis înaintea lui cursul **marelui conflict care a avut nașterea înainte de începerea timpului**, și care se termină numai atunci când timpul va înceta. Educație 304,3

Conflictul din rai a fost înainte de începerea timpului. Pentru mai multe informații cu privire la această problemă, a se vedea apendicele C partea 2.

Pentru adventiști, să eticheteze oamenii ca Arieni (și, prin urmare, ceea ce înseamnă că nu cred în divinitatea lui Hristos), deoarece ei cred cuvintele simple ale Scripturii că Isus este singurul-născut al Tatălui, este de a forța propriul lor sistem de măsurare și un standard care nu este neapărat crezut de către toți.

Un alt lucru uimitor în a eticheta oamenii ca Arieni și Semi-Arieni este că acești termeni conduc problema Dumnezeirii înapoi la problemele cu care biserica catolică sa luptat cu în secolul al patrulea. Permiteți-mi să afirm categoric că nu recunosc problemele și raționamentul dezbaterii Bisericii Catolice din secolul al IV-lea; ea nu s-a bazat numai pe Scriptură; folosea un sistem de măsurare *bazat pe performanță* și, prin urmare, termenul Arian aparține acestui sistem, dar nu și celor care folosesc o unitate de măsurare diferită. De asemenea, este prematur să

Capitol 21 Ce tip de riglă de măsurare este în mâna ta?

atribuim eticheta de Arian sau Semi-Arian strămoșilor noștri. Pionierii nu l-au sprijinit pe Arie și l-au considerat parte a falsității filosofice grecești din acea vreme.

Păgânismul și creștinismul s-au întâlnit pe câmpul de luptă când Constantin a luptat pentru tronul Romei; păgânismul și creștinismul s-au întâlnit într-un conflict mai mortal în Alexandria, unde școlile creștine și păgâne stăteau una lângă alta. Aici au fost oameni precum Origen și Clement, părinți recunoscuți ai bisericii, care au adoptat filozofia grecilor și au aplicat la studiul Bibliei aceleași metode care erau comune în studiul lui Homer și al altor scriitori greci. **Critici mai mari au avut nașterea în Alexandria. A fost rezultatul amestecului adevărilor propovăduit de Hristos și al filozofiei false a grecilor. A fost o încercare de a interpreta scrierile divine ale intelectului uman, o renaștere a filosofiei lui Platon. Acești învățători, prin introducerea filosofiei grecești în școlile care erau creștini nominali, care au deschis calea controverselor teologice, au zguduit lumea romană și au stabilit în cele din urmă misterul fărădelegii. Deci din această învățătură falsă a Cuvântului din Alexandria au venit doi conducători-Atanasie și Arie.** Fiecare a avut discipolii săi, și totuși nici un om nu a putut defini în mod clar punctul disputat asupra căruia s-au zdruncinat. Atât de mare a fost controversa încât Sinodul de la Nisa a fost chemat să soluționeze disputa și să livreze bisericii un crez ortodox. Stephen Haskell, *Povestea profetului Daniel*, p. 229.2

Folosirea etichetelor Arian sau Semi-Arian de către Biserica Adventistă dezvăluie o atitudine tristă de aliniere la Ortodoxia protestantă. Nu are nici o legătură cu faptele istoriei cu privire la ceea ce credeau pionierii noștri.

Din citirea Scripturii, aceste etichete provin dintr-un sistem teologic pe care nu îl recunosc. Dezbaterea lui Alexandru și Arie a fost o nebulie totală.

Prin urmare, dacă Fiul lui Dumnezeu este de aceeași substanță, sau numai de aceeași substanță, cu Tatăl, a fost întrebarea în litigiu. Controversa s-a desfășurat în limba greacă și, așa cum s-a exprimat în limba greacă, întreaga întrebare s-a transformat într-o singură literă. Cuvântul care a exprimat credința lui Alexandru, este Homoousion. Cuvântul care a exprimat credința lui Arie, este Homoiousion. Unul dintre cuvinte are două "i", iar celălalt are doar unul; dar de ce cuvântul nu ar trebui să aibă că suplimentare "i", nici o parte nu a putut determina vreodată exact.

Capitol 21 Ce tip de riglă de măsurare este în mâna ta?

Chiar și Atanasie însuși, care i-a succedat lui Alexandru în episcopia Alexandriei, și l-a depășit în orice altă calitate, “a mărturisit sincer că ori de câte ori și-a forțat înțelegerea să mediteze asupra divinității Logosului, eforturile sale trudoare și nepăsătoare s-au reculat asupra lor; cu cât credea mai mult, cu atât înțelegea mai puțin; și cu cât scria mai mult, cu atât era mai puțin capabil să-și exprime gândurile.” (Gibbon.) A.T. Jones, *Ecoul Bibliei și semnele vremurilor* 13 septembrie 1897

Aleg să mă supun Tatălui și să folosesc Rigla Sa de măsurare. Hristos este egal cu Tatăl, pentru că Așa spune Tatăl. El este egal prin faptul că El cunoaște mintea Tatălui așa cum nimeni altcineva nu știe. El Îl cunoaște pe Tatăl așa cum Tatăl Îl cunoaște pe Fiul. Aceasta este ceea ce este important în Împărăția lui Dumnezeu. Egalitatea este în *relațional*, nu în puterea inerentă.

Fac apel la voi în cuvintele lui Hristos cum citiți? (Luca 10:26) Citiți sau măsurați cu o riglă de măsurare *bazată pe performanță* sau *relațională*?. Unitatea de măsurare pe care o utilizați determină regatul care vă conduce.

22. Duhul lui Dumnezeu

Subiectul Duhului Sfânt este o taină pentru noi în multe feluri. Isus a indicat natura misterioasă a Duhului atunci când a vorbit cu Nicodim.

Ioan 3:8 Vântul suflă încotro vrea și-i auzi vuietul, dar nu știi de unde vine, nici încotro merge. Tot așa este cu oricine este născut din Duhul.

Poate că ar fi bine să ne reamintim de atenția necesară atunci când discutăm un astfel de subiect. Suntem pe Pământ Sfânt atunci când discutăm despre personalitatea lui Dumnezeu. Acest subiect trebuie abordat cu respect, având mare grijă să ne menținem înțelegerea în limitele inspirației, fiind în același timp atenți să nu intrăm într-o atitudine controversată atunci când discutăm astfel de subiecte. Observați ce spune Ellen White în această privință:

“Spun, și am spus întotdeauna că nu mă voi angaja în controverse cu nimeni în ceea ce privește natura și personalitatea lui Dumnezeu. Cei care încearcă să-L descrie pe Dumnezeu să știe că despre un astfel de subiect tăcerea este elocvența. Fie ca Scripturile să fie citite cu credință simplă și fiecare să-și formeze concepțiile despre Dumnezeu din cuvântul Său inspirat.” Colecția Spalding și Magan p. 329

Aceasta este o cheie importantă pentru toată această discuție. Când încerci să-L descrii pe Dumnezeu, tăcerea este elocvență. Cu referire la Duhul Sfânt, acest lucru este valabil mai ales, deoarece putem fi în pericol de a folosi moduri de gândire în afara Scripturii pentru a-L descrie. Ellen White dă un principiu protestant puternic în ceea ce privește subiectul lui Dumnezeu: ca fiecare persoană să-și ia Bibliile și să-și dezvolte propria concepție despre Dumnezeu doar din Biblie. A forța o poziție asupra altei persoane este o încălcare a acestui principiu. Acesta fiind cazul, ar fi greșit ca credincioșii trinitari sau Tată și Fiu să-și forțeze opiniile asupra altora într-o manieră controversată. Fiecare să meargă la Dumnezeu în genunchi și să învețe adevărul pentru ei înșiși.

Pentru oamenii cu mintea rezonabilă, este clar că atât credincioșii trinitari, cât și al Pionierilor cred în trioul ceresc al Tatălui, Fiului și Sfântului Duh, dar natura și personalitatea acestor trei sunt în discuție. Este regretabil faptul că declarația noastră de credințe fundamentale a codificat personalitatea Dumnezeirii pe baza termenului cheie atanasian de “co-etern”. Această codificare în fundamentele noastre nu mai

permite fiecărei persoane să decidă pentru sine, din Biblie, natura și personalitatea Dumnezeirii.¹¹² Cei care, prin Cuvânt, îi văd pe Tatăl și pe Fiul ca fiind intrinsec Tată și Fiu sunt puși într-o poziție în care în ordine să rămână adventiști de ziua a șaptea trebuie să renunțe această credință voinei altuia. Este acest mod adevărul biblic de gândire și procesare? Este biblic ca un grup de oameni, în eforturile lor de a păstra Divinitatea Dumnezeirii, să o încadreze în termeni pe care ei înșiși îi înțeleg și să nu permită altor minți să păstreze acea Divinitate bazată pe un cadru diferit? Este convingerea mea fermă, indiferent de ceea ce crede un om cu privire la acest subiect, că nici o persoană nu are dreptul de a forța asupra altora modul lor de gândire cu privire la acest subiect. Codificarea termenilor atanasieni în fundamentele noastre a expus biserica noastră la aceeași controversă care a zguduit Biserica Catolică timp de peste două secole. Întrebarea este dacă noi, ca biserică, vom fi târâți pe aceeași cale? Poziția noastră va fi decisă de “sfaturi” sau simpozioane conduse de cei mai învățați savanți ai noștri sau vom deschide parametrii fundamentelor noastre pentru a permite fiecărui om să decidă singur ce este adevărul?

Datorită nivelului de mister din jurul Spiritului, eforturile noastre de a-l înțelege vor dezvălui mai ușor ipotezele noastre de bază atunci când încercăm să interpretăm rolul Său. Cu alte cuvinte, Spiritul va dezvălui rapid fie gândirea noastră *bazată* pe performanță, fie *gândirea bazată* pe relații pe această temă în ceea ce privește modul în care definim identitatea Sa în Dumnezeu.

Să observăm din nou presupunerea de bază care stă la baza vederii Trinității:

Premisă: Există trei persoane ale Dumnezeirii.

Ipoteză Ascuns/ sau baza: Poziția Divinității este atribuită numai Ființelor cu cea mai mare *putere inerentă*.

¹¹² Este posibil ca credincioșii Dumnezeirii pe platforma Pionierilor să spună că ei cred că Hristos este co-egal pentru că i s-a dat această egalitate de către Tatăl și asta Îl face co-egal și este posibil să spunem că Hristos este Co-veșnic pentru că Hristos a ieșit în veșnicie – dar, desigur, ei au semnificații foarte diferite de ceea ce înseamnă cu adevărat co-egalul și co-eternul. Este echivalent cu un adventist liberal de ziua a șaptea care nu acceptă 1844 spunând că ei cred în judecata de investigație, așa cum a făcut dr. Ford la Glacier View.

Biblia arată clar că Duhul Sfânt posedă atributele Dietății. Dacă ajungem la Biblie cu presupunerea de bază că pozițiile Divinității sunt atribuite doar ființelor cu cea mai mare putere inerentă, atunci nu există altă opțiune decât să considerăm Duhul Sfânt ca pe o ființă care are propria sa sursă inerentă de viață. Acesta este rezultatul logic. După cum am arătat anterior, o astfel de ipoteză de bază provoacă mari dificultăți atunci când încercăm să armonizăm toate afirmațiile inspirate în ceea ce privește natura și personalitatea lui Dumnezeu.

A. Râul Vieții

În primul nostru capitol, ne-am uitat la subiectul sursei de viață și că Dumnezeu este izvorul vieții. O observare atentă a acestui flux de¹¹³ viață, din Biblie și Spiritul Profeteiei, dezvăluie modul în care Tatăl, Fiul și Spiritul lucrează împreună. Să observăm câteva pasaje:

Apoc. 22:1-2 Și mi-a arătat un râu cu apa vieții, limpede ca cristalul, care ieșea din scaunul de domnie al lui Dumnezeu și al Mielului.² În mijlocul pieții cetății și pe cele două maluri ale râului, era pomul vieții, rodind douăsprezece feluri de rod și dând rod în fiecare lună; și frunzele pomului slujesc la vindecarea neamurilor.

Pasajul de mai sus stabilește un cadru de bază pentru fluxul vieții. Viața curge de pe tronul lui Dumnezeu (Tatăl) și mielul (Hristos). Această viață este exprimată ca un râu care curge de la Tatăl (Sursa) și Fiul (Canal). Observați cum Hristos exprimă acest concept în cartea lui Ioan:

John 7:37-39 În ziua de pe urmă, care era ziua cea mare a praznicului, Isus a stat în picioare și a strigat: “Dacă însetează cineva, să vină la Mine și să bea.³⁸ Cine crede în Mine, din inima lui vor curge râuri de apă vie, cum zice Scriptura.”³⁹ Spunea cuvintele acestea despre Duhul, pe care aveau să-L primească cei ce vor crede în El. Căci Duhul Sfânt încă nu fusese dat, fiindcă Isus nu fusese încă proslăvit

Isus a vorbit despre râuri de ape vii care curgeau mai departe. Această apă poate fi primită de la Hristos și apoi, la rândul ei, poate fi transmisă altora. Acest râu Pe care Ioan îl numește Duhul Sfânt. Acest concept de apă care curge de la Hristos este, de asemenea, exprimat în povestea lui Moise, atunci când a lovit piatra. Piatra era un simbol al lui Hristos, iar apa era un simbol al spiritului dătător de viață. (Ex 17:5-7, Ps 78:20, 1

¹¹³ Aceasta este viața spirituală, mentală și fizică, nu doar fizică.

Cor 10:4). David exprimă acest concept fântână și râu, după cum urmează:

Psalm 36:7-9 Cât de scumpă este bunătatea Ta, Dumnezeule! La umbra aripilor Tale găsesc fiii oamenilor adăpost ⁸ Se satură de belșugul Casei Tale și-i adăpi din șuvoiul desfătărilor Tale ⁹ Căci la Tine este izvorul vieții; prin lumina Ta vedem lumina.

David ia conceptul de fântână cu apă curgătoare și apoi o paralelă cu lumina. David dă, de asemenea, un indiciu că prezența lui Dumnezeu este de fapt în râul care curge de la tron:

Psalm 46:4,5 *Este un râu ale cărui izvoare înveselesc cetatea lui Dumnezeu, sfântul locaș al locuințelor Celui Preaînalt.* ⁵ *Dumnezeu este în mijlocul ei: ea nu se clatină; Dumnezeu o ajută în revărsatul zorilor.*

David indică faptul că Dumnezeu se află în mijlocul sau în centrul orașului cu ajutorul râului. Având în vedere aceste gânduri, să observăm câteva afirmații ale Spiritului Profeteției cu privire la acest cadru.

Liderul înțelept a îndemnat poporul să ia în considerare, în toate acțiunile sale, ceea ce el a stabilit înaintea lor și să decidă dacă doresc cu adevărat să trăiască la fel ca națiunile idolatre degradate din jurul lor. Dacă li s-ar părea rău să-l slujească **pe Iehova, izvorul puterii, izvorul binecuvântării**, să aleagă în aceea zi pe cine vor sluji- “zeii pe care i-au slujit părinții voștri”, de la care Avraam a fost chemat, “sau zeii amoriților, în a căror țară veți locui”. PP 523

Următoarea afirmație în Dorința Veacurilor oferă o imagine clară a modului în care această viață curge.

Dar întorcându-ne de la toate reprezentările mai mici, îl vedem pe Dumnezeu în Isus. Privind la Isus vedem că este slava Dumnezeului nostru de a da. “Eu nu fac nimic de la Mine”, a spus Hristos; “Tatăl cel viu M-a trimis și Eu trăiesc prin Tatăl.” “Nu caut slava Mea”, ci slava Celui ce M-a trimis. Ioan 8:28; 6:57; 8:50; 7:18. **În aceste cuvinte este prezentat marele principiu care este legea vieții pentru univers. Toate lucrurile Hristos le-a primit de la Dumnezeu, dar El a luat pentru a da. Deci, în curțile cerești, în lucrarea Sa pentru toate ființele create: prin Fiul preaiubit, viața Tatălui curge către toți; prin Fiul se întoarce, în laudă și slujire plină de bucurie, la marea Sursă a tuturor.** Și astfel, prin Hristos, circuitul binefacerii este

Capitol 22 – Duhul lui Dumnezeu

complet, reprezentând caracterul marelui Dăător, legea vieții.
DA 21

Afirmația de mai sus nu este doar legea vieții pentru omenire, este legea vieții pentru univers. Viața Tatălui, marea sursă a tuturor, curge prin Fiul și în întregul univers. Deoarece ființele create ale lumilor necăzute nu au avut nevoie de un Salvator, acest flux de viață este o lege universală care operează dincolo de tărâmurile planului salvării. Acesta este un punct critic. Aceasta înseamnă că personalitățile Tatălui și Fiului nu au fost asumate doar cu scopul de a demonstra unei lumi pierdute caracterul lui Dumnezeu. Aceste personalități operează pentru toate ființele create, căzute și necăzute, atât în interiorul, cât și în afara planului salvării.

M.C. Wilcox reflectă perfect aceste gânduri atunci când este întrebat despre cine sau ce este Duhul Sfânt:

“Care este diferența dintre Duhul Sfânt și spiritele slujitoare (îngeri) sau sunt la fel?”

“Duhul Sfânt este energia puternică a Dumnezeirii, viața și puterea lui Dumnezeu care curge de la El în toate părțile universului și, astfel, face o legătură vie între tronul Său și întreaga creație.” (M.C. Wilcox, Întrebări și răspunsuri, Pacific Press, 1911 p.181)

Mai jos el ilustrează:

“A folosi o ilustrație grosolană, așa cum un telefon poartă glasul unui om, și astfel face ca acea voce să fie prezentă la kilometri distanță, tot așa Duhul Sfânt poartă cu ea toată potența în Hristos făcându-L pretutindeni prezent cu toată puterea Sa și dezvăluindu-L celor în armonie cu legea Sa. (Ibidem)

Și la pagina 182 el afirmă în continuare:

“Astfel, Duhul este personificat în Hristos și Dumnezeu, dar niciodată revelat ca o persoană separată.”

Această carte a fost retipărită în 1919 și din nou în 1938, dar versiunea din 1938 pare să-i fi făcut o anumită editare după ce Wilcox a murit în 1935.

Wilcox a vorbit despre Spirit ca despre energia puternică a Dumnezeirii. Observați ce spune Ellen White în această privință:

Rugați-vă ca energiile puternice ale Duhului Sfânt– cu toată puterea lor de însuflețire, recuperare și transformare – să cadă ca

un șoc electric asupra sufletului lovit de paralizie, provocând fiecare nerv să se înfioreze cu o nouă viață, restabilind întregul om din starea sa moartă, pământească, senzuală la soliditatea spirituală. 5T 267

Promisiunea Duhului Sfânt nu se limitează la nici o vârstă sau la nici o rasă. **Hristos a declarat că influența divină a Spiritului Său va fi alături de urmașii Săi până la sfârșit.** AA 49

Este planul lui Dumnezeu ca fiecare parte a guvernului Său să depindă de orice altă parte, întregul ca o roată într-o roată, lucrând cu armonie. **El se mișcă deasupra forțelor umane, determinând Spiritul său să atingă corzi invizibile, iar vibrația răsună la extremitatea universului. Prințul puterii răului poate fi ținut sub control doar de puterea lui Dumnezeu în persoana a treia a Dumnezeirii, Duhul Sfânt.** SpTA10 36, 37

B. Suflarea care decurge de la Hristos

Să aruncăm o privire la un alt exemplu de curgere a vieții de pe tronul lui Dumnezeu; de data aceasta în contextul planului mântuirii și al modului în care Dumnezeu răspunde rugăciunilor noastre și ne întărește:

Cei care sau închinat înaintea tronului își vor rosti rugăciunile și se vor uita la Isus; atunci El se va uita la Tatăl Său și părea să-L implor. ***O lumină va veni de la Tatăl la Fiul și de la Fiul la compania în rugăciune. Apoi am văzut o lumină nespuse de strălucitoare venind de la Tatăl la Fiul, și de la Fiul a fluturat peste poporul dinaintea tronului.*** EW 54,55

Cartea Scrieri timpurii a fost publicată în 1858, dar această viziune i-a fost dată lui Ellen White în 1846 și publicată în Day Star. Observați cu atenție cadrul și modul în care se încadrează în modelul fântânii și al fluxului de viață. Afirmatia de mai sus este exprimată mai degrabă prin simbolul luminii decât prin apă, dar Psalmii 36:7-9 sunt paraleli cu simbolurile apei și luminii. Vedem că Lumina vine :

1. de la Tatăl.
2. către Fiul.
3. și de la Fiul.
4. către compania care se roagă.

Observați punctele prin care curge lumina: de la Tată la Fiul până la compania de rugăciune. În mod clar Ellen White exprimă faptul că

lumina este puterea Duhului Sfânt. Această viziune nu exprimă Duhul Sfânt ca un punct prin care curge lumina. Această ilustrație este posibilă numai dacă eliminăm presupunerea că persoanele Divinității trebuie să aibă propria lor putere inerentă. În partea de jos a paginii 55 din Scrieri timpurii obținem puțin mai multe clarificări cu privire la acest proces.

Cei care S-au ridicat cu Isus își trimiteau credința la El în Locul Preasfânt și se rugau: “Tatăl Meu, dă-ne Duhul Tău!”. Atunci Isus avea să respire asupra lor Duhul Sfânt. În această respirație a fost lumina, puterea, și multă dragoste, bucurie, și pace. EW 55

Observăm aici că credincioșii se vor ruga Tatălui și atunci Isus va sufla asupra poporului lui Dumnezeu Duhul Sfânt. În care respira sau Duhul a fost lumina, dragoste, bucurie și pace. Dacă respirația conținea dragoste, bucurie și pace, atunci acea respirație trebuia să conțină personalitate. Ellen White pune în acest fel în Dorința Veacurilor.

Duhul Sfânt este suflarea vieții spirituale în suflet. **Împărtășirea Duhului este împărtășirea vieții lui Hristos.** Îmbiba receptorul cu atributele lui Hristos. Da 805

Când încercările umbresc sufletul, amintiți-vă cuvintele lui Hristos, amintiți-vă că **El este o prezență nevăzută în persoana Duhului Sfânt.** White, DG 185.2, 1897

Domnul va veni în curând. Vrem acea înțelegere completă și perfectă pe care Numai Domnul o poate da. **Nu este sigur să prinzi spiritul de la altul. Vrem Duhul Sfânt, care este Isus Hristos.** Dacă vom comunica cu Dumnezeu, vom avea putere, har și eficiență. Lt66-1894

Aici Ellen White afirmă că împărtășirea Duhului este împărtășirea vieții lui Hristos. Este omniprezența lui Hristos, sau prezența lui Hristos nu se limitează la corpul Său fizic, dar fiind capabil să fie peste tot, la fel. Aceasta nu este o altă parte care simulează viața lui Hristos sau, în felul lor, care încearcă să reprezinte persoana lui Hristos, este viața lui Hristos în mod direct. Simplitatea acestui lucru nu poate fi trecută cu vederea. Spiritul este, de fapt, Spiritul lui Hristos Însuși prin intermediul unui Spirit omniprezent. Acest principiu este, de asemenea, demonstrat în simbolul manei.

Dătătorul de mană a stat printre ei. Hristos Însuși a fost cel care i-a condus pe evrei prin pustie și i-a hrănit zilnic cu pâinea din cer. Mâncarea aia era un fel de pâine adevărată din rai. **Spiritul dătător de viață, care curge din plinătatea infinită a lui**

Dumnezeu, este adevărata mană. Isus a spus: “Pâinea lui Dumnezeu este cea care coboară din cer și dă viață lumii.” Ioan 6:33, R.V. Da 385

Observați cum se referă Pavel la Duhul în Romani 8:9,10

Romani 8:9-10 Voi însă nu mai sunteți pământești, ci duhovnicești, dacă Duhul lui Dumnezeu locuiește în adevăr în voi. Dacă n-are cineva Duhul lui Hristos, nu este al Lui. ¹⁰ Și dacă Hristos este în voi, trupul vostru, da, este supus morții din pricina păcatului, dar duhul vostru este viu din pricina neprihănirii.

Pavel folosește termenii Spirit al lui Dumnezeu, Spiritul lui Hristos, Hristos și Duhul, toți în mod interschimbabil, reprezentând același lucru.¹¹⁴ În cadrul unui râu care curge de la Dumnezeu și Miel, acest lucru are sens complet. Dacă în versetul de mai sus sunt trei ființe separate, fiecare cu propriul său Spirit separat, devine foarte confuz. În Efeseni Pavel folosește o paralelă între Duhul Tatălui fiind în omul interior și Hristos locuind în inimile voastre.

Efeseni 3:14-17 ...Iată de ce, zic, îmi plec genunchii înaintea Tatălui Domnului nostru Isus Hristos, ¹⁵ din care își trage numele orice familie, în ceruri și pe pământ, ¹⁶ și-L rog ca, potrivit cu bogăția slavei Sale, să vă facă **să vă întăriți în putere, prin Duhul Lui, în omul dinăuntru,** ¹⁷ așa încât Hristos să locuiască în inimile voastre prin credință; pentru ca, având rădăcina și temelie puse în dragoste,

Într-un alt loc, Pavel folosește o expresie interesantă care susține în mod clar conceptul fluxului de viață pe care l-am abordat mai sus.

Filipeni 1:19 Căci știu că lucrul acesta se va întoarce spre mântuirea mea prin rugăciunile voastre și prin ajutorul Duhului lui Isus Hristos ...

Pavel afirmă în mod clar că Duhul lui Hristos este furnizat. Este Duhul lui Hristos și este furnizat. Citirea naturală a acestui lucru este evidentă în lumina celorlalte dovezi prezentate. Cum își dă Hristos Duhul Sfânt? El respiră asupra discipolilor săi.

Ioan 20:22 După aceste vorbe, a suflat peste ei și le-a zis: “Luați Duh Sfânt!:

¹¹⁴ E.J Waggoner. Hristos și neprihănirea Sa, Pagina 23. “Aici aflăm că Duhul Sfânt este atât Duhul lui Dumnezeu, cât și Duhul lui Hristos”. Se precizează sub formă de ecuație. DUHUL SFÂNT = DUHUL TATĂLUI + DUHUL FIULUI.

Capitol 22 – Duhul lui Dumnezeu

Romani 5:5 Însă nădejdea aceasta nu înșală, pentru că dragostea lui Dumnezeu a fost turnată în inimile noastre prin Duhul Sfânt, care ne-a fost dat.

1 Corinteni 15:45 De aceea este scris: “Omul dintâi Adam a fost făcut un suflet viu”. **Al doilea Adam a fost făcut un duh dătător de viață**

Fapte 3:19-20 Pocățiți-vă dar și întoarceți-vă la Dumnezeu, pentru ca să vi se șteargă păcatele, ca să vină de la Domnul **vremurile de înviore** ²⁰ și să trimită pe Cel ce a fost rânduit mai dinainte pentru voi: **pe Isus Hristos**.,

C. Scara mistică

Să luăm în considerare un alt exemplu al acestui proces. Isus i-a făcut o declarație foarte profundă lui Nataniel care ne ajută să explicăm nouă acest flux de apă spirituală de la Dumnezeu Tatăl către Fiul Său și apoi către noi. În acest exemplu, rolul îngerilor este dat mai clar .

Ioan 1:51 Și el i-a zis: Adevărat, adevărat, vă spun vouă: După aceea veți vedea cerul deschis și îngerii lui Dumnezeu înălțându-se și pogorându-se peste Fiul omului.

Aceasta este o declarație foarte interesantă. Îl prezintă pe Hristos ca pe o scară care ajunge din cer pe pământ. Pe această scară îngerii se înalță și coboară. Să observăm ce spune Ellen White despre această declarație.

Îngerii lui Dumnezeu trec de pe pământ în cer și din cer pe pământ. Minunile lui Hristos pentru cei săraci și suferinzi au fost făurite prin puterea lui Dumnezeu prin slujirea îngerilor. Și **prin Hristos, prin slujirea mesagerilor Săi cerești, fiecare binecuvântare vine de la Dumnezeu pentru noi**. Luând asupra Sa umanitatea, Mântuitorul nostru unește interesele Sale cu cele ale fiilor și fiicelor căzute ale lui Adam, în timp ce prin divinitatea Sa El apucă tronul lui Dumnezeu. **Și astfel Hristos este mediul de comunicare a oamenilor cu Dumnezeu și a lui Dumnezeu cu oamenii.** {DA 143,1}

Aceasta este o declarație fascinantă. Hristos este prezentat aici ca mediu de comunicare între Dumnezeu și om. Prin acest mediu îngerii ne aduc fiecare binecuvântare a lui Dumnezeu. Hristos este cel care este revelat ca unind pământul cu cerul într-un sens real și tangibil. Binecuvântările lui Dumnezeu trec prin mediul lui Hristos prin slujirea Îngerilor. Acest lucru este în perfectă armonie cu Ioan 7:37-39

Capitol 22 – Duhul lui Dumnezeu

Ioan 7:37-39 În ziua de pe urmă, care era ziua cea mare a praznicului, Isus a stat în picioare și a strigat: “Dacă însetează cineva, să vină la Mine și să bea.”³⁸ Cine crede în Mine, din inima lui vor curge râuri de apă vie, cum zice Scriptura.”³⁹ Spunea cuvintele acestea despre Duhul, pe care aveau să-L primească cei ce vor crede în El. Căci Duhul Sfânt încă nu fusese dat, fiindcă Isus nu fusese încă proslăvit

Deoarece agenții umani pot acționa ca canale de bunăvoie pentru ca dragostea și binecuvântarea lui Dumnezeu să curgă către alții, îngerii pot acționa, de asemenea, ca canale de binecuvântare a rasei umane. Îngerii, plini de prezența lui Hristos în inimile lor, influențează inimile oamenilor față de Dumnezeu. Așa cum Hristos este în noi nădejdea Slavei, tot așa Hristos este în îngeri, permițându-le să slujească spiritelor, întărindu-le cu puterea Sa. Duhul lui Hristos este legătura și scara, iar îngerii sunt agenții de bunăvoie ai lui Dumnezeu care slujesc Duhului lui Hristos.

“În continuare, veți vedea cerul deschis și îngerii lui Dumnezeu urcându-se și coborând peste Fiul Omului.”

Hristos spune practic, pe malul Iordanului cerurile au fost deschise înaintea mea, și Duhul s-a pogorât ca un porumbel peste mine. Scena de la Jordan nu a fost decât un semn pentru dovada că am fost Fiul lui Dumnezeu. Dacă credeți în Mine ca atare, credința voastră va fi însuși și veți vedea că cerurile vor fi deschise și nu vor fi niciodată închise. Le-am deschis pentru voi și pentru îngerii lui Dumnezeu, care sunt uniți cu Mine în împăcarea dintre pământ și Cer, unind credincioșii de pe pământ cu Tatăl de sus, se vor înălța, purtând rugăciunile celor nevoiași și necăjiți de pe pământ către Tatăl de sus și coborând, aducând binecuvântări de nădejde. , curaj, sănătate și viață, pentru copiii oamenilor.

Îngerii lui Dumnezeu se mișcă mereu în sus și în jos de pe pământ spre Cer și din Cer pe pământ. Toate minunile lui Hristos săvârșite pentru cei slabi și suferinzi au fost, prin puterea lui Dumnezeu, prin slujirea îngerilor. Hristos a binevoit să ia umanitatea, și astfel el unește interesele sale cu fiii și fiicele căzute ale lui Adam aici de jos, în timp ce divinitatea lui apucă tronul lui Dumnezeu. **Și astfel Hristos deschide comunicarea omului cu Dumnezeu, și Dumnezeu cu omul. Toate binecuvântările de la Dumnezeu la om sunt prin slujirea îngerilor sfinți.** {2SP 67.2}

Din nou, vedem cum curge canalul binecuvântării. Hristos este scara și legătura dintre cer și pământ. Îngerii sunt agenții care ne aduc binecuvântări de speranță, curaj, sănătate și viață și ne trimit rugăciunile și cererile înapoi în cer.

Dacă presupunem că Duhul Sfânt este o persoană separată, afirmațiile de mai sus nu prea au sens. S-ar presupune că Duhul Sfânt este mediul de comunicare dintre Dumnezeu și Om; Duhul Sfânt (ca persoană separată) este agentul prin care Dumnezeu face minunile Sale. Dar nu asta ne spune inspirația. Ea ne spune că Hristos este mediul, simbolizat de scară, iar îngerii sunt agenți dispuși care lucrează prin acel mediu.

Când vorbește despre experiența lui Iacov, Ellen White spune următoarele:

Experiința lui Iacov ca rătăcitor din casa lui, când i s-a arătat scara mistică, ... a fost conceput pentru a învăța un mare adevăr în ceea ce privește planul salvării... **Scara L-a reprezentat pe Hristos. El este canalul de comunicare între cer și pământ, iar îngerii merg înoace și încolo în relații continue cu rasa căzută.** TMK 21,5

Ellen White o numește “scara mistică”. Există un mister care înconjoară acest proces de comunicare între cer și pământ. Din nou ni se spune că Hristos este canalul de comunicare. Vă rugăm să rețineți, **Canalul** de comunicare. Hristos nu este doar izvorul și izvorul vieții (primit de la Tatăl), ci este și canalul sau râul sau scara comunicării. Acestea sunt adevăruri vitale care sunt pur și simplu explicate. Scara mistică ne spune cum funcționează Spiritul lui Hristos, care este Spiritul Adevărului. Dacă Duhul Sfânt este o persoană separată de Hristos, atunci Duhul Sfânt ar fi desemnat ca canal în locul lui Hristos, iar lucrarea îngerilor ar fi secundară lucrării Duhului. Cu toate acestea, Spiritul Profeției indică faptul că lucrarea îngerilor este esențială și primordială pentru a ajuta rasa umană.

D. Omniprezența mângâietoare a lui Hristos

Cu aceste gânduri în minte, observați acest text:

Ioan 15:26 Cândva veni Mângâietorul, pe care-L voi trimite de la Tatăl, adică Duhul adevărului, care purcede de la Tatăl, El va mărturisi despre Mine.:

Și observați acest comentariu cu privire la Hristos trimițând Duhul Sfânt:

“împovărat cu umanitatea, Hristos nu a putut fi în fiecare loc personal; prin urmare, a fost cu totul în avantajul lor ca El să-i părăsească, să meargă la Tatăl Său și să trimită Duhul Sfânt să fie succesorul Său pe pământ. Duhul Sfânt este El Însuși cesionat de personalitatea umanității și independent de aceasta. El Se va reprezenta pe Sine ca prezent în toate locurile prin Duhul Său Sfânt, ca Omniprezent.” 14 DOMNUL 23

Duhul Sfânt este *El Însuși* (adică Hristos) deposedat de umanitate. Cuvântul deposedat în dicționarul Webster înseamnă “expropriat sau dezbrăcat”, nu înseamnă pur și simplu “fără”. Ellen White afirmă în mod clar aici că Duhul Sfânt este¹¹⁵ **Hristos dezbrăcat sau despuiat de personalitatea omenirii**. Râul curge din Hristos Stânca. Din moment ce nu mai suntem legați de acest principiu de a dovedi că Spiritul este o Ființă Divină prin propria sa putere *inerentă*, atunci putem citi aceste pasaje în mod natural. Duhul Sfânt este omniprezența lui Hristos.

Există unii care sugerează că Hristos a renunțat la omniprezența Sa personală atunci când a preluat umanitatea – că, chiar și după învierea și înălțarea Sa la cer, El nu și-a recăpătat omniprezența. N-am citit asta din inspirație. Omniprezența pe care Hristos a posedat-o în Cer a fost Duhul Sfânt.¹¹⁶ Observați următoarea declarație care reafirmă această.

Nu este esențial să cunoașteți și să puteți defini exact ceea ce este Duhul Sfânt. Hristos ne spune că Duhul Sfânt este Mângâietorul, iar Mângâietorul este Duhul Sfânt, “Duhul adevărului, pe care Tatăl îl va trimite în Numele Meu”. “Mă voi ruga Tatălui și El vă va da un alt Mângâietor, pentru ca El să rămână cu voi pentru totdeauna; chiar și Spiritul adevărului; pe care lumea nu-l poate primi, pentru că nu-L vede, nici nu-L cunoaște, ci Îl cunoașteți, căci El locuiește cu voi și va fi în voi” [Ioan 14:16, 17]. ***Aceasta se referă la omniprezența Duhului lui Hristos, numit Mângâietorul.*** Din nou, Isus spune: “Am încă multe lucruri să vă spun, dar voi nu

¹¹⁵ Consecvența utilizării lui “El”, “a Lui” și “a Lui Însuși” prin paragraf indică faptul că Hristos este persoana indicată. Adăugarea cuvântului “el însuși” în expresia “Duhul Sfânt este El Însuși deposedat de...” introduce redundanță atunci când ar avea mai mult sens să spun pur și simplu “Duhul Sfânt este deposedat de ...”.

¹¹⁶ Este important să subliniem că, atunci când Hristos a fost întrupat și împreunat cu carne umană, El a predat capacitatea de a fi omniprezent prin Duhul lui Dumnezeu.

Capitol 22 – Duhul lui Dumnezeu

le puteți suporta acum. , atunci când El, Duhul adevărului este venit, El vă va călăuzi în tot adevărul [Ioan 16:12, 13].

Dând însărcinarea Sa urmașilor Săi, Hristos nu le-a spus că vor fi lăsați singuri. El i-a asigurat că El va fi aproape de ei. **El a vorbit despre Omniprezența Sa într-un mod special.** Du-te la toate națiunile, a spus El. **Du-te, la cea mai îndepărtată parte a globului locuibil, dar să știți că prezența Mea va fi acolo.** Lucrează în credință și încredere, pentru că nu va veni niciodată timpul când te voi părăsi. {Ms138-1897}

Există multe mistere pe care nu caut să le înțeleg sau să le explic; Sunt prea înalte pentru mine și prea înalte pentru tine. În unele dintre aceste puncte, tăcerea este de aur. Evlavia, devotamentul, sfințirea sufletului, a trupului și a spiritului- acest lucru este esențial pentru noi toți. “Aceasta este viața veșnică, pentru ca ei să Te cunoască pe Tine, singurul Dumnezeu adevărat, și pe Isus Hristos, pe care Tu L-ai trimis” 14MR 179

Această afirmație este foarte clară; ea numește Duhul Sfânt “Omniprezența Duhului lui Hristos”, care este mângâietorul. Dacă acesta este cazul, atunci ar trebui să găsim declarații care se referă la Hristos ca mângâietor. Observați următoarele:

Ioan 14:16-18 Și mă voi ruga Tatălui, și el vă va da un alt Mângâietor, ca să rămână cu voi pentru totdeauna; *Chiar și* Duhul adevărului; pe care lumea nu-l poate primi, pentru că nu-L vede, nici nu-L cunoaște, ci voi Îl cunoașteți; căci El locuiește cu voi și va fi în voi. Nu te voi lăsa fără alinare: voi veni la tine.

Hristos spune că va trimite un alt Mângâietor. Apoi spune: “Nu te voi lăsa fără alinare, voi veni la tine”. Este un alt Mângâietor (de același tip) pentru că este Hristos cesionat de personalitatea umanității. Hristos este Cel ce ne mângâie pe Noi , prin agenția Duhului. Cât de minunat să știu că Isus este Mângâietorul meu!

“Salvatorul este Mângâietorul nostru. Acest lucru L-am dovedit a fi.” 8MR p. 49

Să studieze al șaptesprezecelea capitol din Ioan și să învețe să se roage și să trăiască rugăciunea lui Hristos. El este Mângâietorul. El va rămâne în inimile lor, făcându-le bucuria plină. Cuvintele Lui vor fi pentru ei ca pâinea vieții... RH 27 ianuarie 1903

Capitol 22 – Duhul lui Dumnezeu

“În timp ce prin credință ne uităm la Isus, credința noastră străpunge umbra și Îl adorăm pe Dumnezeu pentru dragostea Sa minunată de a-L da pe Isus, Mângâietorul.” 19MR 297

“Motivul pentru care bisericile sunt slabe și bolnăvicioase și gata să moară, este că inamicul a adus influențe de natură descurajatoare pe care să le suporte asupra sufletelor tremurânde. El a căutat să-L îndepărteze pe Isus de viziunea lor ca Mângâietor, ca unul care muștră, care avertizează, care îi avertizează...” RH 26 august 1890.

“Influența Duhului Sfânt este viața lui Hristos în suflet.” RH, 26 octombrie 1897

“Învățătorul trebuie să fie botezat cu Duhul Sfânt. Atunci mintea și duhul lui Hristos vor fi în El și Îl va mărturisi pe Hristos într-o viață duhovnicească și sfântă.” RH, 9 februarie 1892

De ce este atât de important pentru a vedea că este de fapt Isus, care vine direct la noi ca mângâietor nostru? Imaginați-vă scenariul unei persoane care merge să viziteze un prieten care tocmai a pierdut un membru apropiat al familiei. În timpul vizitei, prietenul declară: “Trebuie să vă fie greu în acest moment; Cunosc un alt prieten care a trecut prin același lucru recent, așa că îmi pot imagina că este foarte greu.” În timp ce putem aprecia eforturile prietenului de a ne consola, cât de diferit ar fi dacă celălalt prieten care a pierdut de fapt membrul familiei a venit să stea cu noi și să *împărtășească* experiența sa cu noi? Cât de mult mai reconfortant, ar fi.

Isus a fost respins; El a suferit; A fost tentat în toate punctele ca noi. (Evrei 4:15; 2:17,18) El cunoaște prin *experiență* încercările vieții umane.¹¹⁷ Putem spune acest lucru despre Duhul Sfânt ca o persoană separată? Știe Duhul Sfânt (ca persoană separată) *prin experiență* cum este să fii ispitit? Are sens ca Isus să spună Duhului Sfânt despre cât de dificilă este viața și apoi să trimită pe cineva care nu a experimentat-o de fapt pentru a ne mângâia? E logic? Din punct de vedere trinitar, Duhul Sfânt ne-ar putea mângâia cu putere, pace și tărie, dar ne-ar putea mângâia cu înțelegere și experiență? Numai Iisus poate face asta. După

¹¹⁷ Fratele mai mare al rasei noastre este pe tronul etern. El privește la fiecare suflet care își întoarce fața spre El ca la Salvator. El știe prin experiență care sunt slăbiciunile umanității, care sunt dorințele noastre și unde se află puterea ispitelor noastre; căci El a fost în toate punctele ispitit ca și noi, dar fără păcat. El veghează asupra ta, copil tremurând al lui Dumnezeu. Ești tentat? El va livra. Ești slabă? Se va întări. Ești ignorantă? El va lumina. Ești rănită? Se va vindeca. DA 329

cum afirmă Ellen White, Salvatorul este Mângâietorul nostru, acest lucru L-am dovedit a fi. Doar știind că persoana cu care comunicăm direct înțelege direct despre o anumită dificultate este extrem de reconfortant, pentru că avem realizarea că nu o înfruntăm singuri. Aici este puterea relațională a lui Hristos fiind mângâietorul nostru părăsit de personalitatea umanității. Confortul este mult mai mult decât putere, este o înțelegere și o experiență comună.

Încă o dată, când îndepărtăm determinarea umană că numai *puterea inerentă* face o Ființă Divină, aceste declarații îl eliberează pe Isus pentru noi ca Mângâietor al nostru; El nu mai este închis din punctul nostru de vedere. Nu este o Persoană separată, este Isus! Isus este Mângâietorul nostru.

Obținerea unei imagini clare a Duhului Sfânt poate fi destul de dificilă. După cum am afirmat la început, fiecare persoană ar trebui să fie liberă să înțeleagă detaliile acestui lucru pentru ei înșiși. Când vorbim despre Duhul Sfânt ca despre “a treia persoană” sau despre faptul că el este la fel de mult o persoană cum Dumnezeu este o persoană, este ușor de înțeles de ce vedem de obicei Spiritul ca pe o persoană separată. Transformarea Spiritului într-o persoană separată înlătură teama de a face din Spirit o forță și sunt total de acord cu necesitatea de a face acest lucru. Dar cum altfel se explică omniprezența? Dacă Tatăl este o ființă, dar este și omniprezentă, cum exprimăm acest lucru? Dumnezeu este în cer, în centrul universului, dar El este, de asemenea, aici cu noi prin puterea omniprezenței și Îl putem simți aproape. Prezența Sa nu este o emanație divină sau pur și simplu o forță; este Tatăl nostru, prin agenția Spiritului Său. Aceasta este exact ceea ce este Duhul Sfânt, omniprezența lui Dumnezeu. Conceptul de prima persoană în cer și o a treia persoană ca omniprezență a primei persoane ne protejează de a-L vedea pe Dumnezeu prin lentila panteismului. Cred că ne dă o explicație simplă a misterului omniprezenței. Cum anume face Dumnezeu asta? Habar n-am și cred că tăcerea e de aur.¹¹⁸ Dar cred, când cântăriți greutatea dovezilor din toate declarațiile inspirate și din desfășurarea istoriei adventiste, că Duhul Sfânt nu este o persoană separată, ci omniprezența Tatălui și a Fiului la persoana a treia. Spiritul este râul Vieții. Unii vor spune, “ca să nu cred în Duhul Sfânt”. Aș răspunde: “Eu cred cu siguranță în Duhul Sfânt și că El este o persoană și este mângâietorul meu, pentru că El este omniprezența lui Dumnezeu.

¹¹⁸ Vezi AA 51

E. Presupuneri și Acuzații False

Mulți oameni fac greșeala că, dacă pur și simplu pot dovedi că există trei personalități în Dumnezeu, că aceasta este suficient pentru a sprijini o Trinitate co-egală, co-eternă. Dar acest lucru ar putea fi prematur. Ar putea fi presupunerea greșită că ființele divine trebuie să fie înțelese ca având propria lor sursă de viață auto-originară și că egalitatea se bazează mai degrabă pe puterea inerentă decât pe moștenire, care creează acest tip de gândire?

Văd de multe ori oamenii ducându-se la pagina 615 din Evanghelizare și citesc toate “trei” declarații și spune “acolo, veți vedea, există trei persoane”. Răspunsul meu este “Da, dar acest lucru nu spune nimic de un rol co-egale și co-eternă zeități jucând fiecare un rol.” Acesta ar putea fi un caz de premisă forțând fără a lua în considerare tot ceea ce inspirația spune pe această temă și plasând acest lucru pe platforma defectuoasă a gândirii bazate pe performanță născută din minciuna dată Evei în Grădina, “Nu veți muri cu siguranță”.

Am auzit, de asemenea, afirmația complet absurdă că negarea faptului că Duhul Sfânt este o persoană în contextul unei Treimi co-egale co-eternă neagă de fapt Duhul Sfânt, iar acest lucru pune o persoană în pericol de a comite păcatul de neiertat. Observați următoarele:

“Hristos le-a spus clar că, atribuind lucrarea Duhului Sfânt lui Satan, ei se tăiau de la fântâna binecuvântării... Nu Dumnezeu este cel care orbește ochii oamenilor sau le împietrește inimile. El le trimite lumină pentru a le corecta greșelile și pentru a le conduce pe căi sigure. prin respingerea acestei lumini, ochii sunt orbiți și inima împietrită. Adesea, procesul este treptat și aproape imperceptibil. Lumina vine în suflet prin cuvântul lui Dumnezeu, prin slujitorii Săi sau prin mijlocirea directă a Spiritului Său; dar când o rază de lumină este ignorată, există o blocare parțială a percepțiilor spirituale, iar a doua revelație a luminii este mai puțin clar discernută. Deci întunericul crește, până când este noapte în suflet. Așa a fost cu acești conducători evrei. Ei erau convinși că o putere divină îl acompaniază pe Hristos, dar pentru a rezista adevărului, ei au atribuit lucrarea Duhului Sfânt lui Satan. Procedând astfel, ei au ales în mod deliberat înșelăciunea; ei au cedat satanei și de acum înainte au fost controlați de puterea Lui.” DA 322-323

Dacă citiți cu atenție acest pasaj, veți discerne că păcatul de neiertat atribuie adevărul ca fiind o eroare; este o respingere a luminii, care îi

taie pe oameni de la fântâna binecuvântării. Ar putea exista un avertisment aici pentru oamenii care își atacă frații pentru că încearcă să armonizeze declarațiile inspirate și caută lumină, că însuși păcatul de care îi acuză pe alții, ei înșiși ar putea fi în pericol? Gândește-te bine la lucrurile astea.

Dragă prietene, este greu să recunoști că structura Dumnezeirii pusă în adventismul modern s-ar putea să nu fie atât de solidă pe cât am crezut cu toții. Știu cât de greu este să trebuiască să recunoaștem acest lucru, dar loialitatea față de adevăr cere o astfel de admitere, iar loialitatea față de biserică ne cere să apelăm la adevăr. Să dovedim toate lucrurile și să ținem bine de ceea ce este bun. Dacă citiți cu atenție acest pasaj, veți discerne că păcatul de neiertat atribuie adevărul ca fiind o eroare; este o respingere a luminii. Îi taie pe oameni de la fântâna binecuvântării. Ar putea exista un avertisment aici pentru oamenii care își atacă frații pentru că încearcă să armonizeze declarațiile inspirate și caută lumină, că însuși păcatul de care îi acuză pe alții, ei înșiși ar putea fi în pericol? Gândește-te bine la lucrurile astea.

Începi să vezi că Dumnezeirea este mult mai puțin misterioasă decât ceea ce trinitatea face să fie? Suveranul universului are un coleg, un asociat, Fiul Său făcut după chipul Său și de la Tatăl la Fiul, universul curge râul vieții, care este Duhul Sfânt. Este atât de minunat și de simplu. Isus este pe deplin Divin și posedă toată plinătatea Dumnezeirii prin relația Sa cu Tatăl Său. Dacă încă nu credeți acest lucru, atunci vă rugăm să explicați această declarație:

“Domnul Isus Hristos, singurul Fiu născut al Tatălui, este cu adevărat Dumnezeu în infinitate, dar nu în personalitate.” UL 367

Această declarație distruge cu desăvârșire orice posibilitate de a avea o viziune bazată pe performanță asupra egalității lui Hristos cu Tatăl. Citiți declarațiile, comparați textele, faceți cercetarea, obțineți dovezi solide.

Duhul este la fel de mult o Persoană precum Dumnezeu este o Persoană, deoarece Duhul lui Dumnezeu nu este legat de forma Sa și este într-adevăr omniprezența lui Dumnezeu.

Duhul Sfânt este o agenție liberă, muncitoare, independentă. Dumnezeuul cerului Își folosește Duhul așa cum Îi place ;iar mințile omenești, judecata umană și metodele umane nu mai pot stabili limite pentru funcționarea sa– sau nu pot prescrie

Capitol 22 – Duhul lui Dumnezeu

canalul prin care va funcționa, decât pot spune vântului: Vă comand să suflați într-o anumită direcție și să vă comportați în așa fel și în așa fel. {FLB 52.4}

Carnea și sângele nu vă pot dezvălui acest adevăr prețios, dar mă rog ca într-adevăr ochii voștri să fie deschiși pentru că există multă lumină și adevăr în adevărata *relație* dintre Dumnezeu și Fiul Său.¹¹⁹

Când permitem Tatălui, Fiului și Spiritului să ocupe un cadru relațional care reflectă o fântână care izvorăște dintr-un punct sursă (singular), binecuvântări imense ne sunt deschise.

¹¹⁹ “Există lumină și slavă în adevăr că Hristos a fost una cu Tatăl înainte de a se pune temelia lumii. Aceasta este lumina strălucind într-un loc întunecat, făcându-l strălucitor cu gloria divină, originală. Acest adevăr, infinit de misterios în sine, explică alte adevăruri misterioase și altfel inexplicabile, în timp ce este consacrat în lumină, inabordabil și de neînțeles.” ISM 248

23. Cunoașterea lui Dumnezeu

A. Identificarea caracterului

Ca un tânăr în creștere, am avut ghinionul de a fi expus la ore nesfârșite de televiziune. Unul dintre programele pe care le-am urmărit în mod regulat a fost un program numit “Happy Days”. Pentru unii dintre voi, va exista o cunoaștere imediată a programului despre care vorbesc. Programul a urmărit viața unei anumite familii și prietenii lor care trăiesc la sfârșitul anilor 1950. Unul dintre personajele principale a fost Richard Cunningham. După vizionarea multor episoade din acest program, am dezvoltat o legătură destul de strânsă cu acest personaj. Eram familiarizat cu obiceiurile și caracterul său și, în unele privințe, am început să-l imit. Acest lucru a fost valabil și pentru personajul principal “Fonz”. El a fost tipul cool cu geaca de piele care era întotdeauna înconjurat de fete și putea rezolva cele mai multe situații. Am dezvoltat o relație destul de bună cu ambele personaje.

Dacă nu m-aș fi deranjat niciodată să privesc dincolo de marginile ecranului televizorului meu, s-ar putea ca până în ziua de azi să fi menținut un fel de conexiune cu aceste personaje. Dar toate acestea s-au schimbat când am aflat că Richard Cunningham era de fapt Ron Howard. Îl cunoscusem pe Ron ca Richard, dar nu-l cunoșteam pe Ron ca Ron. De fiecare dată când mă uit la Ron Howard, mă gândesc la Richard Cunningham, și în timp ce există trăsături de personalitate care strălucesc prin Ron în Richard, faptul rămâne că Richard nu este cu adevărat o persoană. El este o expresie sau o formă a unei persoane (un personaj). El demonstrează bucuriile și luptele unui adolescent tipic care crește în anii cincizeci. Dar, în realitate, el nu este real.

Acesta este genul de dilemă pe care o întâlnim atunci când ne bucurăm de ideea unei Trinități co-egale și co-eterne. Ni s-a spus că cele trei persoane ale Dumnezeirii au ales să ni se manifeste sub forma Tatălui, a Fiului și a Duhului, pentru a putea înțelege caracterul lui Dumnezeu. Pe măsură ce mulți oameni citesc Biblia și întâlnesc personajele Tatălui și Fiului, dezvoltăm o relație strânsă cu aceste personaje. Toate acestea ar putea fi în regulă dacă nu ne-am aventura în afara marginilor ecranului Bibliei și am rămâne într-o relație cu personajele pe care le vedem pe ecran. Dar pentru alții care sunt curioși, ei ar putea începe să privească și să se întrebe, “cine sunt aceste trei ființe co-eterne care se manifestă în acest fel?” Răspunsul simplu este că acesta este un mister și că nu îl

putem înțelege. Dar Trinitatea creează o ușă în mintea omului care se poate deschide în orice moment și poate ridica această întrebare.

B. Gândirea greacă îl face pe Dumnezeu în cele din urmă necunoscut

Toată această discuție ridică problema identității de bază cunoscute față de o identitate de bază necunoscută care poate fi văzută prin forme sau expresii.

Pur și simplu, într-o înțelegere literală a Tatălui și a Fiului, descrierea lui Richard Cunningham reprezentându-L pe Fiul ne oferă identitatea de bază a lui Ron Howard care îl reprezintă pe Tatăl, deoarece una este imaginea expresă a celuilalt. În acest exemplu, Richard Cunningham este o revelație completă a lui Ron Howard. În schimb, în modelul Trinity Richard Cunningham acționează ca un singur mod de exprimare al lui Ron Howard, care ne permite să-l vedem limitat, dar nu ne permite să-l cunoaștem cu adevărat, deoarece Richard nu este imaginea expresă a lui Ron, ci o expresie limitată.

În modelul trinitar, persoana intitulată Dumnezeu Fiul alege să joace rolul Fiului lui Dumnezeu într-un mod similar în care Ron Howard joacă rolul lui Richard Cunningham. În această situație, persoana cunoscută sub numele de Dumnezeu Fiul nu este pe deplin revelată în persoana numită Fiul lui Dumnezeu – acesta este pur și simplu un mod de exprimare. Realitatea a ceea ce Dumnezeu Fiul este, este în cele din urmă un mister pe care nu știm, chiar așa cum nu am știut viața lui Ron Howard prin personajul numit Richard Cunningham. În realitate, rolul Fiului lui Dumnezeu este același cu rolul lui Richard Cunningham – fiecare rol reflectă aspecte ale realității, dar caracterul în sine nu este real; el nu există de fapt.

Conceptul că Dumnezeu este o esență necunoscută care Se manifestă sub diferite forme pentru a exprima cine este El derivă direct din gândirea greacă. Filozofia greacă a fost îmbrățișată de elemente ale creștinismului începând cel mai proeminent cu Iustin Martirul, și apoi mai robust prin Augustin.

Primii creștini considerau religia greacă ca având opinii nedemne de Dumnezeu, dar erau împărțiți în ceea ce privește filosofia greacă. Filosoful creștin Justin Martyr (c. 100-c. 165) a văzut creștinismul ca fiind compatibil cu cel mai înalt și mai bun gând grecesc, în timp ce Tertulian (c. 160-c. 225) a respins filosofia,

Capitol 23 – Cunoașterea lui Dumnezeu

spunând că Ierusalimul (credința) nu poate avea nimic de-a face cu Atena (filosofia).

În concordanță cu teismul, Augustin (354-430) L-a privit pe Dumnezeu ca omniscient, omnipotent, omniprezent, bun din punct de vedere moral, creatorul (ex nihilo) și susținător al universului. În ciuda acestor descriptori multipli, Dumnezeu este unic și simplu. Fiind complet liber, el nu a trebuit să creeze, dar a făcut acest lucru ca un act de dragoste. Creație lui, reflectă mintea lui. Timpul și spațiul au început la creație, și totul în creație este bun.

Augustin a dezvoltat o temă găsită încă din timpul lui Plato, Aristotel și Zeno din Citium, că Dumnezeu este o ființă perfectă. După enumerarea unei ierarhii a excelențelor (lucruri de “preferat”) Augustin afirmă că Dumnezeu “trăiește în cel mai înalt sens” și este “cel mai puternic, cel mai drept, cel mai frumos, cel mai bun, cel mai binecuvântat” (Despre Treime, XV, 4).

Dar acolo unde Aristotel a ajuns la concluzia că cea mai mare ființă trebuie să fie conștientă doar de el însuși, Augustin a subliniat o temă opusă și distinct creștină: Dumnezeu iubește creaturile în mod suprem până la punctul de a se întrupa în Hristos pentru a le fi revelate și pentru a le împăca cu El Însuși. Mai mult decât atât, Dumnezeu este providențial activ în istorie, de la un nivel individual (Confesiuni) până la relațiile cu națiuni întregi (Orașul lui Dumnezeu). În ceea ce privește subiectul important al relației lui Dumnezeu cu lumea, gândirea creștină nu putea fi mai opusă punctului de vedere al lui Aristotel despre o Ființă care se admiră doar pe sine.

John Scotus Erigena (c. 810-c. 877) care și-a bazat munca în mare parte pe Augustin¹²⁰ a avut afinități mai puternice pentru gândirea neo-platonică. Dumnezeu a creat universul după modele eterne în mintea Sa și este o expresie a gândirii Sale, oricât de incompletă ar fi expresia cosmosului... Dumnezeu este în cele din urmă necunoscut, fiind dincolo de orice limbă și categorii. Predicile și categoriile lui Aristotel nu se pot aplica lui Dumnezeu pentru că își asumă un anumit tip de substanță. Cu toate acestea, Dumnezeu poate fi descris, deși inadecvat, folosind atât afirmații pozitive, cât și negative. Declarațiile pozitive sunt doar aproximative, dar pot fi făcute mai exacte prin adăugarea de declarații negative. De exemplu, se poate spune că Dumnezeu

¹²⁰ http://en.wikipedia.org/wiki/John_Scotus_Erigena

este bun (pozitiv), dar, de asemenea, că el nu este bun (negativ) în care el este mai presus de bunătațe. Acestea pot fi combinate în declarația că el este “super bun.” În ciuda acestor aproximări, Dumnezeu trebuie să fie atins prin experiență mistică.¹²¹

Am putea enumera mai mulți alți savanți și teologi, dar citatele de mai sus oferă suficiente dovezi că creștinismul a fost într-o anumită măsură influențat de opiniile grecești despre teism. Această influență l-a făcut într-o oarecare măsură pe Dumnezeu în cele din urmă necunoscut. Îl putem vedea, dar nu-L cunoaștem cu adevărat. Această lipsă a capacității noastre de a-L cunoaște pe Dumnezeu este cu siguranță minimalizată în tradiția protestantă de a baza ceea ce se știe despre Dumnezeu pe revelația Scripturii; dar, indiferent de acest lucru, doctrina Trinității este în mod inerent supusă acuzației de a fi influențată de gândirea greacă, care, la rândul său, îl face pe Dumnezeu în cele din urmă necunoscut la nivel de bază.

C. Biblia îi prezintă pe Tatăl și pe Fiul ca identități care pot fi cunoscute

După cum am observat, Biblia ni-L prezintă pe Dumnezeu ca tată și Fiul ca fiind în părtășie cu noi prin Spiritul Lor Omniprezent. Dacă acceptăm ceea ce spune Biblia despre valoarea nominală, și că Identitatea fundamentală a lui Dumnezeu este revelată în personalitatea Tatălui și a Fiului, atunci ceasta este cine sunt ei în centrul ființei lor:

1 Corinteni 8:6 totuși, pentru noi, nu este decât un singur Dumnezeu: Tatăl, de la care vin toate lucrurile și pentru care trăim și noi, și un singur Domn: Isus Hristos, prin care sunt toate lucrurile și prin El și noi.

Ioan 17:3 Și aceasta este viața veșnică, pentru ca ei să Te cunoască pe Tine, singurul Dumnezeu adevărat, și pe Isus Hristos pe care L-ai trimis.

Observați Ellen White afirmă acest lucru:

Dumnezeu este Tatăl lui Hristos; Hristos este Fiul lui Dumnezeu. Lui Hristos i s-a dat o poziție exaltată. El a fost făcut egal cu Tatăl. Toate sfaturile lui Dumnezeu sunt deschise Fiului Său. 8T 268

¹²¹ Enciclopedia Internetului. <http://www.iep.utm.edu/g/god-west.htm>

Capitol 23 – Cunoașterea lui Dumnezeu

Ascultați natura categorică a acestor afirmații. Dumnezeu ESTE Tatăl lui Hristos; aceasta este identitatea Sa fundamentală. Hristos este Fiul lui Dumnezeu. Aceasta este identitatea Sa de bază.

Această problemă este extrem de vitală pentru a înțelege. Biblia și Spiritul profetiei ne dezvăluie un Tată și un Fiul ca persoane reale care nu joacă roluri sau exprimă forme, ci pur și simplu sunt ele însele – ei nu acționează ca un rol. Fiind tu însuși este esențial pentru a avea orice sentiment de intimitate cu cineva. Dacă Tatăl nu este cu adevărat Tatăl, atunci folosind exemplul nostru, avem o relație cu Richard Cunningham, dar această relație este doar o frântură din realitatea lui Ron Howard. O astfel de relație este lipsită de intimitate, pentru ca nu este reală.

În ceea ce-l privește misterul lui Dumnezeu, atunci când se permite identitatea de bază a lui Dumnezeu să fie literalmente Tată și Fiul, atunci taina lui Dumnezeu este conținută în personalitățile lor. Misterul se află în persoana și în procesul de cunoaștere a lor. Dacă Dumnezeu nu este literalmente Tatăl și Fiul și acestea sunt pur și simplu moduri de exprimare, atunci misterul nu este în persoana lui Dumnezeu și în cele din urmă el este necunoscut.

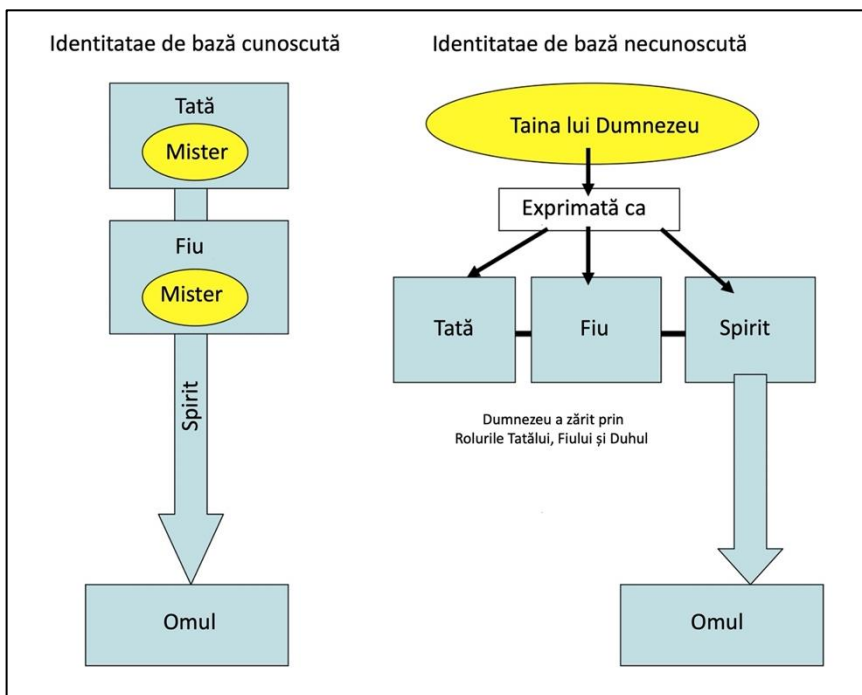

D. Trinitatea îi prezintă pe toți membrii Dumnezeirii ca reprezentativi – dar a Ce?

Trinitatea ne oferă un cadru de referință care nu explică misterul persoanei lui Dumnezeu și lasă într-adevăr deschisă ușa pentru alte posibile cadre de referință. Din moment ce misterul nu este cuprins, îl face pe Dumnezeu să nu fie cu adevărat cunoscut. Termenii *Tată*, *Fiu* și *Spirit* sunt roluri asumate de membrii Dumnezeirii pentru a reprezenta pe cine? Dumnezeu? Dar care membru al Dumnezeirii? Ei bine, toți îl reprezintă pe Dumnezeu. Dacă noi credem că Dumnezeu ca trei persoane și-au asumat roluri pentru a demonstra pentru omenire cum este cu adevărat Singurul Dumnezeu, atunci nu este adevărat să spunem că doi indivizi reprezintă pe altul, ci că toți îl reprezintă pe singurul Dumnezeu, dar cine este acel Dumnezeu? Ei bine, este trei într-unul și unul în trei. Este un mister, care nu poate fi pe deplin cunoscut. Deci, în esență, Dumnezeu în identitatea Sa de bază nu poate fi cunoscut cu adevărat. Tatăl, Fiul și Spiritul își asumă roluri pentru a exprima ceea ce se află în mintea și inima singurului Dumnezeu adevărat. Ele sunt doar moduri de exprimare și nu puncte intrinseci de cunoaștere. Aici sunt conținute semințele ereziei grecești, o esență necunoscută care este exprimată în diferite forme, dar aceste forme nu sunt intrinseci în sine. Acesta este rezultatul inevitabil de a vedea pe Dumnezeu ca un comitet de trei persoane cu roluri atribuite formate în eternitate.

Putem vedea această confuzie manifestată în schimbarea numărului trei din Crezul fundamental adventist cu privire la Tatăl.

Dumnezeu Tatăl etern este Creatorul, Sursa, Susținătorul și Suveranul întregii creații. El este drept și sfânt, milostiv și grațios, încet la mânie, și abundă în dragoste statornică și credincioșie. Calitățile și puterile expuse în Fiul și în Duhul Sfânt sunt, de asemenea, **revelații** ale Tatălui. *1980 Declarație fundamentală.*

Dumnezeu Tatăl etern este Creatorul, Sursa, Susținătorul și Suveranul întregii creații. El este drept și sfânt, milostiv și grațios, încet la mânie, și abundă în dragoste statornică și credincioșie. Calitățile și puterile expuse în Fiul și în Duhul Sfânt sunt, de asemenea, **cele** ale Tatălui. *Declarația fundamentală din 2015.*

În 1980, formularea declarației a revelat încă Fiul și Spiritul ca revelații ale Tatălui într-un sens reprezentativ. În 2015, acest lucru este eliminat. Fiul și Spiritul nu mai sunt prezenți ca reprezentându-L pe Tatăl ca

Sursă, ci pur și simplu aceleași calități se manifestă în cei trei. Cu toate acestea, Tatăl este încă menționat ca sursă în declarația din 2015. În ce calitate este El sursa dacă Fiul și Spiritul nu mai sunt revelații ale Tatălui? Aceasta este consecința naturală a identității de bază necunoscute. Aceasta este confuzia Trinității.

S-ar părea că doctrina Trinității, în orice formă o exprimi, prezintă o imagine a lui Dumnezeu care nu este cu adevărat cunoscută, dar totuși ne dă un sentiment că El este. Rețineți următoarele:

“Un studiu plin de rugăciune al Bibliei le-ar arăta protestanților adevăratul caracter al papalității și i-ar face să deteste și să se ferească de ea; dar mulți sunt atât de înțelepți în propria lor îngâmfare, încât nu simt nevoia să-L caute cu umilință pe Dumnezeu pentru ca ei să fie conduși în adevăr. Deși se laudă în iluminarea lor, ei ignoră atât Scripturile, cât și puterea lui Dumnezeu. Ei trebuie să aibă un mijloc de a-și liniști conștiința și caută ceea ce este cel mai puțin spiritual și umilitor. **Ceea ce doresc ei este o metodă de a-L uita pe Dumnezeu, care va trece ca o metodă de a-L aminti. Papalitatea este bine adaptată pentru a satisface dorințele tuturor acestora.** Ea este pregătită pentru două clase ale omenirii, îmbrățișând aproape întreaga lume - pe cei care vor fi mântuiți prin meritele lor și pe cei care vor fi mântuiți în păcatele lor. **Iată secretul puterii sale.**” GC 572

Care este doctrina de bază care generează această putere pentru papalitate?

“Misterul Trinității este doctrina centrală a credinței catolice. Pe ea se bazează toate celelalte învățături ale Bisericii... ..și toate celelalte învățături ale Bisericii. Biserica a studiat această taină cu mare grijă și, după patru secole de lămuriri, a decis să afirme doctrina în acest fel: În unitatea Dumnezeirii există trei Persoane, Tatăl, Fiul și Duhul Sfânt, cu adevărat distincte una de alta. Astfel, în cuvintele Crezului Atanasiu: “Tatăl este Dumnezeu, Fiul este Dumnezeu, iar Duhul Sfânt este Dumnezeu, și totuși nu sunt trei dumnezei, ci un singur Dumnezeu”.” (Manual pentru catolicii de azi, 1977. pg. 12.)

Catolicii recunosc în mod clar că întregul lor sistem de credință se bazează pe doctrina Trinității.

În timp ce adventiștii de ziua a șaptea vor nega că înțelegerea noastră despre Trinitate este aceeași cu catolicismul, nimeni nu poate nega că

ingredientele cheie sunt prezente.¹²² Desigur, trebuie să fim de acord că viziunea noastră asupra lui Dumnezeu stă la baza pe care se bazează toate celelalte doctrine. J.O Corliss a înțeles acest fapt când, în 1911, a declarat:

Este de înțelegere generală că unitatea lui Dumnezeu este singura doctrină pe care revelația pune cel mai mare accent. Păzirea acestui punct a fost obiectul principal al religiei evreiești. Această doctrină prefațează fiecare rostire importantă a Vechiului Testament, de la vorbirea celor zece porunci până la contururile ceremonialurilor minuțioase. Fiecare avertisment profetic ținea cont de acest aspect. Domnul Isus L-a prezentat întotdeauna pe Tatăl Său în fruntea tuturor învățăturilor Sale. Apostolul Pavel a fost atent să spună că, în timp ce erau în zilele sale domni mulți și dumnezei mulți, pentru el și asociații săi nu era decât un singur Dumnezeu, Tatăl, dintre care toate lucrurile sunt, și noi în El. 1 Cor. 8:5,6.¹²³

Conceptul de Trinitate confundă personalitățile Tatălui, Fiului și Spiritului. Face imposibilă combinarea unității și a treimii cu integritatea scripturală. Conceptul de unitate mistică, utilizarea metaforică a termenilor Tată și Fiu și concepția Spiritului ca ființă complet separată, dar unificată față de ceilalți, ridică o multitudine de întrebări, toate acestea fiind foarte confuze pentru a răspunde. Utilizarea spiritualizată sau metaforică a termenilor Tată și Fiu le distruge în esență personalitatea de Tată și Fiu. Observați ce spune Ellen în cele ce urmează:

Acum trebuie să fim în gardă și să nu ne îndepărtăm de mesajul important dat de Dumnezeu pentru acest moment. Satana nu este ignorant cu privire la rezultatul încercării de a-L defini pe Dumnezeu și pe Isus Hristos într-un mod spiritualist [FOLOSIT AICI CU REFERIRE LA UN SISTEM DE INTERPRETARE, NU SPIRITISM NUMIT POPULAR SPIRITUALISM.] mod care îi stabilește pe Dumnezeu și pe Hristos ca neidentificabili. Timpul ocupat cu acest tip de știință, ia locul pregătirii căii Domnului, și face o cale pentru Satana să intre și să confunde mințile cu misticismele propriei sale concepții. Deși sunt îmbrăcați în robe de înger, ei l-au făcut pe Dumnezeul nostru și pe Hristosul nostru o non entitate. De ce?--pentru că Satana vede că mințile sunt toate adaptate pentru munca lui. Oamenii au

¹²² A se vedea capitolul următor pentru mai multe detalii

¹²³ J.O Corliss. RH 7 septembrie 1911, *Trasări ale darului profetic*.

pierdut calea lui Hristos și a Domnului Dumnezeu, și au obținut o experiență care este Omega la una dintre iluziile cele mai subtile, care va captiva vreodată mințile oamenilor. Ne este interzis să... lăsăm imaginația într-un tren de presupuneri.--Jurnal, #48, p. 153, 163, 25 aug. și 28 aug. 1904.

Cele de mai sus sunt o referire la criza Kellogg și specificul problemelor de atunci sunt diferite de ceea ce sunt acum, dar principiile sunt aceleași: o aplicare metaforică la termenii Tată și Fiu care modifică realitatea personalităților lor. Înțelegerea adventistă actuală a Trinității echivalează cu negarea Tatălui și a Fiului, deoarece personalitățile lor sunt modificate sub acest sistem metaforic sau spiritualizat.

E. Trinitatea este o Dramă care Neagă Citirea Simplă a Scripturii

Referindu-se la metodologie, doctrina Trinității atacă inima unei citiri simple a Scripturii. Dumnezeu este, în esență, desfășurarea unei drame; El își asumă o formă care îl reprezintă, dar nu este de fapt El. Această schimbare subtilă schimbă complet posibilitățile modului în care citim Scriptura. Deschide ușa pentru forme subtile de gândire critică. De exemplu, Biblia îl numește pe Hristos “Fiul lui Dumnezeu”, dar am auzit predicatori spunând în apărarea Trinității că Isus nu este “cu adevărat” Fiul lui Dumnezeu. Scriptura își pierde capacitatea de citire simplă și în fiecare moment Satana ne poate infecta cu întrebarea: “Da, a spus Dumnezeu”, sau Dumnezeu a vrut să spună acest lucru literalmente.

Rețineți următorul exemplu.

“Un plan de mântuire a fost cuprins în legământul făcut de Cele Trei Persoane ale Dumnezeirii, care posedau atributele Dietății în mod egal. Pentru a eradica păcatul și răzvrătirea din univers și pentru a restabili armonia și pacea, una dintre Ființele divine a acceptat și a intrat în rolul Tatălui, altul rolul Fiului. Ființa divină rămasă, Duhul Sfânt, trebuia, de asemenea, să participe la efectuarea planului de mântuire. Toate acestea au avut loc înainte ca păcatul și răzvrătirea să se întâmple în cer.

Acceptând rolurile pe care le presupunea planul, Ființele divine nu și-au pierdut nici una din puterile Dietății. În ceea ce privește existența lor eternă și alte atribute, ele au fost una și egali. Dar în ceea ce privește planul salvării, a existat, într-un fel,

o supunere din partea Fiului față de Tatăl.” Gordon Jensen, RH
31 octombrie 1996

Aceasta este pură speculație fără nici o fărâmbă de sprijin biblic. De asemenea, îi face pe membrii Dumnezeirii actori într-o piesă de teatru și ia drumul metaforic al interpretării.

Rezultatul direct al adventismului care îmbrățișează o viziune a Trinității este un atac asupra sanctuarului literal din cer. Inamicul știe că aceasta este puterea secretă a adventismului. Când Kellogg a îmbrățișat o viziune trinitară¹²⁴, nu a durat mult până când Ballenger a atacat învățătura Sanctuarului. Viziunea literală asupra Tatălui și Fiului este singura noastră apărare în protejarea Sanctuarului. Notați cu atenție ce spune Ellen White:

“Cei care caută să îndepărteze vechile repere nu rezistă prea mult; ei nu-și amintesc ce au primit și auzit. **Cei care încearcă să aducă în teorii care ar elimina pilonii credinței noastre cu privire la sanctuar sau cu privire la personalitatea lui Dumnezeu sau a lui Hristos, lucrează ca oameni orbi.** Ei caută să aducă incertitudini și să pună poporul lui Dumnezeu în derivă fără ancoră.” MR760 9,5

Observați această afirmație în Întrebări despre doctrină care într-adevăr pune poporul lui Dumnezeu în derivă fără o ancoră prin citirea biblică simplă:

“În mișcarea millerită inter denominativă din care făceau parte adventiștii de ziua a șaptea, câțiva dintre lideri erau membri ai unei confesiuni cunoscute sub numele de “creștini”. Acest grup a fost cunoscut ca având un crez, Biblie-și-Biblie-doar au strigat la începutul secolului al XIX-lea revolta arminiană împotriva clasei dominante ecleziastico-politice a New England Calvinism, în care acordul pentru Mărturisirea de Credință Westminster a fost un sine qua non. **În zelul lor de a respinge tot ceea ce nu se găsește în Biblie, “creștinii” au fost trădați de peste literalism în interpretarea Dumnezeirii în ceea ce privește relațiile umane sugerate de cuvintele “Fiul”, “Tatăl” și “conceput”, adică tendința de a discredita cuvântul nebiblic “Treime”**”
Întrebări privind Doctrina p. 46,47

Este logic inconsecvent să ai un Tată și Un Fiu non-literali într-un Sanctuar literal. Pregătirea mea teologică a oferit multe exemple despre

¹²⁴ A se vedea apendicele E

cum această inconsecvență nu poate rezista. O astfel de inconsecvență ar garanta ascensiunea unor oameni ca Desmond Ford care au atacat direct doctrina sanctuarului literal. Dacă Dumnezeu nu este revelat literalmente în persoanele Tatălui și Ale Fiului, atunci nimic din Biblie nu trebuie considerat literal. În timp ce mulți nu ar merge la astfel de extreme, doctrina Trinității face convenabil să simbolizeze declarații simple, care pot reduce dorința carnală.

F. Dă-ne un Rege, ca să Putem Fi ca Celelalte Biserici.

Una dintre aceste dorințe carnale a fost ca adventiștii de ziua a șaptea să fie acceptați de alte biserici și să ridice eticheta de a fi numiți cult. Este cu siguranță evident că numele poate răni la fel de mult ca bastoane și pietre, dacă nu chiar mai mult! După apariția cărții *Întrebări despre doctrină*, Eternity Magazine a făcut următorul comentariu despre adventiști:

“Aș dori să spun că suntem încântați să facem dreptate unui grup mult-malign de credincioși sinceri, și în mintea și inima noastră să le scoatem din grupul deeretici cum ar fi Martorii lui Iehova, mormoni,, să le recunoaștem ca frați răscumpărați și membri ai Corpului lui Hristos”¹²⁵

Ne amăgim dacă credem că noi, ca adventiști, am început să folosim cuvântul “Trinitate” doar ca o modalitate convenabilă de a ne exprima Dumnezeirea. Folosirea acestui termen ne-a deschis părtășia altor comunități protestante și ne-a îndepărtat eticheta de cult. O astfel de părtășie a văzut în ultimele decenii o îmbrățișare en-gros a modurilor penticostale de gândire și închinare care ne târăsc în inima închinării spirituale lui Baal.

Concluzia este că o acceptare a faptului că Dumnezeu este o Treime co-egală, co-eternă neagă capacitatea Tatălui și a Fiului de a fi literalmente Tată și Fiu, iar o astfel de negare distruge capacitatea noastră de a rămâne credincioși credinței sola scriptura.

Acum sunt sigur că vor fi mulți oameni care și-au exprimat credința în Trinitatea co-egală, co-eternă, care se vor bucura de binecuvântările companiei lui Dumnezeu în cer. Martin Luther este un exemplu perfect. Există milioane de oameni care se bucură de o umblare intimă cu

¹²⁵ Revista “Eternity” “Sunt adventiștii de ziua a șaptea creștini?” de Donald Grey Barnhouse. În septembrie 1956.

Salvatorul și Domnul lor, în timp ce încă dețin o viziune trinitară, pentru că sunt mulți care privesc formele de exprimare ale Tatălui, Fiului și Spiritului și caută să nu cerceteze mai departe de aceasta în baza defectuoasă a acestei doctrine. Dar pentru a face față provocărilor și presiunilor din ultimele zile, avem nevoie de o revelație mai perfectă a Fiului lui Dumnezeu pentru a ni se permite să ținem strâns de Isus. Inima acestei doctrine va îndepărta în cele din urmă tot ceea ce este adventist de ziua a șaptea, deoarece adventismul se bazează pe temelia unui Tată și a unui Fi care, în esența lor, sunt identități care pot fi cunoscute. Dispariția lentă a credinței și practicii adventiste pe care am văzut-o în ultimii 80 de ani își are rădăcinile chiar în această doctrină. Atacurile asupra sanctuarului, judecata investigativă, natura lui Hristos, perfecțiunea creștină, stilurile de închinare, rolurile bărbaților și femeilor în biserică, opiniile de inspirație, utilizarea dramei și orice altceva am putea dori să menționăm este urmărită de acest Dumnezeu necunoscut într-un context bazat pe performanță numită Trinitatea.

G. Fără condamnare, ci mai degrabă Convingere Personală

Citind aceste cuvinte, s-ar putea să te simți destul de supărat. Pot să înțeleg asta. Te voi iubi în continuare prin harul lui Dumnezeu. Mă rog să poți face la fel pentru mine. Dar voi depune mărturie că, fiind eliberat de această învățătură, am găsit o libertate în Hristos pe care am tânjit-o toată viața mea. De aceea am o povară să-o împart cu tine. Dumnezeul meu este acum cunoscut; tainele adăpostite în personalitățile Tatălui și Fiului îmi sunt revelate prin munca tăcută a Duhului.

După cum am observat la începutul capitolului anterior:

“Spun și am spus întotdeauna că nu mă voi angaja în controverse cu nimeni în ceea ce privește natura și personalitatea lui Dumnezeu. Cei care încearcă să-L descrie pe Dumnezeu să știe că pe un astfel de subiect tăcerea este elocvența. Fie ca Scripturile să fie citite cu credință simplă și fiecare să-și formeze concepțiile despre Dumnezeu din cuvântul Său inspirat. Colecția Spalding și Magan.” p. 329

Nu voi condamna pe nimeni pentru ceea ce cred sau încearcă să exprime în ceea ce privește înțelegerea lor. Dar am dreptul să studiez și să cred liber cu propria mea Biblie, la fel ca tine. Să studiem împreună și să obținem adevărul Scripturii, în loc să căutăm să apărăm sisteme de credință care nu pot suporta controlul inspirației.

Capitol 23 – Cunoașterea lui Dumnezeu

Fiecare dintre noi să studieze cuvântul inspirat al lui Dumnezeu, căutând adevărul despre Cel care promite că Îl vom găsi atunci când Îl căutăm din toată inima. Ieremia 29:13

24. Același Ieri, Azi și Pentru Totdeauna

A. Cadrul relațional de referință crucial pentru relații

Citind primul capitol din Matei și al treilea capitol din Luca, găsim o metodă foarte importantă de identificare pentru Hristos. Utilizarea unei genealogii pentru a identifica pe cineva este în mod clar un cadru relațional de referință.

Utilizarea genealogiei a fost critică în Israel pentru a dovedi drepturile la moștenire și proprietatea asupra terenurilor.¹²⁶ Genealogia a fost punctul de referință cheie pentru orice persoană care trăiește în Israel. În majoritatea cazurilor în care o persoană nouă este introdusă în Scriptură, ea este introdusă printr-o referință relațională. Notă:

Isaia 1:1 Viziunea lui Isaia, fiul lui Amoz

Ieremia 1:1 Cuvintele lui Ieremia, fiul lui Hilkiah

Ezekiel 1:3 Cuvântul Domnului a venit în mod expres la Ezechiel preotul, fiul lui Buzi,

Este interesant de observat că în cele mai vechi genealogii enumerate în Geneza, prima persoană care face o tranziție în punctul lor de referință este Nimrod.

Gen 10:8-10 Și Cush l-a născut pe Nimrod: El a început să fie puternic pe pământ. (9) El a fost un vânător puternic înaintea Domnului: de aceea se spune: Așa Nimrod este vânătorul cel puternic înaintea Domnului. (10) Și începutul împărăției sale a fost Babel, și Erech, și Accad, și Calneh, în țara Shinar.

Este semnificativ faptul că Geneza 10:9 spune “de aceea se spune, chiar Nimrod vânător puternic.” Nu scrie “Chiar și Nimrod, Fiul lui Cush”, chiar dacă el a fost cunoscut anterior în acest fel.

Cadrul de referință pentru Nimrod a fost faptele pe care le-a efectuat, nu relația dependentă din care provenea. Aici este inima și confuzia Babilonului.

Nimrod era hotărât să fie cunoscut prin ceea ce a făcut, mai degrabă decât din cine aparținea. Având în vedere ceea ce am observat în primele 7 capitole ale acestei cărți, acest lucru este în întregime în

¹²⁶ Vezi Numerele 36

concordanță cu un regat bazat pe valoare relațională versus valoare de performanță. Într-un regat relațional, sunteți identificat de cine aparțineți. Într-un regat bazat pe performanță, sunteți identificat prin ceea ce faceți. Mi se pare semnificativ faptul că a devenit practica creștinilor (cei care reprezintă o împărăție relațională) să se prezinte de obicei prin ceea ce au făcut și au realizat, mai degrabă decât pur și simplu cui aparțin. “Și acum aș vrea să vi-l prezint pe dr. Christian. Dr. Christian are un doctorat în limbile Noului Testament, a slujit ca pastor timp de 25 de ani în 15 țări și a scris 35 de cărți pe multe teme creștine critice.” De câte ori am auzit acest tip de introducere ca motiv pentru care ar trebui să ascultăm un vorbitor? Unde conduce acest tip de introducere? Este acesta un mic indiciu al vinului Babilonului care influențează mințile creștine? De ce nu poate fi introdusă o persoană ca pur și simplu “Acesta este Pr Christian, un fiu al lui Dumnezeu care a fost capturat de dragostea lui Hristos.” Nu este aceasta o identificare suficientă pentru motivul pentru care ar trebui să ascultăm un vorbitor?

Este important să subliniem că oamenii din Biblie au fost cu siguranță amintiți pentru faptele lor. Dar această amintire este secundară identificării lor relaționale.

2 Samuel 23:1 Acestea *sunt* ultimele cuvinte ale lui David. David, fiul lui Isaia, a spus, omul *care a fost* ridicat la înălțime, unsul dumnezeului lui Iacov, și psalmistul dulce al lui Israel...

Marele rege David este remarcat în capitolele finale al doilea Samuel în primul rând ca Fiul lui Isai, apoi prin unele dintre realizările sale, cum ar fi a fi un psalmist.

După cum am menționat în capitolul 3, comunicarea eficientă între două sau mai multe persoane necesită o identificare clară a persoanei respective. Dacă nu există un sistem pentru un punct consistent de referință la o persoană, atunci în cele din urmă acea persoană nu este cunoscută, deoarece punctele de referință continuă să se schimbe. Sistemul evreiesc de genealogii a oferit un punct de referință consistent pentru indivizi și a garantat identitatea fiecărui individ.

Dacă o persoană este cunoscută în primul rând prin rolurile sau faptele sale, punctul de referință va deveni confuz, pentru că o persoană este întotdeauna implicată în mai multe roluri și fapte în momente diferite și în locuri diferite. De exemplu, de-a lungul carierei mele am servit ca funcționar de birou, fermier, un depozitar, un contabil de management și un pastor, ca să nu mai vorbim de o serie de alte locuri de muncă. Am

lucrat, de asemenea, ca un programator de calculator, un artist grafic și web designer, un compozitor și scriitor de cântec, un lider de cor și un autor de carte. Pot alege să mă prezint prin oricare dintre aceste roluri la un moment dat, dar fără un punct de referință consecvent dorința mea de a fi cunoscut în primul rând prin aceste roluri va distruge în cele din urmă miezul identității mele, deoarece punctul de referință consecvent este pierdut. Punctul meu de referință consistent este că sunt fiul lui Abel Ebens, fiul lui Hank Ebens, până la Adam, care a fost fiul lui Dumnezeu. Acesta este singurul lucru despre mine care nu se schimbă. Relațiile de familie nu se schimbă, dar rolurile și pozițiile de carieră sunt în continuă schimbare.

Când Nimrod a ales să fie cunoscut prin faptele sale ca cadrul său principal de referință, el a pierdut singurul lucru care i-ar proteja identitatea.

Al doilea motiv pentru care un cadru relațional de referință este atât de critic este că nu numai că oferă identitate, ci oferă și un canal prin care poate fi primită binecuvântarea. Faptele pe care le săvârșim nu înseamnă nimic fără binecuvântarea și aprobarea celor pe care îi privim. Iată inima cuvintelor Tatălui către Isus: “Acesta este Fiul Meu” – Identitate, “pe care îl iubesc” – Binecuvântare. Acestea sunt cele două ingrediente necesare pentru o identitate consecventă, cu un sentiment de scop și semnificație. Nu există nimic altceva care să poată oferi aceasta.

B. Trinitate confuză /distruge cadrul relațional de referință

Revenind la subiectul Dumnezeirii, aceste probleme devin critice. Vance Ferrell în cartea sa apărarea Dumnezeirii face un punct foarte important despre membrii Dumnezeirii:

Iată cauza principală a acestei confuzii aparente în mintea umană: Oamenii confundă natura Dumnezeirii cu lucrarea Lor. Învățând despre misiunea individuală a fiecărui membru de a salva omenirea, suntem tentați să ne imaginăm că activitățile lor individuale și munca lor pentru omenire explică natura și atributele interioare ale fiecăruia dintre ei.¹²⁷

Iată unul dintre cele mai critice puncte ale întregii dezbateri privind Dumnezeirea. Din punct de vedere trinitar, termenii Tată, Fiu și Duh

¹²⁷ Vance Ferrell, (Apărarea Dumnezeirii, Harvest time books, 2005) pagina 7

Sfânt denotă *lucrarea* membrilor Dumnezeirii. Aceasta nu este *adevărată* lor identitate. Acestea sunt roluri asumate de Tată, Fiu și Spirit pentru *lucrarea* Salvării. Făcând aceste afirmații, poziția trinitară distruge punctul de referință consistent pentru cunoașterea Tatălui și a Fiului. Prin transformarea acestor termeni relaționali în fișe de post, suntem plasați în aceeași poziție ca grecii de la Mars Hill, Dumnezeuul pe care la pretindem că ne închinăm devine Dumnezeuul necunoscut; și El devine în acest cadru cu adevărat necunoscut, deoarece nu există un cadru consistent de referință. De aceea Ellen White este categorică când spune:

“Dumnezeu este Tatăl lui Hristos; Hristos este Fiul lui Dumnezeu. Lui Hristos i s-a dat o poziție exaltată. El a fost făcut egal cu Tatăl. Toate sfaturile lui Dumnezeu sunt deschise Fiului Său.” 8T 268 (1909)

Referința relațională din acest citat este vitală pentru a putea răspunde la Ioan 17:3.

Și aceasta este viața veșnică, pentru ca ei să te cunoască pe tine singurul Dumnezeu adevărat și pe Isus Hristos, pe care Tu L-ai trimis.

Pentru a-L cunoaște pe Dumnezeu, trebuie să avem un cadru de referință consistent. Doctrina Trinității înlătură acest cadru de referință și îl face pe Dumnezeu cu adevărat necunoscut. Ellen White face apel la cadrul consistent de referință atunci când spune:

“Cel care neagă personalitatea lui Dumnezeu și a Fiului Său Isus Hristos, se lepădă de Dumnezeu și de Hristos. “Dacă ceea ce ați auzit de la început va rămâne în voi, veți continua și în Fiul și în Tatăl.” **Dacă veți continua să credeți și să ascultați de adevărurile pe care le-ați îmbrățișat mai întâi cu privire la personalitatea Tatălui și a Fiului, veți fi uniți cu El în dragoste.**” Review și Herald 8 martie 1906

Rețineți cu atenție că Ellen White face apel la adventiști în 1906 să se agațe de o viziune asupra personalității Tatălui și a Fiului pe care ei “au îmbrățișat-o pentru prima dată”. Această declarație ridică îndoieli serioase cu privire la afirmația că Ellen a ajutat la schimbarea poziției confesionale. Ea face apel la o poziție insistentă pe care au deținut-o de la început. Dacă ar fi existat o schimbare pe care ea a ajutat s-o schimbe, ea a spus asta după publicarea cărții Dorința Veacurilor- “să ne ținem cu

tărie de lumina crescută primită în ultimii ani cu privire la Tatăl și Fiul.”
Dar ea spune să țină bine ceea ce au crezut de la mijlocul anilor 1850.

Nu trebuie să primim cuvintele celor care vin cu un mesaj care contrazice punctele speciale ale credinței noastre. Ei adună o grămadă de Scripturi ca dovadă în sprijinul teoriilor lor afirmate. Acest lucru a fost făcut din nou și din nou în ultimii cincizeci de ani. Și în timp ce Scripturile sunt cuvântul lui Dumnezeu, și trebuie să fie respectate, aplicarea lor, în cazul în care o astfel de aplicare mută un pilon de la fundația pe care Dumnezeu a susținut--o acești cincizeci de ani, este o mare greșeală. Cel care face o astfel de cerere nu cunoaște minunata demonstrație a Duhului Sfânt care a dat putere și forță mesajelor din trecut care au venit la poporul lui Dumnezeu. CW 32 (1905)

C. Evanghelia veșnică este Constantă. Cadrul de referință pentru Dumnezeu, Lege și Evanghelie

Problema punctelor de referință consistente care sunt prin Scriptură este esențială pentru înțelegerea Evangheliei noastre. Acesta este motivul pentru care Pavel spune că există un singur Domn, o singură credință și un singur botez. Efeseni 4:5. Acesta este motivul pentru care Pavel spune că nu există altă Evanghelie decât cea pe care a predicat-o. Galateni 1:8,9. Acesta este motivul pentru care Pavel a spus că aceeași Evanghelie care a fost predicată lui Israel a fost predicată creștinilor din zilele sale, Evrei 4:2. Puncte de referință coerente în relația cu:

1. Persoana lui Dumnezeu.
2. Legea lui Dumnezeu.
3. Evanghelia.

sunt vitale pentru ca noi să fim supuși Bibliei și planului său revelat de mântuire, mai degrabă decât Biblia și planul de mântuire să fie supuse nouă. O apărare adventistă de ziua a șaptea a Sabatului depinde în întregime de un punct de referință consecvent cu privire la Lege. Dacă legea poate fi schimbată, atunci la fel este și Sabatul. O apărare adventistă de ziua a șaptea a sanctuarului și judecata de investigație depinde de o insistență în ceea ce privește Evanghelia. De aceea o numim Evanghelia veșnică. Evanghelia nu s-a schimbat. Modul său de exprimare s-a schimbat, dar planul în sine nu s-a schimbat niciodată mântuirea, mai degrabă decât Biblia și planul de mântuire să fie supuse la noi. O apărare adventistă de ziua a șaptea a Sabatului depinde în întregime de un punct de referință consecvent cu privire la Lege. Dacă

legea poate fi schimbată, atunci la fel este și Sabatul. O apărare adventistă de ziua a șaptea a sanctuarului și judecata de investigație depinde de o consecvență în ceea ce privește Evanghelia. De aceea o numim Evanghelia veșnică. Evanghelia nu s-a schimbat. Modul său de exprimare s-a schimbat, dar planul în sine nu s-a schimbat niciodată.

Consistența Legii și consistența Evangheliei depind de o consistență a persoanei lui Dumnezeu. Dacă punctele noastre de referință pentru Dumnezeu pot fi schimbate, atunci la fel este și legea, Sabatul și Sanctuarul. Doctrina Trinității face ca punctele de referință pentru Dumnezeu să fie schimbătoare, în special punctele de referință pentru Hristos. A doua persoană a Dumnezeirii devine sau își exercită rolul de Fiul al lui Dumnezeu, ceea ce înseamnă că punctul Său de referință relațional se schimbă. În întruparea Sa, mulți susțin că Hristos și-a schimbat din nou relația, și când s-a întors în cer, s-a schimbat din nou.

Schimbând punctele de referință ale relației lui Hristos cu Tatăl, pierdem un punct de referință consistent. Această schimbare face ca definiția lui Hristos să fie supusă nouă, mai degrabă decât să fim supuși Lui. Lăsați -mă să explic. Să luăm exemplul legii lui Dumnezeu. Bisericele protestante împart legea în trei segmente: Legea dinaintea lui Moise, Legea de la Moise la Cruce și apoi Legea Iubirii din Noul Testament după Cruce. Prin segmentarea legii, punctul de referință consecvent se pierde și legea devine supusă interpretării umane cu privire la versetele biblice cărora li se aplică segmentele.

Legea universală constantă			
Identitatea Legii (Punct de referință)	Legea este expresia consistentă a lui Dumnezeu și a Împărăției Sale		
Perioada de timp	De la Geneza la Moise	Evrei-Pre-cruce	Creștini-Post-Cruce
Legea leagă omenirea pentru că este constantă și universală.			
Legea schimbătoare segmentată			
Identitatea Legii (Punct de referință)	Nimic specific Declarat	Zece Porunci	Porunca nouă Iubiți-vă unii pe alții
Perioada de timp	De la Geneza la Moise	Evrei-Pre-cruce	Creștini-Post-Cruce
Omenirea leagă legea și îi dictează limitele pentru că legea este segmentată și schimbătoare			

Știind că Legea lui Dumnezeu este o transcriere a caracterului lui Dumnezeu, atunci același proces prin care legea este segmentată va permite, de asemenea, segmentarea persoanei lui Dumnezeu Însuși. După cum am afirmat mai devreme, această segmentare decurge direct dintr-o determinare a omului de a fi cunoscut prin faptele și rolurile sale, mai degrabă decât prin cadrul său relațional de referință.

Referindu-se la termenii Tată și Fiu ca roluri și la lucrarea lui Dumnezeu, mai degrabă decât ca aceste titluri să fie de fapt Dumnezeu însuși, Dumnezeu devine de fapt supus omului. Orice referințe cu privire la El Însuși sunt catalogate în diferite segmente și pot fi folosite pentru a nega declarațiile făcute despre persoana sa, mai degrabă decât pur și simplu munca Sa.

Cazul clasic pentru aceasta este segmentarea încarnării din viața pre-existență și post-înviere a lui Hristos. Uită-te la următorul verset.

Ioan 5:26 Căci, așa cum Tatăl are viață în Sine; așa că i-a dat Fiului să aibă viață în Sine;

Acest verset folosește punctele de referință ale Tatălui și Fiului. Dacă aceste puncte de referință nu sunt consistente, așa cum sunt afișate într-un cadru trinitar, atunci devine ușor să negăm că această afirmație este o referință universală. Referința de mai sus devine cunoscută sub numele de “referință întrupare”. Aceasta înseamnă că nu mai este o declarație cu privire la **persoana** lui Hristos, este doar o declarație cu privire la **lucrarea** lui Hristos. Prin această metodă de segmentare putem, de fapt, fără să vrem să preluăm controlul asupra persoanei lui Hristos și să-L facem să fie ceea ce vrem noi să fie. Pe măsură ce am creat un cadru adecvat, decidem ce texte biblice se încadrează în ce segment. Viziunea segmentată a trinitarismului nu se aliniază cu faptul că Isus Hristos este același ieri, astăzi și pentru totdeauna.

Isus Hristos, același ieri, astăzi și în vecii vecilor. Evr. 13:8.

Singurul Fiu Născut

Roluri (fapte)	Creatorul	Mesia	Preot	Judecător	Rege
Identitatea de bază (Relația)	Fiul lui Dumnezeu (Revelat și accesibil în Scriptură)				

Singurul Fiu Născut nu este un rol, ci identitatea de bază. Nu se schimbă și toate referirile la Fiul din Scriptură dezvăluie direct cine este El.

Auto-originata a doua persoană

Roluri (fapte)	Creatorul	Mesia	Preot	Judecător	Rege
	Fiu (Preexistent)	Fiu (Întrupat)	Fiu (Post întrupat /?)		
Identitatea de bază (Relația)	Auto-originata a doua persoană (nu a fost relevant)				

Dacă a Doua persoană a Dumnezeirii ia "rolul" Fiului, atunci "Fiul" face parte din "lu crarea" Celei de-a Doua Persoane și nu din persoana reală. Pasajele biblice ale Fiului reflectă doar lu crarea și nu sunt o revelație directă a Celei de-a Doua Persoane a Dumnezeirii. Pasajele despre Fiul sunt împărțite în preexistente, întrupate și Preot/Rege.

D Fără modificări relaționale în întrupare

Cartea lui Ioan prezintă mai multe referiri la persoana lui Hristos care formează un punct de referință consistent pentru a ne spune exact cine este Isus. Observați următorul exemplu.

Ioan 5:18 Tocmai de aceea căutau și mai mult iudeii să-L omoare, nu numai fiindcă dezlega ziua Sabatului, dar și pentru că zicea că Dumnezeu este Tatăl Său și Se făcea, astfel, deopotrivă cu Dumnezeu.

Acest verset este folosit în mod consistent în contexte trinitare pentru a se referi la divinitatea preexistentă a lui Hristos și la o referință care dovedește că El este a doua persoană a Dumnezeirii.¹²⁸

Dar cum rămâne cu următorul verset?

Ioan 5:19 Isus a luat din nou cuvântul și le-a zis: "Adevărat, adevărat vă spun că Fiul nu poate face nimic de la Sine; El nu face decât ce vede pe Tatăl făcând și tot ce face Tatăl, face și Fiul întocmai.

¹²⁸ Whidden, Luna și Reeve., *Trinitatea*, Review and Herald, 2002) Pagina 55

Acest verset este numit în mod constant o referință la *întrupare*. Dar ce face din Ioan 5:18 o referire la adevărata existență a lui Hristos și versetul următor o referire la lucrarea Sa întrupată? Cine decide? Fără un punct de referință consistent, fiecare decide singur ce verset se referă la ce segment.

Să ne uităm la un alt exemplu în Ioan 5.

Ioan 5:28,29 Nu vă mirați de lucrul acesta, pentru că vine ceasul când toți cei din morminte vor auzi glasul Lui²⁹ și vor ieși din ele. Cei ce au făcut binele vor învia pentru viață, iar cei ce au făcut răul vor învia pentru judecată.

Hristos ne spune că El are puterea de a învia oameni din morți și că o va face la sfârșitul istoriei umane. În mod evident, aceasta este o referire la puterea pe care o posedă Hristos, puterea de a da viață. Dar versetul imediat care urmează spune acest lucru:

Ioan 5:30 Eu nu pot să fac nimic de la sinele meu: după cum aud, judec: și judecata mea este dreaptă; pentru că nu caut voia Mea, ci voia Tatălui care M-a trimis pe Mine.

Este Ioan 5:30 pur și simplu o referință la *întrupare*? Dacă am permite ca termenii Tată și Fiu să fie punctul nostru de referință consistent, nici măcar nu ar trebui să punem această întrebare, deoarece nu este necesară nicio segmentare; pentru că orice referire la Tatăl și Fiul dezvăluie exact cine sunt, nu doar ceea ce fac.

Este adevărat că, atunci când Isus a venit pe acest pământ, El Și-a îmbrăcat divinitatea cu umanitatea; dar dacă presupunem că Hristos Și-a schimbat relația reală cu Tatăl în întrupare, atunci punctul nostru de referință consistent este pierdut. Dacă spunem că Hristos a demonstrat dependență de Dumnezeu numai în întrupare, atunci natura relației s-a schimbat.¹²⁹ Acesta este un punct vital. De-a lungul Noului Testament suntem întrebați dacă credem că Isus este Fiul lui Dumnezeu. Dar dacă acceptăm un model trinitar, putem spune doar că acceptăm că Isus este Fiul lui Dumnezeu în scopul planului de mântuire sau în scopul

¹²⁹ “Lucrarea mântuirii se numește taină și este într-adevăr taina prin care neprihănirea veșnică este adusă tuturor celor care cred. Rasa ca urmare a păcatului a fost la dușmănie cu Dumnezeu. Hristos, cu un cost infinit, printr-un proces dureros, misterios atât pentru îngeri, cât și pentru oameni, și-a asumat umanitatea. Ascunzându-și divinitatea, lăsând la o parte slava Sa, El s-a născut prunc în Betleem. (Ellen G. White, MS 29, 1899.) Nu există nici o indicație în acest pasaj a unei schimbări de identitate sau a unei schimbări în relația cu Tatăl.

reprezentării Dumnezeirii. De fapt, aceasta este o negare că Isus este cu adevărat Fiul lui Dumnezeu. Aceasta este însăși esența controverselor. Acceptăm cuvintele Tatălui, că Isus este Fiul Său sau nu?

Dacă studiați referințele la Ioan 5 în Spiritul Profeției, veți vedea că nu există nicio segmentare care să aibă loc. Persoana lui Hristos este consistentă până la capăt. Observați următorul pasaj.

Scripturile indică în mod clar relația dintre Dumnezeu și Hristos și ele aduc în vedere foarte clar personalitatea și individualitatea fiecărui.

“Dumnezeu, care în vremuri trecute și în maniere diferite, a vorbit părinților noștri prin profeți, ne-a vorbit în aceste zile din urmă prin Fiul Său, pe care l-a numit moștenitor al tuturor lucrurilor, prin care a făcut și lumile; care fiind strălucirea slavei Sale și imaginea expresă a Persoanei Sale și susținând toate lucrurile prin cuvântul puterii Sale, când El a curățit prin El însuși păcatele noastre, s-a așezat la dreapta Majestății Sale pe înălțime; fiind făcut mult mai bun decât îngerii, așa cum El a obținut prin moștenire un nume mai excelent decât ei. Căci la care dintre îngeri a spus El în orice moment, Tu ești Fiul Meu, în această zi Te-am conceput? Și din nou, Voi fi pentru El un Tată, și El va fi pentru Mine un Fiu?” Evrei 1:1-5. **Dumnezeu este Tatăl lui Hristos; Hristos este Fiul lui Dumnezeu. Lui Hristos i s-a dat o poziție exaltată. El a fost făcut egal cu Tatăl. Toate sfaturile lui Dumnezeu sunt deschise Fiului Său.**

Isus le-a spus iudeilor: “Tatăl meu lucrează până acum, iar eu lucrez... **Fiul nu poate face nimic de la Sine, ci ceea ce Vede El face Tatăl: pentru orice lucruri Le face El, acestea face și Fiul. Căci Tatăl Îl iubește pe Fiul și Îi arată toate lucrurile pe care El Însuși le face.**” Ioan 5:17-20.

Aici este adusă din nou pentru a vedea personalitatea Tatălui și a Fiului, arătând unitatea care există între ei. Această unitate este exprimată și în capitolul al ȘAPTESPREZECELEA al lui Ioan, în rugăciunea lui Hristos pentru ucenicii Săi:

“Nici nu mă rog numai pentru aceștia, ci și pentru cei care vor crede în Mine prin cuvântul lor; ca toți să fie una; așa cum Tu, Tată, ești în Mine, și Eu în Tine, ca și ei să fie una în Noi: ca lumea să creadă că Tu M-ai trimis. Și slava pe care Mi-ai dat-o Eu le-am dat-o; pentru ca ei să fie una, așa cum Noi suntem una: Eu în ei și Tu în Mine, ca ei să fie făcuți perfecți într-unul singur;

și ca lumea să știe că Tu M-ai trimis și I-ai iubit, așa cum Tu M-ai iubit. Ioan 17:20-23.

Minunată declarație! Unitatea care există între Hristos și ucenicii Săi nu distruge personalitatea niciuneia dintre ei. Ei sunt unul în scop, în minte, în caracter, dar nu în persoană. Prin urmare, Dumnezeu și Hristos sunt una. {8T 269.4}

Observați cu atenție că Ellen White deschide acest pasaj cu o declarație clară că relația dintre Tatăl și Fiul este clar revelată în relația lor unul cu celălalt, cu personalitatea lor. Ea se referă apoi la Evrei 1:1-4 înainte de a trece direct la Ioan 5:17-20, unde Hristos spune că nu poate face nimic de la Sine și reafirmă din nou că aceasta este relația dintre Tatăl și Fiul. Nu există nici o segmentare a versetelor, este consistentă până la capăt. Studiați pentru voi înșivă și veți vedea că toate referirile la Hristos folosite de Ellen White sunt consistente nu există excepții sau segmentări.

Toate referirile la Hristos din Biblie atunci când vorbim despre relația Dintre Tatăl și Fiul arată că acesta este exact cine este Hristos Fiul lui Dumnezeu. Noțiunea de încarnare, spre deosebire de segmentele de referință la preexistența sa, îl face supus voinței și discreției noastre cu referire la care versete dezvăluie a doua persoană sau versete care fac pur și simplu parte din lucrarea Sa.

Observați ce spune Ellen White despre întregul discurs al lui Ioan capitolul 5, nu doar despre părți ale acestuia.

Isus știa că iudeii erau hotărâți să-i ia viața, dar în acest discurs [Ioan 5] el le-a explicat pe deplin Filația Sa, relația pe care a purtat-o cu Tatăl și egalitatea sa cu El. 2SP 172

Isus Hristos este cu siguranță același ieri, astăzi și pentru totdeauna, dar numai prin referirea relațională la Tatăl Său. Dacă Isus nu este într-adevăr Fiul Tatălui, atunci nu există un punct de referință clar identificabil pentru ca noi să-L cunoaștem pe Hristos. Hristos devine pur și simplu un cameleon care evoluează și se transformă în diferite forme și roluri, indiferent de scop, la fel ca actorii de la Hollywood. Dacă vreodată ai vrut o definiție a identității confuze, pur și simplu uită-te la viețile celor care trăiesc pe ecranul argintiu.

Singurul mod în care Îl putem cunoaște pe Hristos și, în consecință, tatăl Său, este să credem că Isus este într-adevăr singurul Fiul născut. Este singurul cadru de referință consecvent pe care trebuie să-L cunoaștem și

Capitol 24 – Același Ieri, Azi și Pentru Totdeauna

să-L identificăm. Odată ce putem fi siguri de punctul de referință consistent pentru Dumnezeu și Fiul Său, atunci putem fi asigurați de un cadru consistent de referință pentru Legea Sa și Evanghelia Sa. Toți stau și cad împreună. Să nu schimbăm vremurile, legile sau persoanele, ci să ne supunem Singurului Domn, singurei Legi și Evangheliei, și să fim mântuiți.

25. Construirea unei Platforme Solide

A. Punerea sub semnul întrebării, declarațiile simple ale Scripturii

De la începutul timpului, Satana a încercat să confunde rasa umană cu privire la semnificația declarațiilor lui Dumnezeu. Primele cuvinte ale lui Satan către Eva nu au fost un atac direct asupra a ceea ce a spus Dumnezeu, ci mai degrabă o inserție de îndoială cu privire la ceea ce a însemnat cu adevărat Dumnezeu. “Da, a spus Dumnezeu , să nu mănânci din orice copac al grădinii?” Implicarea și modul de întrebare presupune un cadru complet diferit de înțelegere. Întrebarea lui Satan sugerează că trebuie să existe o greșeală aici. Satana nu caută să stabilească nici un motiv pentru care el crede că există o greșeală în ceea ce Eva crede că Dumnezeu a spus, el doar presupune că este o greșeală bazată pe propriul său cadru de referință. Acest cadru de referință, desigur, este că toată lumea are o sursă de viață independentă, așa cum am subliniat în primele câteva capitole. Această ipoteză nu este niciodată declarată, ci este pur și simplu insinuată.

Cuvântul lui Dumnezeu a fost destul de clar:

Geneza 2:17 dar din pomul cunoștinței binelui și răului să nu mănânci, căci, în ziua în care vei mânca din el, vei muri negreșit.

Sensul simplu și literal, acceptat și îmbrățișat de Adam și Eva, ar fi împiedicat mizeria nespusă pe care rasa umană o suferă acum.

Un element cheie al atacului lui Satan asupra adevărului este de a aduce îndoiala cu privire la literaritatea declarațiilor simple ale lui Dumnezeu. Odată ce îndoiala este susținută, atunci atacul direct are loc. Aceasta este ceea ce a făcut Satana atunci când a declarat cu îndrăzneală: “Nu veți muri cu siguranță.”

Faptul că Eva a trebuit să reafirme ceea ce a spus Dumnezeu sugerează că trebuia să se reasigure. Ea ar fi putut spune pur și simplu “Da!” și să nu fi oferit nici o explicație. Justificarea oferită sugerează că sămânța îndoielii creștea deja în mintea ei. Dovezile empirice au influențat și mai mult această îndoială. Faptul că șarpele mânca fructul, era încă în viață, și putea vorbi, a adăugat greutate la sugestia șarpelui că trebuie să existe o greșeală fie în legătură cu înțelegerea ei a ceea ce a spus Dumnezeu, fie că Dumnezeu pur și simplu sa înșelat.

Pavel ne avertizează cu privire la aceasta:

Coloseni 2:8 Luați seama ca nimeni să nu vă fure cu filozofia și cu o amăgire deșartă după datina oamenilor, după învățăturile începătoare ale lumii, și nu după Hristos.

Bazele sau primele principii ale lumii provin din prima minciună - nu veți muri cu siguranță. Aceasta sugerează că viața și puterea inerenta sunt posedate de omenire și, în consecință, că manifestarea unei astfel de puteri dezvăluie valoarea omului. Aceste principii sunt în mod constant în război cu afirmațiile simple ale Scripturii care ne reamintesc continuu că Dumnezeu ne-a creat și suntem responsabili față de El în fiecare moment al fiecărei zile.

B. Dezvoltarea Fiecărei Doctrine Adventiste Cheie a Fost Literală și Reală

Dacă cercetați diferitele denominațiuni cu referire la pilonii cheie ai credinței creștine, veți constata că niciuna dintre ele nu deține o regulă de interpretare clară și literală. Aici adventismul de ziua a șaptea a fost diferit. De la început până la sfârșit adventismul a avut o lectură simplă a Scripturii. Observați următoarea diagramă:

Doctrină	Credința SDA
Tatăl și Fiul	Ființe literale și personale
Cerul	Cerul este un loc literal
Creație	Pământul a fost creat în șase zile literale
Diavolul	Un Diavol literal numit Satana care ne ispitește
Natura omului	Muritor, Moartea este literală - întoarcerea la praf. Plata păcatului este moartea, nu viața veșnică în iad.
Vârsta Pământului	Un literal 6000 de ani în conformitate cu genealogia literală a Vechiului Testament
Potopul	The flood literally covered the entire earth after 40 days of rain
Povestirile Vechiului Testament	Toate considerate adevărate
Poruncile	A fi urmate literalmente
Sabatul	O odihnă săptămânală literală și un memorial al unei creații literale de șase zile

Capitol 25 – Construirea unei Platforme Solide

Daily, Gazdă și Stele Persecutat. Sanctuar aruncat în jos	Evenimente literale din Roma persecutarea poporului lui Dumnezeu (gazdă) și conducătorii lor (stele) ¹³⁰ . Mărirea împotriva Prințului – Răstignirea. Dărâmarea Sanctuarului – locul literal al Romei preluat de papalitate
Nașterea Virgină	literală
Natura lui Hristos	Hristos a luat literalmente natura noastră, nu natura lui Adam înainte de cădere. ¹³¹
Minunile lui Isus	Toate literalmente a avut loc
Moartea lui Hristos	Literalmente a avut loc - întreaga persoană a lui Isus a murit.
înviere	Literal și real. Speranța centrală a creștinismului
Sanctuarul Ceresc	Literal și real. Administrat de adevăratul preot Isus
Presbiter	Literal bărbat soț a unei soții literale de sex feminin
Perfecțiunea creștină	Literală și reală prin credința lui Hristos
Judecata Investigativa	Literală și reală. Cărțile din Daniel 7 care sunt deschise sunt literale și reale. Bătrânul Zilelor și Fiul Omului sunt persoane reale și literale, și toate sunt împliniri anti tipice literale ale slujirii Preasfântului Loc al Sanctuarului ceresc literal
A doua venire	Un eveniment literal, audibil și real

Nicio altă denominațiune nu are o viziune consistentă și literală asupra acestor doctrine biblice. Multe biserici pur și simplu nu sunt capabile să dețină aceste doctrine din cauza spiritualizării altor doctrine. De exemplu, majoritatea bisericilor cred în nemurirea sufletului și că cei dreپți merg direct la cer. O astfel de credință face nulă și neavenită noțiunea de judecată de investigație. Pentru unii, de asemenea, neagă necesitatea unei a doua venire literală. Pentru alții, credința în evoluție face inutilă credința în Sabat; pur și simplu nu are nici un sens, deoarece creația este în 7 zile metaforice. De asemenea, o spiritualizare a naturii

¹³⁰Uriah Smith, *Daniel și Apocalipsa* (Review and Herald, 1944) Pagina 159; William Miller, *Punctele de vedere ale Profeției* Pagina 28. J.N Andrews, Sanctuarul și cele 2300 de zile, pagina 34. James White, *Adventismul biblic*, Pagina 127

¹³¹Viziunea asupra naturii lui Hristos s-a modificat pe scară largă în adventism. Opinia că Hristos a avut o natură pre-cădere cere o viziune spiritualizată a textelor în evrei și romani. Evrei 2:16 afirmă că Hristos a luat asupra Sa sămânța lui Avraam, nu sămânța lui Adam înainte de cădere. Romani 1:3 afirmă că El a fost făcut din sămânța lui David **după trup**. Declarațiile sunt simple și lipsite de ambiguitate. Având o viziune pre-cădere a naturii lui Hristos forțază aceste pasaje să fie figurative într-un anumit sens.

lui Hristos face lipsit de sens conceptul de perfecțiune creștină reală. Dacă Hristos nu ne-a luat literalmente natura, atunci nu putem avea literalmente biruință asupra păcatului. Cauza și efectul sunt simple, dacă nu evidente pentru studentul biblic cu discernământ.

C. Pionierii au avut o vedere literală a mântuirii înconjurați și atacați de opinii spiritualizate

Pionierii Adventiști au trebuit să-și croiască drumul prin multe căi spiritualizate pentru a-și construi platforma. Doctrina Adventistă a fost construită pe un sistem clar de interpretare care a permis Bibliei să se explice clar și simplu. William Miller a scris o listă de 14 puncte numită reguli de interpretare.¹³² Să observăm câteva dintre aceste reguli.

1. Fiecare cuvânt trebuie să aibă o influență adecvată asupra subiectului prezentat în Biblie. Mat 05:18.
4. Pentru a înțelege doctrina, adunați toate scripturile cu privire la subiectul pe care doriți să-l cunoașteți; apoi lăsați fiecare cuvânt să aibă influența sa adecvată și, dacă vă puteți forma teoria fără o contradicție, nu puteți fi în eroare. Isa. 28:7-29, 35:8. Prov. 29:27. Luca 24:27,44,45. Rom. 16:26. Iacov 5:19. 2Pet. 1:19,20.
5. Scriptura trebuie să fie propriul său expozeu, deoarece este o regulă în sine. Dacă depind de un profesor să mi-l expună și el ar trebui să ghicească semnificația acestuia sau dorește să fie astfel din cauza crezului său sectar sau de a fi considerat înțelept, atunci ghicitul, dorința, crezul sau înțelepciunea lui este regula mea, nu Biblia. Ps. 19:7-11, 119:97-105. Mat. 23:8-10. 1 Cor.2.12-16. Eze. 34:18,19. Luca 11:52. Mal. 2:7,8.
6. Dumnezeu a revelat lucrurile care vor veni, prin viziuni, în figuri și pilde, și în acest fel aceleași lucruri sunt adesea revelate din nou și din nou, prin viziuni diferite, sau în figuri diferite, și pilde. Dacă doriți să le înțelegeți, trebuie să le combinați pe toate într-una singură. Ps. 89:19. Hos. 12:10. Hab. 2:2. Faptele Apostolilor 2:17. 1Cor. 10:6. Evr. 9:9,24. Ps. 78:2. Mat. 13:13,34. Gen. 41:1-32. Dan. 2:7, 8. Fapte 10:9-16.

¹³² Accesați apendicele D pentru a vedea întreaga listă

11. Cum să știți când un cuvânt este folosit la figurat. Dacă are sens în forma sa actuală și nu face violență legilor simple ale naturii, atunci trebuie înțeleasă literalmente, dacă nu, la figurat. Apoc. 12:1,2. 17:3-7.
12. Pentru a afla adevăratul sens al cuvintelor, urmăriți cuvântul prin Biblie și, acolo unde îl găsiți explicat, puneți-l în versetul dvs., iar dacă are sens, nu trebuie să căutați mai departe, dacă nu, cercetați din nou.

Oferind un rezumat al gândurilor sale William Miller a declarat:

Cred că Biblia este voia revelată a lui Dumnezeu pentru om și toate acestea sunt necesare pentru a fi înțeleasă de creștini în veacurile și circumstanțe la care se pot referi; - de exemplu, ceea ce poate fi înțeles până în prezent ar fi putut să nu fie necesar să fi fost înțeles acum 1000 de ani. Căci scopul său este de a descoperi lucruri noi și vechi, pentru ca omul lui Dumnezeu să fie bine îngrijit și perfecționat în fiecare cuvânt și lucrare bună, pentru epoca în care trăiește. Cred că este revelat în cel mai bun mod posibil pentru toți oamenii în fiecare perioadă și în orice circumstanță să înțeleagă, și că este de a fi înțeleasă literal dacă acesta poate să facă sens; - și că, în fiecare caz în care limba este figurativă, trebuie să lăsăm Biblia să-și explice propriile figuri. În nici un caz nu avem voie să speculăm scripturile și să presupunem lucruri care nu sunt exprimate clar și nici să respingem lucrurile care sunt predate în mod clar.¹³³

Aceste reguli au fost și sunt reperul mișcării adventiste. Pe scurt:

1. Fiecare pasaj scriptural trebuie să aibă greutatea sa asupra unui subiect și apoi aceste pasaje trebuie armonizate.
2. Pasajele trebuie înțelese literalmente, cu excepția cazului în care există motive întemeiate pentru a le vedea la figurat.
3. Semnificația figurilor se găsește în altă parte în Biblie.

Iată Mărturia lui Ellen White cu privire la aceste reguli de interpretare.

Cei care sunt angajați în proclamarea mesajului îngerului al treilea cercetează Scripturile **după același plan pe care părintele Miller l-a adoptat**. În mica carte intitulată “Punctele de vedere ale profețiilor și cronologiei profetice”, părintele Miller

¹³³ Miller's Works Volumul 1 Pagina 33.

Capitol 25 – Construirea unei Platforme Solide

oferă următoarele reguli simple, dar inteligente și importante pentru studiul și interpretarea Bibliei.:-

“1. Fiecare cuvânt trebuie să aibă o influență adecvată asupra subiectului prezentat în Biblie; 2. Toată Scriptura este necesară și poate fi înțeleasă prin aplicare și studiu sârguincios; 3. Nimic descoperit în Scriptură nu poate sau nu va fi ascuns de cei care cer cu credință, nu ezitare; 4. Pentru a înțelege doctrina, reuiniți toate scripturile cu privire la subiectul pe care doriți să-l cunoașteți, apoi lăsați fiecare cuvânt să aibă influența cuvenită; și dacă vă puteți forma teoria fără o contradicție, nu puteți fi în eroare; 5. Scriptura trebuie să fie propria sa expunere, deoarece este o regulă în sine. Dacă depind de un profesor să-mi expună, și el ar trebui să ghicească la sensul său, sau dorința de a avea acest lucru din cauza crezului său sectar, sau pentru a fi crezut înțelept, atunci ghicitul lui, dorința, crezul, sau înțelepciunea este regula mea, și nu Biblia.”

Cele de mai sus reprezintă o parte din aceste reguli; și în studiul nostru asupra Bibliei vom face cu toții bine pentru a ține seama de principiile stabilite. RH, 25 noiembrie 1884

Uriah Smith a exprimat-o astfel:

Limbajul Scripturii trebuie luat literalmente, cu excepția cazului în care există un motiv bun pentru a presupune că este figurativ; și tot ceea ce este figurativ trebuie interpretat prin ceea ce este literal. Uriah Smith. *Gânduri despre Daniel și Apocalipsa* (Review and Herald, 1897) Pagina 123

J.N Loughborough face acest comentariu perceptiv:

Frumusețea Revelației Divine a fost îndepărtată de mintea oamenilor de rând, prin faptul că au fost învățați să presupună că Biblia nu înseamnă ceea ce spune, sau că sensul scriitorilor din scripturi nu este conținut în scripturile în sine, ci că ele sunt mistice și au un înțeles ascuns. Dacă acesta este un fapt, ne întrebăm, cum vom ajunge la concepția reală despre acest cuvânt și adevărata sa interpretare? Se spune să mergi la unul dintre marii profesorii ai zilelor noastre, la Rev. Mr. A., Doctor în Divinitate, el îți va lumina mintea în privința problemei. Al doilea spune, A. nu vă va informa în mod corect; trebuie să mergeți la una dintre seminariile noastre, și astfel toți ne îndreptăm atenția către o direcție diferită pentru o înțelegere a cuvântului. Ei nu sunt de acord între ei, și, astfel, sunt produse în jur de 600 de sentimente diferite din actuala situație. Acest lucru crește din

Capitol 25 – Construirea unei Platforme Solide

principiul că Biblia nu înseamnă ceea ce spune, ci înseamnă ceva care nu este transmis minții noastre prin citirea literală a textului. Dacă poziția este adevărată că studentul Bibliei trebuie mai întâi să aibă o cunoaștere aprofundată a teologiei populare a epocii, înainte de a putea înțelege acea carte, atunci ar părea în mintea întrebătoare că Biblia, la urma urmei, nu a fost revelația voinței lui Dumnezeu, deoarece nu transmite ideea autorului, dar semnificația sa se regăsește în învățarea școlilor.

Dacă Biblia este revelația voinței lui Dumnezeu pentru om, atunci voia Lui se găsește în carte, iar cartea înseamnă ceea ce spune. Admitem că versetele sunt acolo folosite și explicate, dar susținem că o afirmație simplă ar trebui înțeleasă la fel ca atunci când este făcută în orice altă carte. Nu putem forma concepții juste despre caracterul lui Dumnezeu așa cum este revelat în cuvânt, dacă acesta nu este adevărul problemei. Dacă Dumnezeu și-ar fi revelat voia în așa fel încât omul să nu o poată înțelege, și apoi să pronunțe în acel cuvânt condamnare și moarte celor care nu s-au supus voinței Sale, cum ar trebui să concluzionăm imediat că el nu a manifestat niciun caracter pe care cuvântul îl reprezintă ca posedându-l.

Dacă Biblia nu este o carte literală, atunci avem nevoie de o altă carte, care să decurgă de la autorul Bibliei, explicând revelația pe care o avem acum, pentru ca noi să avem voia lui Dumnezeu. J.N Loughborough. *Condiția prezentă a omului și răsplata sau pedeapsa sa viitoare* (Advent Review Office, 1855) Pagina 7.

George Storrs indică eforturile lui Satan de a distruge biserica prin aducerea unui sens mistic la Textul Bibliei:

Ea susține practica răutăcioasă de mistificare, sau de a face Scripturile să aibă un sens secret sau ascuns, în cele mai simple texte.

Această practică răutăcioasă a fost adusă în biserică, aproape de îndată ce apostolii au părăsit lumea. Converteții de la păgânism erau hotărâți de a uni filosofia păgână cu creștinismul. Prin urmare, ei trebuie să găsească o abundență de mistere în Scripturi: și practica de a alegoriza, adică de a face limba să conțină ceva care nu apare în cuvinte, a început și, în general, a prevalat, înainte de secolul al treilea. Acest lucru s-a făcut, fără îndoială, cu scopul de a-i determina pe filosofi păgâni să îmbrățișeze creștinismul, deoarece le-a oferit un câmp fructuos pentru cercetările lor. Dar a dus biserica pe căi greșite în câmpurile sălbatice de presupuneri; și orice imaginație plină de

Capitol 25 – Construirea unei Platforme Solide

viață ar putea găsi minuni ascunse în Biblie; în timp ce sensul literal simplu al textului a fost ignorat. Această practică fatală a crescut de la un veac la altul, până când simplitatea Evangheliei a fost complet eclipsată, iar obscuritatea nu a dispărut în întregime până în ziua de azi. George Storrs, *Întrebări despre: există nemurire în păcat și suferință*. Pagina 131

Este exact acest plan pe care Satana l-a dus la îndeplinire asupra bisericii adventiste. Lupta pe care pionierii noștri au avut-o împotriva spiritualismului care a venit în rândurile noastre a fost necruțătoare. Dar pionierii noștri au rezistat.

Observați Ellen Whites comentarii:

În timp ce am fost pe cale de a călători la New Bedford, un mesaj special a venit de la Sora M. pentru mine să vină și să se refere la ceea ce Domnul mi-a arătat. Fratele Nichols ne-a dus pe mine și pe sora mea în casa unde s-au strâns un număr destul de mare de credincioși. Au fost persoane prezente care mi s-a arătat că sunt fanatici puternici. Ei s-au confruntat cu o influență umană sau satanică și au numit-o spiritul lui Dumnezeu. Nu i-am mai văzut cu ochii mei naturali, dar înfățișările lor erau familiare; pentru erorile lor și influența corupătoare mi-au fost arătate, și m-am simțit interzisă să relatez viziunea mea într-o astfel de companie. Au fost unele prezente pe care le-am iubit; dar ei au fost atrași în această înșelăciune. Cei din conducere au considerat acest lucru o oportunitate favorabilă de a-și exercita influența asupra mea și de a mă determina să cedez punctelor lor de vedere.

“Știam că singurul lor obiect era să manipuleze viziunile, să spiritualizeze sensul lor literal– să arunce o influență satanică asupra mea și să o numească puterea lui Dumnezeu. {LS88 229,2}

Teorii științifice false vin ca un hoț în noapte, furând reperatele și subminând stâlpii credinței noastre. Dumnezeu mi-a arătat că studenții la medicină nu trebuie educați în astfel de teorii, pentru că Dumnezeu nu va susține aceste teorii. Cele mai amăgitoare ispite ale inamicului vin în biserică și vin la cel mai înalt și mareț nivel ***Acestea spiritualizează doctrinele adevărului prezent până când nu există nici o distincție între substanță și umbră.*** MM 87,4

Ellen White ne avertizează în cartea ei *Faptele Apostolilor*:

Urmașul lui Hristos se va întâlni cu “cuvintele ispititoare” împotriva cărora apostolul i-a avertizat pe credincioșii din Colose. El se va întâlni cu interpretări spiritualiste ale Scripturilor, dar nu trebuie să le accepte. Vocea Lui trebuie să fie auzită în afirmarea clară a adevărilor eterne ale Scripturilor. Ținându-și ochii fixați pe Hristos, el trebuie să avanseze constant pe calea marcată, aruncând toate ideile care nu sunt în armonie cu învățătura Sa. Adevărul lui Dumnezeu trebuie să fie subiectul contemplației și meditației Sale. El trebuie să privească Biblia ca pe vocea lui Dumnezeu care îi vorbește direct. Astfel, el va găsi înțelepciunea care este divină. AA 474, 475

Platforma adventistă a adevărului stă pe regula literală de interpretare a Scripturii. Pentru a slăbi o verigă a acestei metode cu privire la aceste doctrine este de a deschide poarta la inundații cu opinii spiritualizate. Din nou, am fost avertizați:

Am fost din nou umilă prin aceste mesaje, și am văzut cât de mult oamenii lui Dumnezeu au cumpărat experiența lor. Acesta a fost obținută prin multă suferință și conflicte severe. Dumnezeu i-a condus pas cu pas, până când i-a așezat pe o platformă solidă și imobilă. Am văzut indivizi apropiindu-se de platformă și examinând fundația. Unii cu bucurie imediat au călcat pe ea. ***Ații au început să găsească vină cu fundația. Ei au dorit îmbunătățiri făcute, iar apoi platforma ar fi mai perfectă, iar oamenii mult mai fericiți. Unii au coborât de pe platformă pentru a o examina și au declarat că este greșită.*** EW 259

Punctul cheie al atacului lui Satan împotriva poporului lui Dumnezeu după 1844 a fost încercarea de a introduce vederi spiritualizate. Respingerea mesajului din 1888 de către biserică, care a lăsat biserica mai vulnerabilă la atacul satanic, combinată cu moartea onora dintre pionierii mai în vârstă, a deschis o ușă către aceste teorii. Kellogg a fost primul caz evident. În abordarea crizei Kellogg, Ellen White subliniază că erorile lui Kellogg au fost aceleași cu erorile pe care le-a întâlnit după 1844.

După trecerea timpului, [1844] ne-au opus și am fost acuzați fals cu cruzime. Teorii eronate au fost atribuite nouă de către bărbați și femei care au intrat în fanatism. Am fost îndrumată să merg în locurile în care acești oameni pledau pentru aceste teorii eronate și, pe măsură ce mă duceam, puterea Spiritului era minunat afișată în musturarea erorilor care se strecurau. Satan însuși, în persoana unui om, a lucrat pentru a face de nici un efect mărturia mea cu privire la poziția pe care o știm acum să fie justificată de

Scriptură. *Doar astfel de teorii care le-ați prezentat în Living Temple au fost prezentate atunci.* Aceste sofisme subtile și înșelătoare au căutat din nou și din nou să-și găsească locul printre noi. Dar am avut vreodată aceeași mărturie pe care o port acum cu privire la personalitatea lui Dumnezeu... ...și care m-a făcut să mă simt mai bine. 4MR 57

Apărarea adventiștilor împotriva acestor opinii spiritualizate a fost punctul de vedere că Tatăl și Fiul au fost persoane literale. Punctele de vedere literală a pionierilor nu au fost pur și simplu idei neimportate de la Connexion Creștină așa cum se pretinde,¹³⁴ acestea a fost piatra de temelie de paza împotriva opinii spiritualizate. Dar Kellogg a fost doar primul care a căzut; alți lideri au cedat de asemenea.

D. Asalt spiritualizat la începutul secolului al-20-lea

A existat un potop de apostazie în biserică în prima parte a secolului 20. Jones, Waggoner, Conradi și Ballenger, doar pentru a numi câțiva. Alte figuri care au rămas în biserică au căzut, de asemenea, sub vraja opiniilor spiritualizate.

În această etapă a experienței noastre, nu trebuie să ne lăsăm mintea să se îndepărteze de la lumina specială pe care [noi] să o luăm în considerare la importanta adunare a conferinței noastre. **Și acolo era fratele Daniells, în a cărui minte lucra vrăjmașul; și mintea ta și mintea Bătrânului Prescott erau lucrute de ingerii care au fost izgoniți din cer.** Lucrarea satanei a fost să vă distragă mintea că trebuie aduse cotări și fleacuri pe care Domnul nu v-a inspirat să le aduceți...

Și mi s-a arătat de la început că Domnul nu le-a dat Bătrânilor Daniell, nici Prescott povara acestei lucrări. Ar trebui să fie aduse vicleșugurile lui Satan, și ar trebui ca acest subiect “jertfa necurmată” să fie o chestiune atât de mare încât să fie folosită pentru a deruta mințile și a împiedica avansarea lucrării în această perioadă importantă de timp!¹³⁵
Nu ar trebui, orice ar fi. Acest subiect nu ar trebui introdus,

¹³⁴ George Knight. A Search For Identity (Review and Herald, 2000) pagina 32.

¹³⁵ Prescott și Daniells au îmbrățișat “noua viziune” a,, jertfa necurmată „care venise de la Conradi și Waggoner. Noua viziune cere ca expresia “vor spurca Sfântul Locaș” să nu fie un eveniment literal, ci mai degrabă o spurcare spirituală în mintea oamenilor. Această schimbare a demontat mai multe piese în prezentarea pionier de Daniel și Apocalipsa.

Capitol 25 – Construirea unei Platforme Solide

pentru că spiritul care ar fi adus în ar fi conspirativa, și Lucifer este cu ochii pe fiecare mișcare...

...nu aveai nici un drept moral să izbucnești așa cum ai făcut cu subiectul „jertfa necurmată” și să presupui că influența ta va decide întrebarea. A fost Bătrânul Haskell, care a purtat responsabilitățile grele, și există Bătrânul Irwin și câțiva oameni pe care i-aș putea menționa care au responsabilități grele.

Unde era respectul tău pentru bărbații în vârstă? Ce autoritate ai putea exercita fără a te consulta cu toți oamenii responsabili să cântărească problema?

...Dacă orice schimbare este esențială, Dumnezeu va avea o armonie consistentă în această schimbare, dar când un mesaj a fost încredințat oamenilor cu mari responsabilități implicate, [Dumnezeu] cere credincioșie care va lucra prin iubire și va purifica sufletul. Bătrânii Daniells și Prescott au nevoie de reconversie. O lucrare ciudată a venit și nu este în armonie cu lucrarea pe care Hristos a venit în lumea noastră să o facă; și toți cei care sunt cu adevărat convertiți vor lucra lucrările lui Hristos...

...O muncă la nivel mondial este în fața noastră. Mi s-au dat reprezentări ale lui John Kellogg. Un personal foarte atractiv reprezenta ideile argumentelor specioase pe care le prezenta, sentimente diferite de adevărul biblic autentic. Iar cei care flămânez și însetează după ceva nou avansau idei [atât de înșelătoare] încât Bătrânul Prescott era în mare pericol. Bătrânul Daniells era în mare pericol de a deveni învâluit într-o iluzie că dacă aceste sentimente ar putea fi rostite peste tot ar fi ca o lume nouă.

Da, ar fi, dar în timp ce mintea lor a fost astfel absorbită, mi s-a arătat că fratele Daniells și fratele Prescott țeseau în experiența lor idei de aparență spiritualistă și atrăgeau poporul nostru cu sentimente frumoase care i-ar înșela, dacă este posibil, pe cei foarte aleși. 20 MR 17-22

Ellen White dezvăluie că Daniells și Prescott au fost atacați de Satana și, în războiul lor împotriva teoriilor lui Kellogg, ei au cedat fără să vrea “sentimentelor spiritualiste care i-ar înșela, dacă este posibil, pe cei aleși”. Problema la îndemână a fost subiectul „jertfei necurmate” în capitolul 8 al cărții lui Daniel. Prescott și Daniels au îmbrățișat opinia că aceasta este lucrarea lui Hristos în Cer, dar o astfel de viziune necesită o viziune spiritualizată care prezintă de fapt un atac asupra Sanctuarului

din Cer. Pionierii au considerat că Daniel dezvăluie două puteri dezolante: păgânismul și papismul. „Jertfa Necurmata” este văzut ca păgânismul și „urâciunea pustiirii” văzută ca papalismul. Nu vrem să ne implicăm în întregul subiect al controverselor „Necurmat”,¹³⁶ ci pur și simplu să subliniem că este necesară trecerea la o metodologie spiritualizată pentru a susține viziunea cerească a „Jertfei necurmata”.

1. Viziunea păgână a Jertfei Necurmata

Și [*Roma păgână*] s-a înălțat mult, *chiar* și la oștirea cerului; și [el] a aruncat o parte din oștire [Poporul lui Dumnezeu – **Literat**] și din stele [**Conducătorii lui Israel – Literat**] la pământ, și a călcat pe ele. [**Literat**] da, el [*Roma păgână*] s-a înălțat *chiar* și la Prințul oștirii,¹³⁷ [Hristos- **Literat**] și de către el [*Roma papală*] Jertfa necurmata [Păgânismul] a fost luată [**Literat**] și locul[Romei] sanctuarului său [*Roma păgână*][miqdash] a fost aruncat.^{138 139} [**Literat**] Și o oaste [armată] [Literală] i-a fost dată [**Roma papală**] împotriva [păgânismului] Necurmata din cauza fărădelegii, și a aruncat adevărul la pământ; și a practicat și a prosperat. Daniel 8:10-12¹⁴⁰

2. Viziunea cerească a Jertfei Necurmata

Și [*Roma papală*] s-a înălțat mult, *chiar* până și la oastea cerului; și [el] a aruncat o parte din oștire și stele la pământ și le-a încălcat.¹⁴¹ [**Literat**] da [el; *Papalitatea*] s-a mărit *chiar* și la Prințul oștirii,¹⁴² [**Spiritual**] și [de la El, Hristos] Jertfa necurmata [slujirea Sa continuă] a fost luată,¹⁴³ [**Spiritual și metaforic, dar**

¹³⁶ Pentru mai multe despre acest lucru a se vedea *Am urmat cu viclenie conceput fabule* de Robert Wieland pe maranathamedia.com. A se vedea, de asemenea, seria video numit *Evangelia Anchor Series*. <http://maranathamedia.com/series/view/gospel-anchor-series>

¹³⁷ Roma a încercat să-L omoare pe Hristos la nașterea Sa și L-a răstignit în anul 31 ad pe cruce

¹³⁸ Miqdash poate fi folosit pentru locul sacru al lui Dumnezeu sau păgân.

¹³⁹ Capitala Romei a fost mutată la Constantinopol în anul 330 d.Hr. Împlinind profeția lui Daniel 11:24 despre o domnie de 360 de ani de la Roma. Data de începere este 31BC cu Bătălia de la Actium.

¹⁴⁰ Convertirea triburilor barbare la catolicism între anii 496 d.Hr. și 508 d.Hr. – Vezi Daniel și Apocalipsa de Uriah Smith pagina 177, ediția 1897.

¹⁴¹ Papalitatea a persecutat și ucis peste 50 de milioane de oameni ai lui Dumnezeu în 1260 de ani, între anii 538-1798 d.Hr.

¹⁴² Pretins a fi Dumnezeu pe pământ

¹⁴³ Preoția papalității a ascuns preoția lui Hristos arătând oamenii către preoții pământești.

nu în realitate] și locul [Cerului] sanctuarului Său [ceresc] [miqdash] a fost aruncat [**Spiritual și presupus, dar nu în realitate, de asemenea, nu abordează deducția că cerul este aruncat în jos**]. Și o oștire [oaste] i-a fost dată [**Roma papală**] împotriva Jertfei necurmte din cauza fărâdelegii, și a aruncat adevărul la pământ; și a prosperat. Daniel 8:10-12¹⁴⁴

Și [**Roma papală**] s-a înălțat mult, *chiar* și la oastea cerului; și [el] a aruncat o parte din oștire și stele la pământ și le-a călcat.¹⁴⁵ [**Literal**] da [el; **Papalitatea**] s-a mărit chiar și la Prințul oștirii,¹⁴⁶ [**Spiritual**] și [de la El, Hristos] Necurmata [slujirea Sa continuă] a fost luat,¹⁴⁷ [**Spiritual și metaforic, dar nu în realitate**] și locul [Cerului] sanctuarului Său [ceresc] [miqdash] a fost aruncat [**Spiritual și presupus, dar nu în realitate, de asemenea, nu abordează deducția că cerul este aruncat în jos**]. Și o oștire [oaste] i-a fost dată [**Roma papală**] împotriva J. Necurmte din rațiuni de fărâdelege, și a aruncat adevărul la pământ; și a practicat și a prosperat. Daniel 8:10-12¹⁴⁸

Dacă permitem “Jertfei necurmte” să însemne lucrarea lui Hristos, atunci trebuie să spiritualizăm termenii “luat” și “Locul sanctuarului Său aruncat jos”. Locul real al sanctuarului ceresc este raiul însuși, pe care papalitatea cu siguranță nu l-a dărâmat. Este evident că obscurarea lucrării lui Hristos a avut loc prin lucrarea papalității¹⁴⁹, dar acest lucru nu se reflectă în textul din Daniel 8:11. În afară de omisiunile din această teorie, nu există dovezi convingătoare care să accepte acest punct de vedere, cu excepția faptului că, după cum afirmă Ellen White, prezintă sentimente frumoase care îi pot înșela pe cei aleși. Este chiar acest punct în care comportamentul nostru de a ne agăța de Scriptură este cel mai testat. Sună plăcut să-L prezentăm pe Hristos, Fiul lui Dumnezeu, ca fiind Dumnezeu Fiul și Dumnezeu în același drept ca tatăl în ceea ce privește puterea și poziția, dar Satana

¹⁴⁴ La fel ca viziunea păgână

¹⁴⁵ Papalitatea a persecutat și ucis peste 50 de milioane de oameni ai lui Dumnezeu în 1260 de ani, între anii 538-1798 d.Hr.

¹⁴⁶ Pretins a fi Dumnezeu pe pământ

¹⁴⁷ Preoția papalității a ascuns preoția lui Hristos arătând oamenii către preoții pământești.

¹⁴⁸ La fel ca viziunea păgână

¹⁴⁹ Daniel 8:13 vorbește despre călcarea în jos a sanctuarului [qodesh], și acest lucru găsește legitimitate în Evrei 10:28 în cazul în care Pavel afirmă Fiul lui Dumnezeu este călcat sub picior. A se vedea Biblia Adventism Predica 8 “călcat sub picioare” de James White pentru mai multe detalii.

profită de dorința noastră de¹⁵⁰ a-L înălța pe Hristos și ne conduce la o viziune spiritualizată a termenilor Tată și Fiul. Același lucru se face cu “Sacrificiul necurmat.” În dorința noastră de a-L înălța pe Hristos în cartea lui Daniel și de a-L arăta pe Hristos ca figură centrală a controverselor (așa cum ar trebui), Satana profită de această dorință și introduce o mică pană care permite o viziune spiritualizată asupra citirii Bibliei și, odată ce sămânța a fost acceptată, aceasta a dat roade în curând. Acest fruct s-a manifestat cel mai clar în lansarea cărții întrebări privind doctrina.

E. Semințele lui Daniells și Prescott Spiritualizarea „Jertfei Necurmate” în Î.D.D. cu privire la Tatăl, Fiul și Natura lui Hristos.

Un studiu al istoriei arată că este evident că adventismul a fost atacat cu vederi spiritualizate ale Scripturii. Este principala armă din arsenalul satanei pentru a submina adevărul. Am fost atacați din nou și din nou. În 1971 *Newsweek* a scris un articol despre mișcările din cadrul bisericii adventiste pentru a “scăpa de un literalism biblic exagerat”. Articolul afirma că, potrivit liberalilor, “veți găsi puțini profesori de seminar care recunosc teoria celor 6000 de ani și mulți adventiști nu mai cred că zilele creației au durat fiecare 24 de ore”. Liberalii acuză, de asemenea, că “adventiștii au plasat în mod tradițional o interpretare prea literală asupra celei de-a doua veniri gândindu-se că a fost chiar după colț și nu au reușit să recunoască puterea acestei doctrine pentru a-i motiva pe creștini să schimbe lumea din jurul lor”.¹⁵¹

În studiile mele teologice, o creație literală de șase zile a fost ridiculizată, la fel ca perfecțiunea creștină; natura umană literală a lui Hristos; accentul pe apropierea venirii lui Hristos; referirile la Rămășiță și Babilon, semnificația Judecării de Investigație; toate au fost ridiculizate și subminate într-un fel. Știți că e adevărat pentru că am fost acolo și am fost martor.

¹⁵⁰ Eva era nerăbdătoare să arate porunca lui Dumnezeu de a nu mânca din copac și a adăugat “să nu te atingi de el”, ceea ce Dumnezeu nu a spus. Ea a adăugat la Cuvântul lui Dumnezeu. “În controversa Evei cu șarpele, ea a adăugat: “Nici nu-l veți atinge.” Aici a apărut subtilitatea șarpeleului. *Această declarație a Evei i-a oferit un avantaj*; El a smuls fructul și l-a pus în mâna ei, folosind propriile ei cuvinte. El a spus: “Dacă îl atingeți, veți muri. Vezi nici un rău vine la tine de la atingerea fructe, nici nu veți primi nici un rău prin consumul de ea. Con 14.2

¹⁵¹ Pipim, 75 de ani

Advențiștii conservatori privesc cu groază modul în care liberalismul încearcă să scoată fiecare pilon al credinței noastre. Cu toate acestea, adventismul conservator a fost cel care a stabilit precedentul pentru metodologia spiritualizată și a deschis porțile potopului. Este prea târziu pentru advențiștii conservatori să arate cu degetul spre liberali atunci când adventismul conservator a început acest proces. Observați metodologia spiritualizată a lui Froom în următoarea declarație:

“În zelul lor de a respinge tot ceea ce nu se găsește în Biblie, “creștinii” au fost trădați de peste literalism în interpretarea Dumnezeirii în ceea ce privește relațiile umane sugerate de cuvintele “Fiul”, “Tatăl” și “conceput”, adică tendința de a discredita cuvântul nebiblic “Treime” și de a susține că Fiul trebuie să fi avut un început în trecutul îndepărtat.” *Întrebări despre Doctrină* Pagina 47

Cartea *Întrebări despre doctrină* a deschis poarta potopului de aspecte spiritualizate, atât cu Dumnezeirea, cât și cu Natura lui Hristos. Odată ce ușa s-a deschis, n-a mai putut fi oprită. Și nu a fost oprită. Am fost martor a nivelurilor copleșitoare a spiritualizării adventismului în formarea mea teologică în cadrul adventismului.

În încercarea de a aborda spiritualizarea doctrinei Sanctuarului, Pr George Burnside face această observație:

Se vorbește despre un “sanctuar spiritual al cerului, mai degrabă decât cel literal vizibil.” El ridiculizează ideea ca un templu din cer să aibă ziduri sau mobilă. Acest lucru ridică o întrebare. Ce este un templu?! Ce este un templu imaterial? Ce sunt “multele camere”, despre care a vorbit Hristos în Ioan 14:1-3. Sunt camerele doar simboluri de asemenea? Ce este “orașul sfânt”, Noul Ierusalim? E și asta doar un simbol? “Marele oraș, Sfântul Ierusalim, are ziduri. Dacă templul nu are ziduri, orașul sfânt are ziduri? “Zidul orașului avea 12 fundații.” Apocalipsa 21:14. Și asta e doar un simbol, o simplă ficțiune aeriană? Dacă “cetatea, care are temelie”, Evrei 11:10, este reală, de ce nu templul? Cum poți avea un templu fără ziduri? care este problema? Departe cu astfel de ficțiuni aeriene plutitoare ! Hristos este real. Raiul e real. Întoarcerea Domnului nostru va fi reală. Învierea sfinților va fi reală. Noul Ierusalim trebuie să fie real. Templul lui Dumnezeu este real. Cei răscumpărați vor fi reali. Ei vor mânca și vor bea în Împărăția Tatălui. “Ei vor zidi case, vor locui în ele, vor planta vii și vor mânca roadele lor.” Isaia 65:21. Sunt aceste lucruri

Capitol 25 – Construirea unei Platforme Solide

prea, simple “simboluri” sau umbre? Casele astea din ținutul Gloriei vor avea ziduri? Dacă da, de ce nu un templu ceresc?¹⁵²

Cum putem noi, ca adventiști conservatori, să folosim o metodă literală de interpretare pentru fiecare fațetă a Doctrinei Biblice și apoi să ne întoarcem și să spunem că termenii Tată și Fiul nu sunt literalni sau reali; unde este consistența în acest sens? Respingerea termenilor literalni ai Tatălui și Fiului a fost un factor cheie determinant în spiritualizarea credinței adventiste. Am auzit de adventiști conservatori stând la amvon și proclamând că Isus nu a fost literalmente Fiul lui Dumnezeu. Astfel de negări ale lui Hristos sunt negări ale Tatălui, iar astfel de declarații pun în pericol mântuirea sufletului.¹⁵³

James White a înțeles acest punct semnificativ când a spus:

Se spune că opinia că adventiștii au împlinit pilda lui Matt.25,1-12, duce la spiritualism. Acest lucru poate fi adevărat; Dar ia notă, aceasta nu este poziția noastră. Venirea mirelui este în istoria căsătoriei.¹⁵⁴ ***Poziția noastră este că a avut loc o schimbare în poziția și lucrarea Marelui nostru Preot literal în Sanctuarul literal din cer, care trebuie comparat cu venirea mirelui în căsătorie. Acest punct de vedere este o protecție perfectă împotriva spiritualismului.*** Noi nu numai că credem într-un Isus literal, care este un Slujitor al Sanctuarului, dar credem, de asemenea, că Sanctuarul este literal. - Și mai mult, când Ioan spune că a văzut unul ca Fiul omului în mijlocul celor șapte sfeșnice, adică în Locul Sfânt, ***nu putem să facem sfeșnicul spiritual, iar Fiul omului literal. Prin urmare, credem că ambele sunt literale*** și că Ioan L-a văzut pe Isus în timp ce era “slujitor” în Locul Sfânt. Ioan a avut, de asemenea, o vedenie în altă parte a Sanctuarului, care se aplică în momentul trâmbițării îngerului al șaptelea.

... Preasfântul Locaș, conținând Chivotul celor zece porunci, a fost apoi deschis pentru marele nostru Preot să intre pentru a face ispășire pentru curățirea Sanctuarului. ***Dacă ne luăm libertatea de a spune că nu există o Arcă literală, care conține cele zece porunci din cer, putem merge doar un pas mai departe și să negăm Cetatea literală și Fiul literal al lui Dumnezeu. Desigur, adventiștii nu ar trebui să aleagă viziunea spirituală, mai***

¹⁵² George Burnside - Sanctuarul celor două apartamente din Rai. Pamflet

¹⁵³ I Ioan 2:22,23

¹⁵⁴ Observați că folosirea cuvântului spiritualism este contextul spiritualizării

*degrabă decât cea pe care am prezentat-o. Nu vedem nici o cale de mijloc pentru a fi luate.*¹⁵⁵

RESPINGEREA RELAȚIEI LITERALĂ TATĂ-FIU DESCHIDE UȘA UNEI METODE SPIRITUALIZATE DE CITIRE A SCRIPTURII CARE DESCHIDE UȘA UNUI TREN DE EREZII.

După introducerea cărții Întrebări despre doctrină, platforma noastră doctrinară s-a deplasat ușor, după cum se arată în tabelul următor.

Doctrină	Credința Adventistă în timpul apariției Întrebări despre doctrină
Tatăl și Fiul	Prima și a Doua Persoană a Dumnezeirii preia rolul Tatălui și al Fiului, dar nu sunt literalmente Tatăl și Fiul. Termeni precum Duhul lui Dumnezeu nu se referă literalmente la Duhul Tatălui, ci la o persoană separată numită Duhul Sfânt
Cer	Cerul este un loc literal
Creație	Pământul a fost creat în șase zile literale.
Diavolul	Un Diavol literal numit Satana care ne ispitește
Natura omului	Muritor, Moartea este literală - întoarcerea la praf. Plata păcatului este moartea, nu viața veșnică în iad.
Vârsta Pământului	Un literal 6000 de ani în conformitate cu genealogia literală a Vechiului Testament
Potopul	Potopul a acoperit literalmente întregul pământ după 40 de zile de ploaie
Vechiul Testament	Toate considerate adevărate
Poruncile	A fi urmat literalmente
Sabatul	O odihnă săptămânală literală și este un memorial al unei creații literale de șase zile.
Necurmata, Oastea și Stele persecutat. Sanctuar aruncat în jos	„Jertfa Necurmata” văzută atât ca păgânism și papalitate.¹⁵⁶ Sub o viziune papală (vedere nouă), luarea Jertfei este o viziune spiritualizată care nu a avut loc literalmente, ci numai în mintea oamenilor. Sanctuarul nu a fost literalmente

¹⁵⁵ J. S. White, Pilda, p. 16

¹⁵⁶ Întrebări cu privire la Doctrina Pagina 256; RH 14 iulie 1927 Pagina 6.

	aruncat în jos, ci mai degrabă spiritual în mintea oamenilor. ¹⁵⁷
Nasterea Virgină	Literală
Natura lui Hristos	Hristos a luat natura lui Adam înainte de cădere. Sensul versetului “a luat asupra lui sămânța lui Avraam” nu mai este literal
Minunile lui Isus	Toate literalmente a avut loc
Moartea lui Hristos	Confuzie introdusă cu privire la ce parte a lui Hristos a murit sau nu a murit
Învierea	Literală și reală. Speranța centrală a creștinismului
Presbiter	Literal bărbat soț a unei soții literală de sex feminin
Sanctuarul Ceresc	Literal și real. Administrat de adevăratul preot Isus. ¹⁵⁸
Perfecțiunea creștină	Literală și Reală prin credința lui Hristos
Judecata de Investigație	Literal și real. Cărțile lui Daniel șapte care sunt deschise sunt literale și reale. Bătrânul zilelor și Fiul Omului sunt persoane reale și literale și toate sunt împliniri anti tipice literale ale slujirii Preasfântului loc al Sanctuarului ceresc literal
A doua venire	Un eveniment literal, audibil și real

Pentru o bună trecere în revistă a războiului asupra bisericii noastre a vederilor spiritualizate, vă invit să studiați cartea *Primirea Cuvântului* de Samuel Pipim. Dacă ne uităm la incursiunile opiniilor spirituale, în special în colegiile și școlile noastre de astăzi, vom vedea următoarele:

¹⁵⁷ Ellen White i-a avertizat pe Daniells și Prescott să-și facă o părere despre Daily. Ea a indicat că Satana a fost la lucru în mintea lor și că aceștia au întreținut opinii spiritualizate. MR 20 Pagina 21

¹⁵⁸Anderson, Review and Herald Aug 3 1962, “Slujirea lui Hristos în Sanctuarul Ceresc”: “Când El însuși ne-a curățit păcatele” “S-a așezat de-a dreapta Majestății Sale la înălțime” (Evr. 1:3).

De mai bine de douăzeci de ori citim despre Hristos ca fiind “de-a dreapta lui Dumnezeu”. Căci Hristos “nu a intrat în locurile sfinte făcute cu mâinile... dar în cer în sine, acum să apară în prezența lui Dumnezeu pentru noi” (Evr. 9:24). În timp ce unii ar putea încerca să înlocuiască un minister *cu* un loc, am sublinia o slujire *într-un* loc, iar acel loc este sanctuarul din cer. Deoarece Domnul nostru ca Mare Preot slujitor este real, atunci locul în care El slujitor trebuie să fie, de asemenea, real.”

Doctrină	Credința adventista astăzi în multe locuri
Tatăl și Fiul	Prima și a Doua Persoană a Dumnezeirii preia rolul Tatălui și al Fiului, dar nu sunt literalmente Tatăl și Fiul. Termeni precum Duhul lui Dumnezeu nu se referă literalmente la Duhul Tatălui, ci la o persoană separată numită Duhul Sfânt.
Cer	Cerul este un loc literal
Creaiție	Creaiția nu în șase zile literale
Diavolul	Un diavol literal numit Satana , dar multe probleme umane sunt doar probleme psihologice
Natura Omului	Muritor, Moartea este literală - întoarcerea la praf. Plata păcatului este moartea, nu viața veșnică în iad.
Vârsta Pământului	Pământ mai vechi de 6000 de ani
Potopul	Potopul este discutabil dacă a fost la nivel mondial
Vechiul Testament	Majoritatea Considerat adevărat
Poruncile	Poruncile nu pot fi urmate
Sabatul	O odihnă săptămânală literală, dar nu un memorial al unei creații literale de șase zile
Jertfa Necurmata, Oastea și Stele persecutate. Sanctuar aruncat în jos	Vedere papală a Jertfei Necurmata; eliminarea Jertfei este o viziune spiritualizată care nu a avut loc literalmente, ci numai în mintea oamenilor. Sanctuarul nu a fost literalmente aruncat în jos, ci spiritual în mintea oamenilor. ¹⁵⁹
Nașterea Virgină	Literală
Natura lui Hristos	Hristos a luat natura lui Adam înainte de cădere. Sensul versetului “a luat asupra lui sămânța lui Avraam” nu mai este literal

¹⁵⁹ C Maxwell, Lui Dumnezeu îi pasă Vol. 1 Pagina 172 – “Preoția lui Hristos ascunsă”; Daniel și Comitetul Apocalipsa, Simpozion pe Daniel Pagina 399. “Autorul observă că nu se folosesc cuvinte care să denotă o pângărire a sanctuarului ceresc de către corn. Ceea ce apare în schimb este un atac-*sub diferite forme*-(adică o viziune spiritualizată)-asupra poporului lui Dumnezeu, temelia Sanctuarului lui Hristos și slujirea...”

Minunile lui Isus	Toate literalmente au avut loc
Moartea lui Hristos	Confuzie introdusă cu privire la ce parte a lui Hristos a murit sau nu a murit
Înviere	Literală și reală. Speranța centrală a creștinismului
Sanctuarul Ceresc	Sanctuarul Ceresc nu este literal, ci simbolic pentru lucrarea lui Hristos. “Dumnezeu nu a locuit într-o cutie timp de 160 de ani”
Presbiter	Termenii Soț și soție nu sunt literali, ci mai degrabă interschimbabili
Perfecțiunea creștină	Nici un astfel de lucru
Judecata Ivestigativa	Nici un astfel de lucru
A doua venire	Un eveniment literal, audibil și real, dar nu se concentrează la fel de mult. Accent tot mai mare pe teologie de eliberare feministă

Din lista de mai sus, puteți vedea că credința noastră adventistă a fost dezbrăcată. Există un Sabat săptămânal și o naștere din fecioară și o înviere și o a doua venire reală într-un cer adevărat, dar orice altceva este confuz și spiritualizat. Incursiunile spiritualismului sunt practic complete. Acest tip de adventism nu va supraviețui crizei viitoare. Și acei adventiști conservatori care încă se agață de versiunea *Întrebări despre doctrină* a adventismului, sau chiar adventismul conservator doar cu acceptarea Trinității, vor găsi ușa vederilor spiritualizate încă deschisă. Astfel de credincioși sunt vulnerabili la filozofiele spiritualiste ale lui Satan și sunt în mare pericol de a primi iluzii puternice.

F. Căderea Babilonului

În cartea sa *Spiritualismul modern*– Urie Smith face un punct extrem de important despre motivul pentru care abundă atât de multă confuzie și doctrină falsă, totul revine la un principiu simplu – respingerea unei interpretări literale a Scripturii. Aceasta este ceea ce produce doctrina diavolilor: Spiritualizarea textului Bibliei sub influența sau comunicarea cu spiritele rele. Astfel, comunicarea cu spiritele rele – spiritualismul și doctrina lor, care este o spiritualizare a textului, este, de asemenea, menționată ca spiritualism. Atât comunicarea, cât și ceea ce este comunicat este spiritualismul. Dacă citiți cu atenție, Ellen White și alți pionieri au folosit termenul de spiritualism în ambele contexte -

comunicarea și metoda de interpretare a Bibliei.¹⁶⁰ Înainte de a analiza declarația lui Uriah Smith, vom analiza câteva exemple despre modul în care termenul de spiritualism poate fi folosit în contextul spiritualizării textului.

Am fost astfel în special grijulie în citarea Scripturilor, ca răspuns la întrebările propuse, să mă străduiesc, dacă este posibil, să risipesc o parte din întunericul gros și ceața Shakerismului, Quakerism, Swedenborgianismului *și a tuturor spiritualismelor care acum par să se așeze peste tot în lumea morală și să închidă chiar și lumina de la orizont. În opinia mea, acest sistem de spiritualizare, atunci când Cuvântul lui Dumnezeu admite o interpretare literală, și - în conformitate* cu regula - literală în primul rând ;este, să folosesc o expresie marină, ca o navă croindu-și drumul în Boston Bay noaptea, într-o zăpadă groasă pe lună plină. Nimic nu poate fi mai înșelător pentru marinari; norii zburători la un moment dat luminează firmamentul prin subțirimea vaporilor săi, (încurajându-l pe marinari să creadă că acum va vedea Farul) în clipa următoare se întunecă, și astfel continuă să-i înșele, până când dintr-o dată corbii răcnesc peste tot în jurul lor - corabia este spulberată pe stânci - un strigăt general de milă! și toate speranțele sunt pentru totdeauna spulberate - navă și marinari împrăștiate peste tot pe plajă! **Dumnezeule! Ajută-ne să ne ferim de aceste interpretări spirituale ale cuvântului Tău, unde este atât de clar că a doua venire și Împărăția lui Hristos va fi la fel de literală și reală, ca evenimentele care au avut loc la prima Venire, acum consemnate în istorie.** Joseph Bates. *Deschiderea cerurilor* (Presa lui Benjamin Lindsey, 1846) Pagina 22

Există unii cu noi care anterior au alergat în ceața înșelătoare a spiritualismului, și au renunțat la Isus ca fiind literal, și au făcut glorioasa lui apariție numai spirituală. Este evident că ei nu ar fi fost niciodată izbăviți din acea cursă a diavolului, dacă nu ar fi auzit opiniile noastre despre adevărul prezent. Nimic nu poate fi atât de bine calculat pentru a risipi negura răutăcioasă a spiritualismului, ca viziune clară, literală a Sanctuarului Ceresc. RH 17 februarie 1852

¹⁶⁰ Arthur White. Biografia lui Ellen White Vol. 1. Pagina 80. “Pe măsură ce cineva citește acest lucru, el va observa utilizarea termenului de spiritualism, care trebuie luat în lumina lucrării spiritualiștilor și nu în lumina a ceea ce astăzi se înțelege a fi spiritualism sau spiritism, deși ambele emană din aceeași sursă.”

James White afirmă în mod clar că sanctuarul literal din cer este protecția noastră împotriva spiritualismului sau a opiniilor spiritualizate. Dar acum să examinăm ce spune Urie Smith despre cum cade Babilonul

Termenul “Babilon” nu este destinat și nici folosit ca termen de reproș, ci mai degrabă ca un cuvânt descriptiv care prezintă condiția foarte nedorită a “amestecului” și “confuziei” în lumea religioasă. Cu siguranță nu a fost voia Domnului, care s-a rugat ca tot poporul Său să fie unul, să existe zeci sau sute de diviziuni și secte în biserica Sa. Acest lucru se datorează, exclamă catolicul, regulii protestante a judecății private. Nu este adevărat. Datorită acelei cutii a Pandorei de interpretare mistică pusă în biserică de bătrânul Origen, acel prinț al făuritorilor de răutăți. Acest mod, care nu are nici o metodă și nici un standard al interpretării cuvântului lui Dumnezeu va fi întotdeauna la fel de diferit și numeros ca capriciile și fanteziile care pot găsi un loc în mintea oamenilor.

Dar toată această confuzie trebuie remediată în biserica care va fi pregătită pentru a doua venire; căci nici un popor nu va fi pregătit pentru răpire, ci doar aceia care se vor închina Domnului atât în spirit, cât și în adevăr. Pentru a aduce Biserica în acest punct, o chemare a fost trimisă creștinătății în adevărurile speciale pentru acest moment. Cei mai mulți s-au împotrivit, dar unii au luat atitudinea la care aceste circumstanțe iau chemat. Procesul este simplu. ***Este doar să citiți și să ascultați cuvântul lui Dumnezeu în lumina a ceea ce se numește regula literală de interpretare.*** Nici o altă regulă nu ar fi fost gândită, dacă Diavolul ar fi lăsat mințile oamenilor în pace. Prin această regulă adevăratul Sabat ar fi fost întotdeauna menținut, o protecție perfectă împotriva idolatriei de pe pământ; legea și-ar fi păstrat locul ca o regulă de conduită perfectă, imutabilă și eternă, ***o apărare împotriva reprezentării tuturor veacurilor și a spiritualismului de zi*** cu zi –viziunea că morții rămân inconștienți în mormânt până la înviere, ar fi fost întotdeauna ținută, și atunci nu ar fi putut exista purgatoriu, nici mase pentru morți, nici Mariologie, nici închinare la sfinți - pe scurt, nici romano-catolicism, nici universalism, nici spiritualism; adevărata natură a venirii și împărăției lui Hristos nu ar fi fost pierdută din vedere, iar fabula păcii și siguranței unui mileniu temporal nu ar fi putut exista niciodată.

Ca să nu mai spun de alte erori care ar fi fost corectate, să presupunem că toată creștinătatea a stat unită pe aceste patru adevăruri simple, câtă dezbinare ar fi putut exista în lumea creștină? O a doua denominațiune nu ar fi putut exista. Și care ar

fi fost starea lucrurilor? – foarte diferit de condiția actuală - fără păgânism, fără romano-catolicism, fără protestantism, fără secte multiplicat, fără spiritism, - ci creștinism, mare, unit, liber și glorios. *Unii își iau poziție cu privire la aceste adevăruri, și astfel vor fi protejați de iluziile acestor ultime zile, pentru care calea, prin veacuri de superstiție și eroare a fost atât de artistic pregătită. Fiecare trebuie să stea aceste adevăruri, care este guvernat de regula literală de interpretare; căci ele sunt citite în atât de multe cuvinte din volumul sacru. Dar bisericile le resping în general, adesea cu amărăciune, dispreț și mândrie, iar unele chiar cu persecuție. Și de aceea Babilonul a căzut.* Uriah Smith. *Spiritualismul modern*, Pagina 141.142

Observați cu atenție în pasajul următor Ellen White asociază termenul de spiritualism cu o învățătură și cu o îndepărtare a literarității. Pasajul are de-a face cu realitatea lui Isus și a Tatălui Său. Remediul ei este de a lua Biblia pur și simplu așa cum se citește, și sunt de acord.

Am fost adesea acuzat în mod fals cu opinii de predare specifice spiritualismului. Dar înainte ca editorul „Stelei zilei” să se amestece în această iluzie, Domnul mi-a dat o viziune asupra efectelor triste și dezolante care vor fi produse asupra turmei de către el și alții în predarea vederilor spirituale. L-am văzut adesea pe minunatul Isus, că El este o persoană. L-am întrebat dacă Tatăl Său este o persoană și are o formă ca a Sa. Isus a spus: “Eu sunt în imaginea expresă¹⁶¹ a persoanei Tatălui Meu.”

Am văzut adesea că viziunea spirituală a luat toată slava cerului și că, în multe minți, tronul lui David și persoana minunată a lui Isus au fost arse în focul spiritualismului. Am văzut că unii care au fost înșelați și conduși în această eroare vor fi scoși în lumina adevărului, dar le va fi aproape imposibil să scape complet de puterea înșelătoare a spiritualismului. Aceștia ar trebui să facă o muncă amănunțită în mărturisirea erorilor lor, lăsându-le pentru totdeauna.

Îți recomand, dragă cititor, Cuvântul lui Dumnezeu ca regulă a credinței și practicii tale. *Scrisori timpurii* Pagina 77,78

Arthur White subliniază că lupta lui Ellen White împotriva spiritualizării lui Dumnezeu, a lui Hristos și a cerului a salvat biserica emergentă.

¹⁶¹ Observați utilizarea termenului “dezolant” în legătură cu spiritualizarea și spiritualismul

Capitol 25 – Construirea unei Platforme Solide

Spiritualizarea cerului, Dumnezeu, Hristos și venirea lui Hristos stau la baza multor învățături fanatice pe care Ellen Harmon, în vârstă de 17 ani, a fost chemată de Dumnezeu să le întâlnească în acele zile formative. **Viziunile au stabilit cu fermitate personalitatea lui Dumnezeu și a lui Hristos**, realitatea cerului și răsplata pentru credincioși și înviere. Acesta învățatură sănătoasă a salvat tânăra biserică. 1BIO 81

Rețineți foarte bine că viziunile timpurii ale lui Ellen White au prezentat persoanele lui Dumnezeu și ale lui Hristos ca ființe literale. Rețineți, de asemenea, că personalitățile lor sunt direct legate de titlurile pe care le poartă; Tată și Fiu. Acest proces a salvat biserica emergentă și a ajutat la construirea unei platforme solide. Nu se poate nega faptul că o înțelegere literală a Tatălui și a Fiului a fost în centrul stâlpilor credinței noastre și, după cum afirmă în mod clar Arthur White, această înțelegere literală a salvat biserica începătoare.”

26. Creșterea pe platforma solidă

A. Pionierilor li s-a dat o mare lumină cu privire la persoana lui Hristos

Ellen White descrie experiența adventiștilor ca fiind una care a fost condusă pas cu pas pe o platformă solidă.

Am fost din nou înștiințată prin aceste mesaje, și am văzut cât de greu oamenii lui Dumnezeu au cumpărat experiența lor. Acesta a fost obținut prin multă suferință și conflicte severe. Dumnezeu i-a condus pas cu pas, până când i-a așezat pe o platformă solidă și imobilă. EW 259 (1882)

Într-un alt loc Ellen își amintește de studiul intens și rugăciunea care a avut loc pentru a înțelege adevărul.

“După trecerea timpului în 1844 am căutat adevărul ca pe o comoară ascunsă. M-am întâlnit cu frații, și am studiat și ne-am rugat cu seriozitate. Adesea am rămas împreună până noaptea târziu și, uneori, toată noaptea, rugându-ne pentru lumină și studiind Cuvântul. Din nou și din nou, acești frați s-au adunat pentru a studia Biblia, pentru ca ei să-i cunoască sensul și să fie pregătiți să-l învețe cu putere. Când au ajuns în punctul în care au spus: “Nu mai putem face nimic”, Duhul Domnului venea peste mine. M-a dus în viziune, și o explicație clară a pasajelor pe care le studiasem mi-a fost dată, cu instrucțiuni cu privire la modul în care să muncim și să predăm în mod eficient. *Astfel, s-a dat lumina care ne-a ajutat să înțelegem Scriptura în ceea ce-L privește pe Hristos, misiunea Sa și preoția Sa. O linie de adevăr care se întindea din acel moment până în momentul în care vom intra în cetatea lui Dumnezeu*, mi-a fost făcută clară și am dat altora instrucțiunea pe care Domnul mi-a dat-o.” RH, 25 mai 1905 par. 24

Dacă observăm cu atenție, Ellen White își amintește clar că a fost dată lumină cu privire la Hristos, misiunea Sa și preoția Sa. Linia adevărului pe care au primit-o cu privire la Hristos se va extinde până la cetatea lui Dumnezeu. Au existat mai multe învățături¹⁶² care au fost căutate într-un sistem de centralizare a adevărului. O parte din acest sistem de centralizare a fost adevărul despre persoana lui Hristos, și că adevărul a fost integrat într-o înțelegere a planului de mântuire.

¹⁶² A se vedea CW 30 pentru o descriere a reperelor vechi și a doctrinelor pilonilor.

B. Dacă învățătura Fondatorilor cu privire la Hristos a fost, în esență, eronată, întregul sistem este eronat

Biblia ne învață clar că nu se poate pune altă temelie decât Isus Hristos (1 Corinteni 3:11). Dacă adventismul a construit un sistem de credințe interconectate pe o viziune a lui Hristos care a fost în esență incorectă, atunci temelia este greșită și, prin urmare, întregul sistem este greșit. Acest punct nu poate fi marginalizat sau trecut cu vederea.

În cazul în care fundația a fost greșit în ceea ce privește Christos, atunci întregul sistem a fost și este greșit

Hristos este centrul și circumferința tuturor adevărilor.¹⁶³ În cazul în care punctul de vedere descoperit de pionierii noștri a dat o înțelegerea a lui Hristos, care nu a fost, în esență, cine a fost El, atunci întregul sistem este infectat cu greșeli. Întregul sistem trebuie reconstruit, renovat s-au schimbat. O nouă ordine de cărți ar trebui să fie scrisă; un nou sistem de educație ar trebui să fie angajat pentru a se redresa după o astfel de greșală tragică.

C. Sanctuarul Literal necesită literaritatea Fiului lui Dumnezeu

Unul dintre elementele cheie ale Mesajului Sanctuarului Adventist a fost legătura dintre literalitatea personalităților Tatălui și Fiului și literalitatea Sanctuarului. James White a exprimat astfel:

Preasfânta, conținând Chivotul celor zece porunci, a fost apoi deschisă pentru ca Marele nostru Mare Preot să intre pentru a face ispășire pentru curățirea Sanctuarului. Dacă ne luăm libertatea de a spune că nu există o Arcă literală, care conține cele zece porunci din cer, putem merge doar un pas mai departe și să negăm Cetatea literală și Fiul literal al lui Dumnezeu. Desigur, adventiștii nu ar trebui să aleagă viziunea spirituală, mai degrabă decât cea pe care am prezentat-o. Nu vedem nici o cale de mijloc să fie urmată.¹⁶⁴

“Iată o mărturie pozitivă că există un cort pe care Domnul l-a instituit și nu omul, și că acest cort este în ceruri, (nu în cerul însuși,) și că din acest sanctuar, Hristos este slujitorul. Că există lucruri literale în cer, Scripturile mărturisesc din belșug. Așa cum

¹⁶³ RH 15 august 1893

¹⁶⁴ J. S. White, Pilda, p. 16

marea jertfă pentru lume, făcută pe Golgota, a fost literală și așa cum marele nostru Mare Preot, Isus, fiul lui Dumnezeu, este un adevărat și literal caracter, tot așa trebuie să aibă un sanctuar literal în cer, în care să-și îndeplinească funcția preoțească. RH, 18-8-1863

Profetul Daniel spune, “Mă uitam la aceste lucruri până când s-au așezat niște scaune de domnie. Și un Îmbătrânit de zile a șezut jos. Haina Lui era albă ca zăpada și părul capului Lui era ca niște lână curată; scaunul Lui de domnie era ca niște flăcări de foc și roțile Lui, ca un foc aprins.” Cap.vii,9. *“M-am uitat în timpul vedeniilor mele de noapte și iată că pe norii cerurilor a venit unul ca un fiu al omului; a înaintat spre Cel Îmbătrânit de zile și a fost adus înaintea Lui. ¹⁴ I S-a dat stăpânire, slavă și putere împărătească, pentru ca să-i slujească toate popoarele, neamurile și oamenii de toate limbile...”* Versete 13, 14.

Iată o descriere sublimă a acțiunii a două personaje; și anume, Dumnezeu Tatăl și Fiul Său Isus Hristos. Neagă personalitatea lor, și nu există o idee distinctă în aceste citate din Daniel. În legătură cu acest citat citiți declarația apostolului că Fiul se afla în imaginea expresă a persoanei Tatălui Său. “Dumnezeu, care în vremuri grele și în maniere de scafandri, a trecut în timp la părinți de către profeti, a vorbit în aceste ultime zile despre noi prin Fiul Său, pe care l-a numit moștenitor al tuturor lucrurilor, prin care a făcut și lumile; care este strălucirea slavei Sale și imaginea expresă a persoanei Sale.” Heb.i,1-3. Personalitatea lui Dumnezeu Pagina 3 și 4¹⁶⁵

James White afirmă categoric că nu există o cale de mijloc în această privință. Sistemul adventismului, sanctuarul său și sistemul preoțesc, atârnă mai degrabă de o înțelegere literală decât de o viziune spirituală. Ellen White afirmă în acest fel:

“Cei care caută să îndepărteze vechile repere nu rezistă prea mult; ei nu-și amintesc cum au primit și auzit. **Cei care încearcă să aducă în teorii care ar elimina pilonii credinței noastre cu privire la sanctuar sau cu privire la personalitatea lui Dumnezeu sau a lui Hristos, sunt de lucru ca oameni orbi.** Ei caută să aducă incertitudini și să pună poporul lui Dumnezeu în derivă fără o ancoră.” MR760 9.5

¹⁶⁵ Întregul tract de James White se găsește în apendicele I

Luând Bibliile noastre așa cum este scrisă, literal, învățătura sanctuarului dezvăluie două personaje literale care operează în Sanctuar; Tatăl și Fiul. Acest lucru este clar dezvăluit în Daniel 7.

Daniel 7:9 Mă uitam la aceste lucruri până când s-au așezat niște scaune de domnie. Și un Îmbătrânit de zile a șezut jos. Haina Lui era albă ca zăpada și părul capului Lui era ca niște lână curată; scaunul Lui de domnie era ca niște flăcări de foc și roțile Lui, ca un foc aprins. .

Daniel 7:13 M-am uitat în timpul vedeniilor mele de noapte și iată că pe norii cerurilor a venit unul ca un fiu al omului; a înaintat spre Cel Îmbătrânit de zile și a fost adus înaintea Lui.

În versetul 9, Tatăl este descris pe tron. În versetul 13, Fiul este adus la la Tatăl în Locul Preasfânt. Rețineți secvența pe care Ellen White o portretizează în Scrieri timpurii, descriind evenimentele din Daniel 7.

Am văzut un tron, și pe el stăteau Tatăl și Fiul. M-am uitat la înfățișarea lui Isus și am admirat persoana Sa minunată. Persoana Tatălui pe care nu am putut să o văd, pentru că un nor de lumină glorioasă L-a acoperit. L-am întrebat pe Isus dacă Tatăl Său are o formă ca El. El a spus că are, dar eu nu am putut să o văd, pentru că a spus El: “Dacă veți vedea odată slava persoanei Sale, veți înceta să mai existați.” EW Pagina 54

Sub titlul *Sfârșitul celor 2300 de zile*, Ellen White îi văzuseră pe Tatăl și pe Fiul așezați pe un tron, iar apoi ridică o întrebare cu privire la persoana Tatălui. Isus îi spune lui Ellen White că Tatăl are o formă ca a Sa. Realitatea personajelor Tatălui și Fiului este întărită înainte de a merge mai departe. Mai jos citim:

L-am văzut pe Tatăl ridicându-se de pe tron și, într-un car în flăcări, a intrat în sfânta sfințelor dincolo de vâl și s-a așezat. EW 55

Și în al treilea rând citim:

Apoi Isus s-a ridicat de pe tron și cei mai mulți dintre cei care au fost îngenunchiați s-au sculat împreună cu El. Nu am văzut nici o rază de lumină trecând de la Isus la mulțimea nepăsătoare după ce El s-a sculat, și ei au fost lăsați în întuneric adânc. Cei care s-au sculat când Isus a făcut-o, și-au ținut ochii fixați pe El când a părăsit tronul și i-a condus puțin mai departe. Apoi Și-a ridicat brațul drept și am auzit glasul Său minunat spunând: “Așteptați aici; Mă duc la Tatăl Meu pentru a primi împărăția; păstrați-vă veșmintele imaculate și în scurt timp mă voi întoarce de la nuntă

Capitol 26 – Creșterea pe platforma solidă

și vă voi primi la Mine.” Apoi un tron, cu roți ca focul aprins, înconjurat de îngeri, a ajuns unde era Isus. El a pășit de pe tron și a fost purtat la locul Preasfânt, unde Tatăl stătea. Acolo L-am văzut pe Isus, un mare Mare Preot, stând în fața Tatălui. EW 55

Descriind evenimentele de la sfârșitul celor 2300 de zile;

1. Tatăl și Fiul stau împreună pe un tron în Locul Sfânt.
2. Tatăl vine în Locul Preasfânt și se așază.
3. Fiul este adus în prezența Tatălui în Locul Preasfânt.

Acestea sunt evenimente reale și literale. De asemenea, observăm în această tranzacție interacțiunea a două ființe personale. Sanctuarul prezintă două ființe personale care acționează în planul salvării. Este sigur că Duhul Sfânt este revelat peste tot în Sanctuar (în foc, apă, untdelemn etc.), dar nu este revelat ca o ființă personală separată și distinctă. Întrebarea care trebuie pusă este: unde vedem o Trinitate de trei persoane (co-egală co-eternă) în Sanctuar? N-o s-o găsești nicăieri.

În aceste caz, trecerea de la un Tată și Fiu literal la o reprezentare metaforică a Tatălui și a Fiului va deschide ușa pentru a nega literalitatea evenimentelor din Daniel 7 și din Judecată. Această ușă a fost deschisă de teologii adventiști. De mai multe ori în pregătirea mea teologică, am fost informat că evenimentele judecății de investigație au fost simbolice. Mi s-a sugerat că Dumnezeu nu poate fi închis într-o “cutie” timp de 150 de ani, deoarece Dumnezeu locuiește în întregul univers. S-a sugerat că Sanctuarul nu este o clădire literală, ci mai degrabă un simbol al celor două faze ale slujirii lui Hristos. Mi s-a sugerat că Dumnezeu nu trebuie să examineze cărțile literale, deoarece Dumnezeu știe deja totul și știe deja cine sunt ai Săi și cine nu. În esență, sfârșitul celor 2300 de zile este un spectacol de teatru pentru univers - nu este real.

D. Crescând în înțelegerea noastră a Dumnezeirii

S-a sugerat în mai multe locuri că adventiștii de ziua a șaptea au crescut în înțelegerea dumnezeirii și că în procesul de rafinament am fost conduși la înțelegerea unei Trinități co-egale și co-eternă. Exemplele folosite pentru a susține această idee au fost rafinarea timpului de început și de sfârșit ale Sabatului, a mesajului de sănătate și a sistemului de zeciuială. Toate acestea sunt într-adevăr exemple de rafinare a unui principiu, dar nu se poate afirma niciodată că o schimbare în opinia că Hristos a fost într-adevăr Fiul lui Dumnezeu literalmente poate fi

rafinată în opinia că Hristos nu este Fiul lui Dumnezeu în identitate, ci doar în funcție. Aceasta este o schimbare completă care nu poate fi pur și simplu clasificată ca un proces de rafinare.

În cartea *Trinitatea* de Whidden, Moon și Reeve, se sugerează la pagina 181 că adventismul a trecut printr-un proces de anti-trinitarism pentru a ataca baza filosofică greacă a Trinității pe care alte comuniuni bisericești au inclus-o. Această sugestie trece cu vederea implicația că întreaga mișcare ar fi fost plasată pe o platformă falsă în acest proces; un proces care ar infecta orice altă doctrină. Dacă Domnul ar fi vrut să îndepărteze platforma filosofică greacă și să păstreze Trinitatea doar pe “motive biblice”, sunt sigur că s-ar fi putut face fără a târî numele lui Hristos prin ceea ce acum este considerat o viziune complet falsă și, prin urmare, ar pune o fundație complet falsă.

	Catolicism	Protestantism	Adventismul pionier
Doctrină	Trinitate	Trinitate	Tată, Fiul Spirit
Autoritate	Tradiție	Biblie	Biblie
Viziunea asupra lumii	Greacă Filozofic Bază: Dualism, Nemurire	Greacă Filozofic Bază: Dualism, Nemurire	Biblia literală Baza de lectură: Istoricism, Non Nemurire

E. Poziția Pionierilor despre Hristos a avut nevoie de rafinament ca dovadă Mesajul din 1888

Un lucru evident este că poziția Pionierilor despre Dumnezeu avea cu siguranță nevoie de rafinare. Dacă nu, atunci mesajul din 1888 nu ar fi trebuit să fie dat. Non-trinitarienii fac o greșeală dacă spun că ar trebui să credem exact așa cum au făcut pionierii. O astfel de afirmație ar putea indica o negare a necesității mesajului din 1888 și o viziune mai completă asupra rolului Divinității lui Hristos și o viziune corectă asupra Evangheliei prin înțelegerea corectă a celor Două Legăminte.

Evaluarea mea este că, în timp ce pionierii au avut dreptate să afirme că Hristos a fost Fiul literal al lui Dumnezeu, înțelegerea lor cu privire la cât de central și cât de fundamental este Hristos pentru fiecare învățătură a Bibliei a fost nevoie de timp pentru a fi realizat. Mesajul din 1888 L-a ridicat pe Hristos într-o poziție mult mai centrală din care radiază tot

Capitol 26 – Creșterea pe platforma solidă

adevărul. De asemenea, a clarificat procesul de păzire a poruncilor lui Dumnezeu prin harul lui Hristos. Această lipsă de rafinament în înțelegere a redus uneori subtil și involuntar rolul lui Hristos. Esența mesajului din 1888 a fost că Hristos a fost prezentat în toată plinătatea Dumnezeirii mai clar și într-un mod mai prețios. Era o lumină veche plasată în contextul corect al celor Două Legăminte.¹⁶⁶ Probabil cel mai simplu mod de a arăta aceasta este în contrastul a două imagini aprobate de James și Ellen White. Observați imaginea pe care James a aprobat numită “Modul de viață”

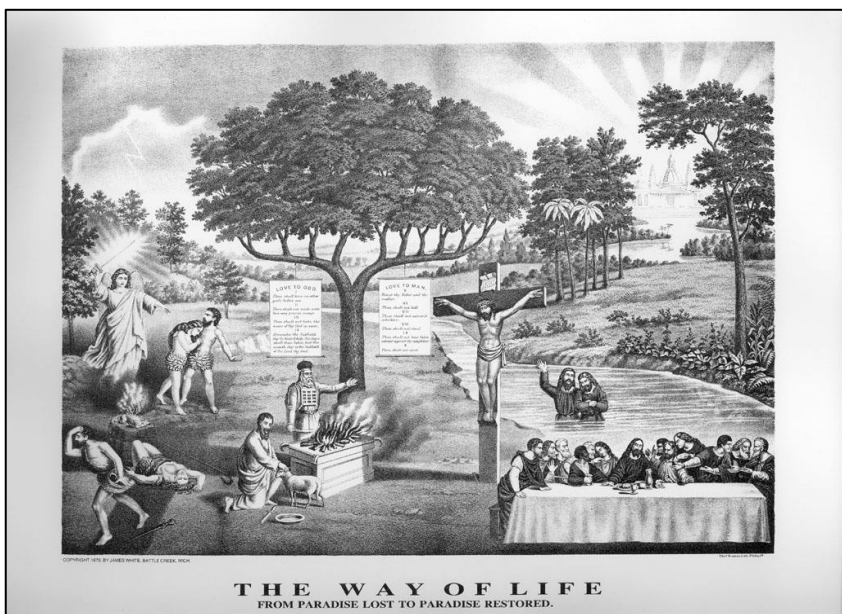

În imaginea de mai sus, vedem toate elementele cheie ale planului de mântuire, căderea și blestemul, sacrificiul și preoția, legea și întruparea și sacrificiul lui Hristos și întemeierea bisericii creștine care culminează în orașul ceresc. Această imagine conține cu siguranță toate elementele esențiale, dar accentul este destul de diferit de imaginea Ellen White a aprobat. Modul în care legea este prezentată și subliniată reflectă o viziunea a pionierilor de a păstra legea lui Dumnezeu prin eforturile lor. Observați următoarele:

¹⁶⁶A se vedea broșura *Aruncarea lui Augustin Covenant Ochelari pentru a primi ploaie din urmă* pe maranathamedia.com. A se vedea, de asemenea, *Calvarul de la Sinai* de Paul Penno, de asemenea, pe maranathamedia.com

“În primii ani ai acestui mesaj, lucrătorii au avut un obiectiv specific - acela de a vesti lumii marele fapt că ultima proclamare a venirii lui Hristos, care va fi dată înainte de apariția Sa pe norii cerului, va ajunge acum în lume și de a conduce sufletele la Hristos prin ascultarea de acest adevăr final. Acesta a fost singurul punct obiectiv al tuturor eforturilor lor; și sfârșitul căutat nu a fost considerat câștigat decât dacă sufletele au fost convertite la Dumnezeu și a condus la căutarea printr-o ascultare luminată de toate poruncile Sale, o pregătire pentru Domnul din Cer”¹⁶⁷

În afirmația de mai sus a lui Urie Smith lipsește esența în exprimarea principiilor modului în care apare ascultarea. Accentul este pus pe ascultare și limitat pe har. Însăși expresia “a veni la Hristos prin ascultare...” pare să nege complet centralitatea Evangheliei. Observați un alt exemplu scris în *Review and Herald* intitulat curios “Justificat prin fapte”:

“Am văzut că a te pocăi este . să simți o astfel de întristare pentru păcat încât să-l conducă pe unul la pocăință, și să caute iertarea. Apoi, când Isus și apostolul le-au spus oamenilor că trebuie să se pocăiască înainte de a putea crede sau de a fi convertiți, ei trebuie să simtă o astfel de întristare pentru păcat, care i-ar face să se întoarcă de la el, și să caute iertare, sau, în cuvintele lui, ei trebuie să înceteze să păcătuiască înainte de a putea fi iertați sau să fie îndreptățiți...”

Permiteți-mi să spun din nou, cititorule, nu lua ideea că am încercat să resping obligația ta de a crede în Christos. Lasă-mă să-mi definesc poziția încă o dată. Pentru a face satisfacție pentru păcatele trecute, credința este totul. Prețios este într-adevăr sângele care șterge toate păcatele noastre, și face o înregistrare curată a trecutului. Credința poate doar face promisiunile lui Dumnezeu a noastre. Dar datoria actuală este a noastră de a pune în practică promisiunea. Când Dumnezeu spune, “La zi, dacă auzi vocea Lui, nu-ți împietri inima ta,” totul depinde de modul în care auzim. Justificarea sau condamnarea este a noastră de a alege. Supuneți-vă glasului lui Dumnezeu și trăiește, sau nu ascultă și vei muri. Alegerea este a noastră. Este în puterea noastră să trăim sau să murim.”¹⁶⁸

Afirmația de mai sus este alarmantă în tonurile sale stridente pentru ascultare. Puterea mântuitoare a lui Hristos care să ne permită să ne

¹⁶⁷Uriah Smith, *Review și Herald* 3 ianuarie 1888 Pagina 8.

¹⁶⁸J. F Ballenger, *Review and Herald*, 20 octombrie 1891 Pagina 642

supunem și să ne bazăm pe Hristos pentru harul necesar pentru biruință nu este destul. Astfel de afirmații indică în mod clar o lipsă de înțelegere a lucrării lui Hristos în planul salvării. Susțin că, deși personalitatea Tatălui și a Fiului a fost în esență înțeleasă, semnificația lucrării lui Hristos în doctrina adventistă era încă confundată cu minciuna șarpelui. Accentul pus pe fapte și ascultare a scos la iveală o credință confuză că omul ar avea un fel de putere personală pentru a păzi poruncile lui Dumnezeu plus ajutorul lui Hristos. Acest sentiment a trebuit să fie schimbat sau adventismul ar fi serios împiedicat în progresul său. Acesta este motivul pentru care Ellen White a scris:

“Domnul, în marea Sa milă, a trimis cel mai prețios mesaj poporului Său prin bătrânii Waggoner și Jones. Acest mesaj a fost de a aduce mai proeminent în fața lumii Mântuitorul înălțător, sacrificiul pentru păcatele întregii lumi. Acesta a prezentat îndreptățirea prin credința în Siguranță; a invitat poporul să primească neprihănirea lui Hristos, care se manifestă prin ascultarea de toate poruncile lui Dumnezeu. Mulți l-au pierdut din vedere pe Isus. Ei trebuiau să aibă ochii direcționați către persoana Sa divină, la meritele Sale și la dragostea Sa neschimbată pentru familia umană. Toată puterea este dată în mâinile Sale, pentru ca El să poată oferi daruri bogate oamenilor, împărțășind darul neprețuit al propriei Sale neprihăniri agentului uman neajutorat. Acesta este mesajul pe care Dumnezeu a poruncit să-l transmită lumii. Este mesajul îngerului al treilea, care urmează să fie proclamat cu o voce puternică, și acompaniat cu revărsarea Duhului Său într-o mare măsură.” TM 91, 92

În imaginea lui Ellen White aprobată în 1883, vedem chiar și în titlu o recunoaștere mai profundă a rolului central pe care Hristos îl joacă în calea mântuirii. Crucea lui Hristos se înalță deasupra tuturor celorlalte scene de-a lungul drumului. Legea este simbolizată în experiența Muntelui Sinai cu fulgerul intermitent, mai degrabă decât codul scris atârând pe copac. O astfel de schimbare subliniază realitatea vie a lui, “Hristos în voi speranța slavei”, ca manifestare a codului scris. Legea este rădăcina și Evanghelia este rodul.¹⁶⁹ Schimbarea imaginii subliniază o conștientizare tot mai mare și rafinare a centralității persoanei lui Hristos ca Cale, Adevăr și Viață. Toate aceste principii au explodat în conștiința adventistă în mesajul din 1888. Mesajul din 1888 ne-a schimbat viziunea despre Hristos și, de asemenea, despre noi înșine, că toată puterea de a asculta vine prin Hristos și suntem total neajutorați fără ea.

¹⁶⁹ Lecțiile obiectelor lui Hristos p 128.

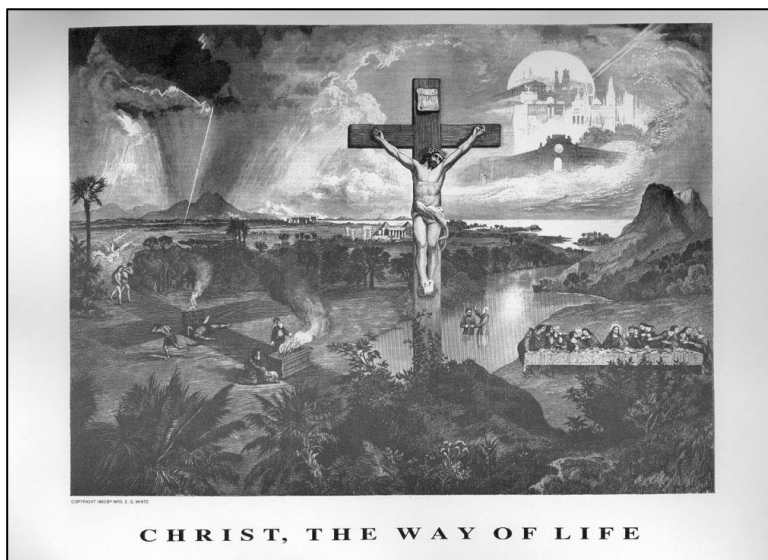

F. Trinitatea o inversare completă, nu dezvoltarea platformei Pionierilor

Ar părea firesc ca cei care văd egalitatea lui Hristos în termeni proprii, mai degrabă decât termeni moșteniți, să poată vedea schimbarea accentului pe rolul lui Hristos într-o Dietate măreață ca începutul unei treceri la trinitarism. Totuși, o astfel de viziune ignoră platforma pe care a fost pus adventismul și este o inversare completă a persoanei lui Hristos, nu doar o rafinare.¹⁷⁰ Astfel de salturi în logică sunt ușor de înțeles în lumina urgenței cu care adventismul s-a luptat să îmbrățișeze viziunea relațională a centralității lui Hristos și, de asemenea, dorința crescândă de¹⁷¹ a evita eticheta cultului de la alți protestanți.

¹⁷⁰ Dovezi clare pentru incapacitatea completă pentru Trinitatea de a fi un rafinament al doctrinei Pioneer este articolul insightful de George Knight, care a apărut în Revista Ministerului în octombrie 1993. El afirmă că foarte puțini pionieri ar putea să se alătore bisericii astăzi din cauza opiniilor actuale cu privire la Dumnezeu. Aceasta este o dovadă clară că acest lucru nu este rafinament, ci o schimbare completă. Un rafinament le-ar permite pionierilor noștri să se alătore bisericii.

¹⁷¹ Această dorință crescândă de unitate cu alți protestanți a fost întărită de creșterea amenințătoare a criticilor academici în cercurile protestante și de reacția fundamentalistă ulterioară din anii 1920. Adventismul într-un fel a fost forțat să aleagă părți. Așa cum a spus George W. Bush, ori ești cu noi, ori ești cu teroriștii. (Criticii superiori)

Ellen White a fost destul de clară că Jones și Waggoner l-au prezentat pe Hristos în toată plinătatea Dumnezeirii.

“Mesaje care poartă acreditări divine au fost trimise poporului lui Dumnezeu; slava, măreția, neprihănirea lui Hristos, plină de bunătate și adevăr, au fost prezentate; **plinătatea Dumnezeirii în Isus Hristos a fost așezată printre noi cu frumusețe și dragoste**, pentru a fermeca pe toți ale căror inimi nu au fost închise cu prejudecăți. Știm că Dumnezeu a lucrat printre noi.”
EGW 1888 materiale pagina 673

Dacă Ellen White a spus că Jones și Waggoner au prezentat **plinătatea Dumnezeirii în Hristos**, atunci cred că putem accepta că a fost **plinătatea** și nu un pas spre o presupusă *plenitudine* în sens trinitar. Este evident pentru orice student sincer că Jones și Waggoner nu l-au prezentat pe Hristos ca Fiind Dumnezeu Co-Egal și Co-Etern, ci mai degrabă Fiul lui Dumnezeu.

“Fiind făcut mult mai bun decât îngerii, așa El a obținut prin moștenire un nume mai excelent decât ei. Evr. i. 4. **Fiul trebuie să moștenească numele, titlurile și moșia Tatălui. Oricare ar fi titlurile aparținând lui Dumnezeu Tatăl aparțin în mod egal lui Hristos. Ele sunt ai Lui de drept. Prin naștere El este “moștenitorul tuturor lucrurilor.”** Apostolul Pavel scrie despre arătarea glorioasă “a marelui nostru Dumnezeu și Mântuitor Isus Hristos”. Titus al II-lea. 13. Tatăl Însuși I se adresează Fiului ca Dumnezeu, zicându-I: “Tronul Tău, Dumnezeule, este în vecii vecilor.” Evr. i. 8. E.J Waggoner, *Adevărul prezent Marea Britanie*, 24 octombrie 1895

Prin urmare, este scris mai departe despre El că El a fost “făcut mult mai înalt decât îngerii, **deoarece El a obținut prin moștenire un nume mai excelent decât ei**”. Acest nume mai excelent este numele “Dumnezeu”, care, în versetul al optulea, este dat de Tatăl Fiului: “Către Fiul [Dumnezeu] a spus, tronul Tău, Dumnezeule, este în vecii vecilor”. Călea consacrată A.T. Jones p. 14, 1905

Faptele sunt acolo dacă ne permitem să le vedem. Știind că acești mesageri au prezentat această viziune a Dumnezeirii, trebuie să analizăm cu atenție următorul citat.

Timpul testului este chiar peste noi, **pentru că strigătul puternic al celui de-al treilea înger a început deja în revelația neprihănirii lui Hristos**—Răscumpărătorul iertător de păcate.

Acesta este începutul luminii îngerului a cărui slavă va umple tot pământul. Căci este lucrarea fiecăruia a căruia i-a venit mesajul de avertizare, de a-L ridica pe Isus, de a-L prezenta lumii așa cum este revelat în tipuri, așa cum este prezentat în simboluri, așa cum se manifestă în revelațiile profeților, așa cum este revelat în lecțiile date ucenicilor Săi și în minunile minunate făcute pentru fiii oamenilor. Căutați în Scripturi; căci ele sunt cei care mărturisesc despre El. {RH, 22 noiembrie 1892 par. 7}

Cei care resping ideea ca Isus să fie conceput de Tatăl și să primească moștenirea Sa trebuie să explice cum o astfel de viziune eronată poate fi legată de Strigătul puternic din Apocalipsa 18? Dacă Isus este Adevărul (Ioan 14:6) și Apocalipsa 18 este o revelație puternică a adevărului, cum poate exista o revelație puternică a adevărului atunci când mesagerii au o viziune greșită despre cine este Isus?

Deținerea poziției că Hristos a ieșit din Tatăl i-a determinat din păcate pe unii adventiști să-i acuze pe acești credincioși că sunt catolici, deoarece doctrina catolică a Trinității susține că Hristos este atât co-etern, cât și conceput în același timp, ceea ce este total nebiblică. Punctul care lasă face este că, pentru a spune cineva deține o viziune catolică, deoarece ei cred că Hristos este adus de la Tatăl este de a sugera că pionierii noștri plasat platforma adventismului pe o fundație catolică. Absurditatea acestui lucru nu trebuie să fie documentată sau exprimată în continuare.

Am menționat mai devreme că, dacă poziția pionierilor noștri a dat o imagine a lui Hristos, care nu a fost, în esență, cine a fost El, atunci întregul sistem este infectat și greșit. Întregul sistem trebuie re-pus, renovat și schimbat. O nouă ordine de cărți ar trebui să fie scrise; un nou sistem de educație ar trebui să fie introdus pentru a corecta o astfel de greșeală tragică.

Întrebarea este ce s-a întâmplat în adventism? Exact cele de mai sus! O nouă ordine de cărți care minimalizează sanctuarul literal, schimbă justificarea și sfințirea, schimbă natura lui Hristos, schimbă judecata de investigație, schimbă perfecțiunea creștină, schimbă rolul Spiritului Profeției, schimbă rolurile bărbaților și femeilor. Acest marș de schimbare și modificare la o astfel de scară ne indică în mod clar că, fie pionierii au pus bazele incorect, sau biserica actuală a pășit de pe platforma originală. Așa cum James White a exprimat-o, Nu există nici o cale de mijloc.

Ellen White vorbește direct despre această problemă, atunci când ea afirmă:

Istoria se repetă. Cu Biblia deschisă înaintea lor și mărturisind că îi respectă învățăturile, mulți dintre liderii religioși ai timpurilor noastre distrug credința în ea ca cuvânt al lui Dumnezeu. Ei s-au ocupat cu disecarea cuvântului și și-au stabilit propriile opinii mai presus de cele mai clare declarații. În mâinile lor, Cuvântul lui Dumnezeu își pierde puterea regeneratoare. Acesta este motivul pentru care infidelitatea duce la revoltă, și nelegiuirea este completă.

Când Satana a subminat credința în Biblie, el îi direcționează pe oameni către alte surse de lumină și putere. Astfel, el le ademeneste. Cei care se întorc de la învățătura simplă a Scripturii și de la puterea de convingere a Duhului Sfânt al lui Dumnezeu invită controlul demonilor. Criticile și speculațiile cu privire la Scripturi au deschis calea spiritismului și teosofiei - acele forme modernizate ale păgânismului antic - pentru a câștiga un punct de sprijin chiar și în bisericile declarate ale Domnului nostru Isus Hristos.

Una lângă alta cu predicarea Evangheliei, agențiile sunt la lucru, care sunt doar mediul spiritelor mincinoase. Mulți oameni le practică doar din curiozitate, dar văzând dovezi ale muncii unei puteri mai mult decât umane, el este ademenit din când în când, până când este controlat de o voință mai puternică decât a sa. El nu poate scăpa de puterea sa misterioasă. DA 258

27. Asumat ca un Fapt

A. Fundația Trinității pentru Toate Celelalte Doctrine

Biserica Romano-Catolică afirmă că Trinitatea este temelia credinței ei din care izvorăște toate învățăturile lor. Ea afirmă:

“Misterul Trinității este doctrina centrală a credinței catolice. Pe ea se bazează toate celelalte învățături ale Bisericii... Biserica a studiat această taină cu mare grijă și, după patru secole de lămuriri, a decis să afirme doctrina în acest fel: În unitatea Dumnezeirii există trei Persoane, Tatăl, Fiul și Duhul Sfânt, cu adevărat distincte una de alta. Astfel, în cuvintele Crezului Atanasian: “Tatăl este Dumnezeu, Fiul este Dumnezeu, iar Duhul Sfânt este Dumnezeu, și totuși nu sunt trei dumnezei, ci un singur Dumnezeu”.” (*Manual pentru catolicii de azi, 1977. pg. 12.*)

Romano-catolicismul are în centrul său un sistem de neprihănire prin fapte. Acest sistem venerează legătura bazată pe performanță dintre membrii Trinității sale. Catolicismul înțelege clar că Trinitatea stă la baza tuturor celorlalte doctrine ale sale. Toate doctrinele lor sunt o expresie a lucrărilor, deoarece Trinitatea pe care o venerează definește relațiile sale printr-un proces de lucrări. Efortul de a dovedi că Fiul este egal cu Tatăl în puterea inerentă stabilește cadrul pentru toate sistemele de neprihănire prin fapte, fiind în același timp baza unei contra-mișcări de justificare legală în sistemele protestante.

Biserica Adventistă afirmă în Fundamental 13 că unitatea bisericii este ținută împreună de unitatea înțelegerii triune a lui Dumnezeu.

Biserica este un singur trup cu mulți membri, chemați din fiecare națiune, neam, limbă și popor. În Hristos suntem o creație nouă; distincțiile de rasă, cultură, învățare și naționalitate, precum și diferențele dintre înalt și mic, bogat și sărac, masculin și feminin, nu trebuie să fie dezbinătoare între noi. Toți suntem egali în Hristos, care printr-un singur Duh ne-a unit într-o singură părtășie cu El și unii cu alții; trebuie să servim și să fim serviți fără parțialitate sau rezervare. Prin revelația lui Isus Hristos în Scripturi împărtășim aceeași credință și speranță și ajungem într-o singură mărturie pentru toți. **Această unitate își are izvorul în unitatea Dumnezeului triun**, care ne-a adoptat ca copii ai Săi. Adventiștii de ziua a șaptea cred p 170.

Dacă unitatea bisericii este unită în unitatea Dumnezeuului triunic, atunci aceasta spune același lucru ca și Roma. Trinitatea este temelia tuturor doctrinelor sale, pentru că este doctrina în jurul căreia se adună biserica.

Realitatea acestui lucru se reflectă în faptul că mulți oameni își pot păstra apartenența la biserică care resping unul dintre fundamentele sale, dar cei care resping Trinitatea sunt mult mai predispuși să fie excomunicați.

B. Legătura dintre Treime și Duminică

În calitate de păstrători ai Sabatului, le reamintim prietenilor noștri protestanți că nu există o bază scripturală pentru păstrarea duminicii și chiar arătăm citate din Biserica Romano-Catolică care indică faptul că sunt de acord cu noi. Doar citiți *Roma's Challenge*.¹⁷² Biserica Catolică face un argument similar despre Trinitate, care expune ipocrizia în poziția noastră „sola scriptura” în comparație cu alte biserici protestante.

“Oponenții noștri [protestanți] susțin uneori că nici o credință nu trebuie ținută dogmatic, ceea ce nu este menționat în mod explicit în Scriptură (ignorând faptul că numai sub autoritatea Bisericii recunoaștem anumite Evanghelii și nu altele ca fiind adevărate). **Dar bisericile protestante au acceptat ele însele dogme precum Trinitatea pentru care nu există o autoritate clară în Evanghelii... este afirmația noastră că numai Tradiția - întemeiată pe învățătura Apostolilor, analizată și reflectată de-a lungul veacurilor de Către Biserică, sub îndrumarea Duhului Sfânt promis de Hristos - luminează sensul deplin și adevărat al Scripturilor.**” (Noua Dogmă a Bisericii Catolice: Adormirea Maicii Domnului de Graham Green, *LIFE*, Oct.30, 1950, [accent în [paranteze] furnizate]).

Vă rugăm să observați legătura dintre respectarea duminicii și Treime în această declarație catolică citată în *Review and Herald*:

“Q. Aveți orice alt mod de a dovedi că Biserica are puterea de a institui festivaluri cu porunci?”

“A. Dacă nu ar fi avut o asemenea putere, ea nu ar fi putut face ceea ce toți creștinii moderni sunt de acord cu ea; - nu ar fi putut substitui respectarea duminicii în prima zi a săptămânii, pentru

¹⁷²Pentru a citi *Roma's Challenge*, du-te la www.tencommandments.com.au

respectarea zilei de sâmbătă a șaptea, schimbare pentru care nu există autoritate scripturală.”

“Q. Respectați alte adevăruri necesare, învățate de Biserică, care nu sunt clar prevăzute în Scriptură?

“A. Doctrina Trinității, a cărei cunoaștere este cu siguranță necesară pentru mântuire, nu este prevăzută în mod explicit și evident în Scriptură, în sensul protestant al interpretării private (RH, 22 august 1854; citat din Catehismul doctrinar).”

C. Trinitatea este o învățătură asumată

În 1854, Revista Adventistă a expus poziția non-biblică a Trinității. În 1981 a fost de acord cu Roma că această învățătură nu este revelată în mod explicit în Scriptură, ci se presupune că este adevărată.

“Deși nici un singur pasaj scriptural nu afirmă în mod oficial doctrina Trinității, *ea este asumată ca un fapt* de către scriitorii Bibliei și menționată de mai multe ori. Numai prin credință putem accepta existența Trinității.” (Adventist Review Vol. 158 Nr. 31, 1981, P. 4) (Sublinierea)

Aceasta este o admitere uimitoare. Acesta afirmă că Trinitatea “este asumată ca un fapt”. Este prudent să presupunem că faptele sunt adevărate? În tot timpul meu ca adventist, le-am arătat oamenilor că respectarea duminicii nu se bazează pe Scriptură folosind catehismul catolic, dar nu citisem niciodată mai departe pentru a afla că doctrina Trinității este exact aceeași. Ești provocat ca mine să te asiguri că învățăturile noastre sunt doar din Cuvântul lui Dumnezeu?

Ca adventist am înțeles întotdeauna că înțelegerea noastră a Trinității era diferită de cea catolică, și într-adevăr a doua noastră credință fundamentală ar tinde să sugereze că:

“Există un singur Dumnezeu: Tatăl, Fiul și Duhul Sfânt, **o unitate a trei Persoane co-eterne**. Dumnezeu este nemuritor, atotputernic, atotștiutor, mai presus de toate, și mereu prezent. **El** este infinit și dincolo de înțelegerea umană, dar cunoscut prin **revelația Sa de sine**. **El** este pentru totdeauna demn de închinare, adorație și slujire din partea întregii creații. (Deut. 6:4; Mat. 28:19; 2 Cor. 13:14; Efes. 4:4-6; 1 Petru 1:2; 1 Tim. 1:17; Apoc. 14:7.)”

În cazul în care în Biblie putem găsi o declarație care indică faptul că trei persoane co-eterne sunt menționate de către singular pro-substantiv “El”? Nu numai că contrazice Biblia, dar regulile limbii engleze.

D. Trei Persoane într-o Unitate Misterioasă sau într-o Substanță Misterioasă?

Acest punct de vedere sugerează trei persoane separate, care sunt una în unitate și scop. Dar spre surprinderea mea, am constatat recent că există, de asemenea, declarații în publicații adventiste care par într-adevăr să prezinte o poziție catolică. Când spunem poziție catolică, ne referim la ceea ce se bazează pe crezul Atanasian. Aici este:

“...Și credința catolică este aceasta: că ne închinăm unui singur Dumnezeu în Treime, ... nici confuzia Persoanelor, nici divizarea Esenței. Căci există o Persoană a Tatălui, alta a Fiului și alta a Duhului Sfânt. Dar Dumnezeirea Tatălui, a Fiului și a Duhului Sfânt, este una singură, ... Majestatea Sa co-eternă. Așa cum este Tatăl, așa este Fiul, și așa este Duhul Sfânt. Tatăl necreat, Fiul necreat și Duhul Sfânt necreat. Tatăl misterios, Fiul misterios și Duhul Sfânt misterios. Tatăl etern, Fiul veșnic și Duhul Sfânt veșnic. Și totuși nu sunt trei eterni, ci unul etern. De asemenea, nu există trei misterioși, nici trei ne creați, ci unul necreat și unul misterios. ... Deci Tatăl este Dumnezeu, Fiul este Dumnezeu, iar Duhul Sfânt este Dumnezeu. Și totuși nu sunt trei Dumnezei, ci un singur Dumnezeu. La fel și Tatăl este Domnul, Fiul Domn, și Duhul Sfânt Domn. Și totuși nu trei Domni, ci un Singur Domn. Căci, așa suntem obligați de Ortodoxia creștină să recunoaștem fiecare Persoană de unul singur că este atât Dumnezeu, cât și Domn, tot așa ne este interzis de Religia Catolică, să spunem, că există trei Dumnezei sau trei Domni. ... Deci există un singur Tată, nu trei Părinți; un Fiu, nu trei Fii; un Singur Duh Sfânt, nu trei Duhuri Sfinte. Și în această Trinitate nimeni nu este mai sus, sau după altul; nici unul nu este mai mare sau mai mic decât altul; dar toate cele trei Persoane sunt co-eterne împreună și co-ele” Max Hatton, *Înțelegerea Trinității*, p. 13

Acest punct de vedere prezintă trei persoane distincte într-o singură substanță. Unitatea este în esență, nu doar în unitate. Interesant, o carte produsă de un pastor adventist, care este disponibilă în Adventist Book Centre afirmă:

“Ceea ce spun trinitarienii cu adevărat este că ceea ce putem descrie doar ca trei Persoane există într-o singură substanță.”
Ibidem, p. 133

Deci, unii adventiști exprimă Trinitatea în termeni similari cu catolicii. Și după cum vedem mai jos, unele publicații catolice exprimă punctul de vedere apropiat de înțelegerea adventistă:

“Trinitatea este termenul folosit pentru a semnifica doctrina centrală a religiei creștine - **adevărul că în unitatea Dumnezeirii există Trei persoane, Tatăl, Fiul și Duhul Sfânt, aceste Trei Persoane fiind cu adevărat distincte una de alta.** Astfel, în cuvintele Crezului atanasian: “Tatăl este Dumnezeu, Fiul este Dumnezeu, și Duhul Sfânt este Dumnezeu, și totuși nu există trei Dumnezei, ci un singur Dumnezeu.” ... **Cu toate acestea, în pofida acestei diferențe în ceea ce privește originea, Persoanele sunt co-eterne și co-egale:** toate deopotrivă sunt necreate și omnipotente. Aceasta, ne învață Biserica, și este revelația cu privire la natura lui Dumnezeu pe care ea o propune omului ca fundament al întregului ei sistem dogmatic.” *Enciclopedia Catholică, ed. 1912 vol. 15 p.47)*

Această afirmație nu subliniază singura substanță (deși ar fi sugerată de referirea la Crezul Atanasian), ci trei ființe distincte, dar co-egale și co-eterne.

E. Diferite, dar la fel

Un lucru care mi s-a părut interesant a fost două ilustrații folosite pentru a explica Trinitatea. Cel din stânga este catolic, iar cel din dreapta este adventist^{173 174}

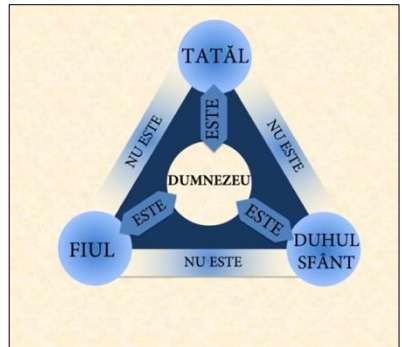
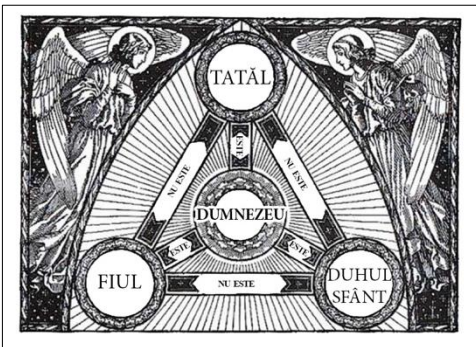

¹⁷³ *Credința mea catolică* de episcopul Louis, LaRavoire Morrow, S.T.D

¹⁷⁴ *Noul ajutor pictural pentru studiul Bibliei*, p. 75

Aceste două diagrame au fost obținute din ceea ce un catolic și un adventist înțelege din crezul sau declarația lor fundamentală. Rezultatul pare să fie același.

În cele din urmă, nu versiunea reală a Trinității este problema esențială. Este presupunerea de bază că o **“Poziția Divinității este atribuită doar Ființelor cu cea mai mare putere inerentă”**. Termenii co-egali și co-eterni găsiți în ambele afirmații reflectă în mod clar acest lucru, iar acest lucru este tot ceea ce este necesar pentru a distruge personalitatea lui Dumnezeu și a Fiului Său și, prin urmare, ne determină să pierdem calea **către** Dumnezeu.¹⁷⁵

Nu știu ce crezi tu, dar după ce am învățat aceste lucruri, cred că nu stăm pe un teren solid în această problemă.

- Doctrina Trinității, ca și respectarea duminicii, nu este specificată în mod explicit în Scriptură.
- Doctrina Trinității, ca și respectarea duminicii, a fost introdusă în secolele de după primii apostoli.
- Doctrina Trinității, ca și respectarea¹⁷⁶ duminicii, denaturează înțelegerea noastră despre personalitatea lui Dumnezeu și a Fiului Său. Le-a modificat *relația* de la moștenire la co-egalitate.
- Doctrina Trinității, ca și respectarea duminicii, confundă neprihănirea prin credință. Trinitatea îndepărtează accesul *relațional* la Dumnezeu, iar duminica se concentrează mai degrabă asupra evenimentului învierii decât asupra relației în care intram prin sabat.
- Doctrina Trinității, ca și respectarea duminicii, este inima și sufletul credinței catolice.

¹⁷⁵ Lucrarea bisericii papale avea să aibă un caracter exact opus celui al lui Hristos... Papalitatea, pretinzând că este locuitorul Fiului lui Dumnezeu, este într-adevăr reprezentantul unei alte puteri. ST 19 noiembrie 1894. O serie de adventiști indică faptul că doctrina Trinității formată de Biserica Catolică a fost în esență corectă cu necesitatea unor modificări, dar poate o biserică care lucrează cu un caracter exact opus lui Hristos și condusă de o putere opusă celei a lui Dumnezeu să formuleze o viziune a lui Hristos care este ceva aproape de a fi corectă. Nu poate fi nimic altceva decât total opus.

¹⁷⁶ Duminica este un simbol al puterii inerente care se întoarce la Nimrod și fuga sa prin ceruri protejând locuitorii pământului. Duminica în Treime indică, de asemenea, puterea prin care Hristos Se ridică.

- Doctrina Trinității, ca și respectarea duminicii, a fost respinsă de pionierii noștri.

Aceste lucruri te privesc pe tine? Suntem siguri că fiecare parte a credinței noastre se bazează pe Scriptură și nu pe tradiție? Ce vom face atunci când vom fi chemați să stăm în fața lumii și să apărăm Sabatul susținând că tot ceea ce credem ca adventiști de ziua a șaptea este dintr-un “Așa spune Domnul” în Biblie? Cum vom răspunde atunci când urmașii spirituali ai episcopului de Reggio¹⁷⁷ vin la noi și ne spun: Pretindeți că urmați Biblia cu fiecare învățătură și totuși recunoașteți în publicațiile voastre că Trinitatea nu este nicăieri predată explicit în Scripturi și se presupune **că este un fapt!** Ce răspuns vom da?

R.M Johnston rezumă bine dilema adventistă atunci când spune:

“Pentru că, deși este adevărat că nici o declarație oficială a doctrinei nu poate fi găsită în cele mai fiabile manuscrise biblice, totuși o comparație a Scripturii cu Scriptura face ca orice învățătură contrară să fie de neconceput.” (R.M. Johnston, Ministry, noiembrie 1964, *Ce putem ști despre Sfânta Treime?*)

Procesul de raționament aici este că, în timp ce Trinitatea nu poate fi găsită în Scriptură, orice altceva ar fi de neconceput. Aici este inima problemei. Adventismul acceptă Trinitatea pentru că nu poate vedea altă cale de a păstra Divinitatea lui Hristos și Personalitatea Spiritului. Susțin că în această carte este prezentată o alternativă clară care păstrează Divinitatea Fiului și Personalitatea Spiritului și totuși evită pericolele speculațiilor generate de un concept fals de egalitate.

¹⁷⁷ Episcopul de Reggio a fost omul care i-a rezistat reformatorilor la conciliul de la Trent și a blocat reforma spunând: “Dacă pretindeți că urmați Biblia și Biblia singuri, atunci ar trebui să țineți Sabatul, pentru că duminica nu se găsește nicăieri în Scriptură.” Reformatorii s-au dovedit a fi goi și au capitulat, iar integritatea reformei a fost pierdută.

28. Șapte Metode Comune Folosite pentru a Apăra Trinitatea

1. O viziune spirituală asupra Tatălui și Fiului, spre deosebire de Poziția Literală (Abordată în Capitolele 23, 25, 26)

Unul dintre argumentele cheie folosite împotriva unei relații adevărate tată și Fiu este că este prea literală și este o suprapunere a conceptelor umane peste Dumnezeu. O relație adevărată tată-Fiu este văzută ca diminuând egalitatea Fiului cu Tatăl. Defectul central al acestui argument este incapacitatea de a defini baza egalității. Egalitatea bazată pe putere este asumată în mod natural exact în același mod în care William Miller a presupus că Sanctuarul este pământul. Așa cum m-am străduit să arăt în această carte, conceptul de egalitate reflectat în termeni de putere și poziție este o suprapunere a ideilor umane peste Dumnezeire. Susțin că, așa cum eșecul lui Miller de a defini corect termenul sanctuar a dus la dezamăgire severă, astfel eșecul nostru de a determina corect natura egalității va face același lucru. Bazându-ne pe o viziune de performanță a egalității, sunt de acord că este imposibil să ne păstrăm o viziune literală asupra relației Tată-Fiu. Aceasta este o consecință naturală. A doua consecință este o modificare a principiilor hermeneutice de la o lectură simplă la o lectură spiritualizată, după cum vedem mai jos:

“Un alt punct important implică modul în care interpretăm Biblia. Aici problema se referă la faptul dacă ar trebui să interpretăm unele pasaje la propriu sau dacă le putem trata mai la figurat. Poate am putea ilustra în acest fel. În timp ce ne referim adesea la Isus ca fiu și adesea numim prima persoană a Dumnezeirii Tatăl, chiar vrem să luăm astfel de expresii într-un mod total literal? Sau ar fi mai potrivit să le interpretăm într-un mod mai metaforic, care se bazează pe aspecte selective ale filiației și paternității?” – “Trinitatea” de Whidden, Moon și Reeve, Pagina 94

Întrebarea autorilor a fost, trebuie să luăm lucrurile într-un mod literal? Întrebarea pe care o pun este, ce conduce spre o înțelegere metaforică, nu este o asumare că Trinitatea este corectă?

“Nu este destul de evident că textele problemă devin probleme numai atunci când cineva își asumă o interpretare exclusiv literalistă a unor expresii precum “Tată”, “Fiu”, “Întâi născut”,

“Numai Născut”, “Conceput” și așa mai departe? Un astfel de literalism contravine sensului preponderent figurativ sau metaforic pe care scriitorii Bibliei îl folosesc atunci când se referă la persoanele Dumnezeirii?” Ibidem Pagina 106

Textele sunt doar o problemă dacă pre-determinăm o vedere Trinitară. Autorii își asumă libertăți incredibile pentru a presupune că știu ce înseamnă scriitorii Bibliei și pronunță un sens figurativ încălcând regulile lui Miller pentru a lua literalul mai întâi înainte de a căuta un sens metaforic. Dacă alegeți să utilizați mai întâi un proces de raționament metaforic pentru a face față pasajelor biblice care nu se potrivesc cu predeterminarea dvs., atunci orice doctrină biblică care vă stă în cale poate fi adusă în poziția dorită. Presupunerea inutilă a metaforicului face ca triumful unui anumit om asupra a ceea ce i se cere să creadă. Aceasta este metoda folosită de evanghelici pentru a scăpa de Sabat, făcând-o o odihnă spirituală doar, în loc de una literală.

“În zelul lor de a respinge tot ceea ce nu se găsește în Biblie, “creștinii” au fost trădați de literalism în interpretarea Dumnezeirii în ceea ce privește relațiile umane sugerate de cuvintele “Fiul”, “Tatăl” și “conceput”, adică tendința de a discredita cuvântul nebiblic “Treime” și de a susține că Fiul trebuie să fi avut un început în trecutul îndepărtat.” Întrebări despre doctrină, Pagina 47

Froom îi acuză pe unii dintre pionieri că au interpretat Dumnezeirea în termeni relaționali umani, în timp ce el nu reușește să realizeze că Trinitatea poate fi văzută cu ușurință ca o construcție umană pentru a susține egalitatea de putere și, prin urmare, argumentul este eronat. Bazându-se pe viziunea sa metaforică asupra Scripturii, Froom merge un pas mai departe atunci când scrie:

“Există pericolul limitării ideii noastre de personalitate la manifestări corporale. Pare dificil să înțelegi ideea de personalitate în afară de forma corporală tangibilă a umanității — existența cu o formă limitată, umană, corporală. Dar personalitatea și o astfel de corporalitate trebuie să se distingă în mod clar, deși sunt adesea confuze. Personalitatea nu necesită limitările umanității.”¹⁷⁸

¹⁷⁸ L. E. Froom, Venirea mângâietorului, rev. ed., 1956

Nici o dovadă scripturală nu este dată pentru a sprijini acest punct de vedere, este un salt filosofic de la o mentalitate metaforică. În afară de aceasta, exprimă însăși sentimentele pe care Kellogg le-a exprimat.¹⁷⁹

“Doctrina Trinității. Cuvântul “conceput” a fost luat literalmente, [de către pionieri], ceea ce însemna că Hristos, la un moment dat în eternitate, a pornit de la Tatăl și, prin urmare, a fost subordonat Lui.” G Pfandl – Doctrina Trinității printre adventiștii de ziua a șaptea. Jurnalul Societății Teologice Adventiste primăvara anului 2006. Pagina 165.

Se presupune că un Fiu născut cere automat un Hristos inferior subordonat. Când presupunerea este corectată, subordonarea nu mai este o problemă.

Adventiștii timpurii s-au străduit să fie fideli Scripturii. Când au citit “primul născut din fiecare creatură”, au luat-o la valoarea nominală. Alte fraze biblice, cum ar fi singurul Fiu al lui Dumnezeu, au fost, de asemenea, înțelese la nivel literal englezesc. – Merlin Burt, Jurnalul Societății Teologice Adventiste, pagina 128. Primăvara anului 2006.

Autorul de mai sus deduce că primii adventiștii au fost naivi și că o lectură literală a Scripturii este un semn de slăbiciune?

Nu există nici un motiv biblic direct pentru a avea o viziune spirituală, mai degrabă decât o viziune literală a relației Dintre Tatăl și Fiul, cu excepția faptului că face imposibilă credința într-o Trinitate care dă putere prin egalitate. Observați principiile pionierilor pentru interpretare:

“Cum să știți când un cuvânt este folosit la figurat. Dacă are sens în forma sa actuală și nu face violență legilor simple ale naturii,

¹⁷⁹ “Este în mare parte de la Froom că biserica a moștenit hermeneuticele în interpretarea declarațiilor de Ellen White pe Tatăl, Fiul și Duhul. El s-a lăudat la un moment dat lui R. A. Anderson, cu care a lucrat la compilația Evangelism, “Sunt sigur că suntem de acord în evaluarea cărții ‘Evangelizare’ ca fiind una dintre marile contribuții în care Asociația Ministerială a avut un rol în acele zile. Știți ce a făcut cu oamenii din Uniunea Columbia care au venit față în față cu declarațiile clare și fără echivoc ale Spiritului Profeției despre Divinitatea lui Hristos, personalitatea Duhului Sfânt, Treimea și altele asemenea. Ei fie au trebuit să depună armele și să accepte aceste declarații, fie au trebuit să respingă Spiritul Profeției.” (Scrisoarea din 18-1-1966).” Aici vedem o parte din motivația politică a lui Froom de a muta Denominațiunea într-o poziție a Trinității bazată pe o viziune metaforică a Tatălui și a Fiului și pe o viziune a personalității în afară de o formă sau un corp.

atunci trebuie înțeleasă literal, dacă nu, la figurat.” Apoc. xii. 1,2.
xvii. 3-7. Regulile de interpretare ale lui Miller XI

Sușin că are sens să înțelegem termenii Tată și Fiu exact cum se citește. Singurul motiv pentru care nu ar fi așa, este să apărăm o agendă nebiblică prestabilită. Oponenții vor crea argumente false în încercarea lor de a împinge acesta într-un literalism extrem, cum ar fi Isus este adevărata viță de vie.¹⁸⁰ Putem râde cu toții la acest lucru și să spunem, desigur, că nu ducem asta la o extremă literală, pentru că face violență legilor simple ale naturii. Dar compararea termenului de Fiu cu Hristos fiind Vița de Vie sau ușa ca motiv pentru a evita să-L numim pe Isus un Fiu literal este destul de inutil.

“Locul Preasfânt, conținând Chivotul cu cele Zece Porunci, a fost apoi deschis pentru ca Marele nostru Mare Preot să intre pentru a face ispășire pentru curățirea Sanctuarului. Dacă ne luăm libertatea de a spune că nu există o Arcă literală, care conține cele Zece Porunci în cer, putem merge doar un pas mai departe și să negăm Cetatea literală și Fiul literal al lui Dumnezeu. Desigur, adventiștii nu ar trebui să aleagă viziunea spirituală, mai degrabă decât cea pe care am prezentat-o. Nu vedem nicio cale de mijloc care să fie luată.” James White {J. S. White, Pilda, p. 16}

James White a înțeles implicațiile unei poziții spirituale asupra altor doctrine. Este interesant faptul că el susține că o viziune spirituală a sanctuarului ar putea duce la o viziune spirituală a Fiului literal al lui Dumnezeu, pe care el a văzut-o ca pe o respingere a adventismului. Ellen White reiterează punctul de vedere al soțului ei cu o serie de declarații care susțin o lectură simplă a Scripturii.

- O lucrare mare se poate face prin prezentarea la oameni Biblia așa cum se citește. 5T 388.
- Dacă toți ar lua Scriptura așa cum se citește, și și-ar deschide inimile pentru a înțelege cuvântul... CS 92.
- El caută să-i învețe că calea Domnului trebuie întotdeauna urmată îndeaproape, că cuvântul Său trebuie luat așa cum se citește și că oamenii nu trebuie să conceapă și să planifice după propria lor judecată, indiferent de sfatul Său. {CT 353.1}

¹⁸⁰ Whidden, Luna, Reeve. Trinitatea Pagina 94

- Neobișnuiți să accepte Cuvântul lui Dumnezeu exact așa cum se citește sau să-i permită să fie propriul interpret, ei îl citesc în lumina maximelor și tradițiilor lor. Atât de mult timp au neglijat să studieze și să contemple Biblia, încât paginile ei erau pentru ei un mister. Ei s-au întors cu aversiune de la adevărul lui Dumnezeu la tradițiile oamenilor. {CTr 226.3}

Ocupându-se direct de problema unui Tată și a unui Fiu literal, Ellen White este explicită în această privință.

- “Dumnezeu este Tatăl lui Hristos; Hristos este Fiul lui Dumnezeu. Lui Hristos i s-a dat o poziție exaltată. El a fost făcut egal cu Tatăl. Toate sfaturile lui Dumnezeu sunt deschise Fiului Său.” 8T 268 (1909)
- “Domnul Isus Hristos, singurul Fiu născut al Tatălui, este cu adevărat Dumnezeu în infinit, dar nu în personalitate.” UL 367

Pe scurt, eșecul de a defini baza egalității și a unui cadru strict biblic pentru această definiție a egalității, forțează o metodă spiritualizată de interpretare a Scripturii. Odată ce acest principiu este stabilit, principiul central al protestantismului (Biblia și Biblia numai) nu reușește și tradiția trebuie să triumfe. Este important să ne amintim că terenul de reproducere al Trinității a avut loc în Alexandria, un loc bine cunoscut pentru utilizarea unei metode spiritualizate de interpretare. Apelul meu către frații mei este de a examina baza egalității într-un context scriptural, mai degrabă decât să-și asume semnificația termenului.

2. O Schimbare în Identitatea lui Hristos în Întrupare (abordată în capitolul 24)

Centrul acestei dezbateri se învâрте de obicei în jurul unei discuții privind semnificația și timpul termenului “născut”. Odată ce o persoană este funcționează în o Trinitate a egalității de putere folosind o metodă spiritualizată de interpretare, atunci, evident, este imposibil să credem că Hristos a fost conceput în eternitate. Principiul spiritualizat odată început trebuie să continue și, prin urmare, nu numai că trebuie să determine spiritualizarea termenilor, Tată și Fiu, ci și termenul conceput. Fluxul consecințelor începe. Viziunea spirituală permite două alternative, naștere spirituală în eternitate sau o naștere spirituală la

întrupare. În ambele cazuri, este o viziune spirituală care este prezentată. Observați următoarele declarații.

“Unele pasaje care par să indice poziția de subordonare pe care Hristos o ia în raport cu Tatăl ar putea foarte bine să vorbească din perspectiva stării Sale întrupate, mai degrabă decât a statutului Său glorificat. “Trinitatea” de Whidden, Moon și Reeve. Pagina 94

“Cu toate acestea, după cum vom vedea în curând, nu există nici o dovadă convingătoare că Fiul lui Dumnezeu a fost conceput în orice moment înainte de întruparea Sa. Glyn Parfitt - Cartea Trinity Pagina 45 în manuscris.

“Cred că Ioan 5:26 se referă la viața dată Fiului în timpul întrupării, nu la primirea vieții de la Hristos înapoi în eternitate.”
Erwin Gane - E-mail personal 3/10/07

O credință într-o naștere la întrupare înseamnă în cele din urmă o schimbare în natura relației dintre Tată și Fiu – Hristos nu a fost Un Fiu înainte de întrupare și El a devenit fiu după întrupare. Această metodă izolează pasaje din Scriptură care-L identifică pe Hristos ca Fiind Fiul lui Dumnezeu. Când oamenii indică aceste pasaje ca dovadă a Filiației, strigătul crește – “Da, dar aceasta este întruparea”. Am abordat această problemă în capitolul 24, dar aici vom ridica câteva puncte din Ioan 5.

Ioan 5:18. De aceea, iudeii au căutat mai mult să-l omoare, pentru că el nu numai că a încălcat sabbatul, dar a spus, de asemenea, că Dumnezeu a fost Tatăl Său, făcându-se egal cu Dumnezeu.

Acest verset este folosit în mod consecvent în contexte trinitare pentru a se referi la divinitatea preexistentă a lui Hristos și ca referință care dovedește că El este a doua persoană a Dumnezeirii. Dar cum rămâne cu versul următor?

Ioan 5:19 Isus a luat din nou cuvântul și le-a zis: “Adevărat, adevărat vă spun că Fiul nu poate face nimic de la Sine; El nu face decât ce vede pe Tatăl făcând și tot ce face Tatăl, face și Fiul întocmai.

Acest verset este citat în mod constant ca o referință pentru întrupare. Dar ce face din Ioan 5:18 o referire la adevărata existență a lui Hristos și versetul următor o referire la lucrarea Sa întrupată? Cine decide? Fără un punct de referință consistent, fiecare decide singur ce verset se referă la ce segment.

Să ne uităm la un alt exemplu în Ioan 5.

Ioan 5:28,29 Nu vă mirați de lucrul acesta, pentru că vine ceasul când toți cei din morminte vor auzi glasul Lui ²⁹ și vor ieși din ele. Cei ce au făcut binele vor învia pentru viață, iar cei ce au făcut răul vor învia pentru judecată.

Hristos ne spune că El are puterea de a învia oameni din morți și că o va face la sfârșitul istoriei umane. În mod evident, aceasta este o referire la puterea pe care o posedă Hristos, puterea de a da viață. Dar versetul imediat care urmează spune acest lucru:

5:30 Eu nu pot face nimic de la Mine Însumi: judec după cum aud; și judecata Mea este dreaptă, pentru că nu caut să fac voia Mea, ci voia Tatălui, care M-a trimis.

Este Ioan 5:30 simplu o referință la întrupare? Dacă am permite ca termenii Tată și Fiul să fie punctul nostru de referință constant, nici măcar nu ar trebui să punem această întrebare, deoarece nu este necesară nicio segmentare, pentru că orice referire la Tatăl și Fiul dezvăluie exact cine sunt, nu doar ceea ce fac. Din nou, Spiritul Profeției este destul de clar în această privință.:

Scripturile indică în mod clar relația dintre Dumnezeu și Hristos și ele aduc în vedere ca foarte clar, personalitatea și individualitatea fiecăruia.

“Dumnezeu, care în vremurile trecute și în maniere diferite, a vorbit părinților noștri prin profeți, a vorbit în aceste zile din urmă și nouă prin Fiul Său, pe care l-a numit moștenitor al tuturor lucrurilor, prin care a făcut și lumile; care fiind strălucirea slavei Sale și imaginea expresă a Persoanei Sale și susținând toate lucrurile prin cuvântul puterii Sale, când El a curățit prin El însuși păcatele noastre, s-a așezat la dreapta Majestății Sale pe înălțime; fiind făcut mult mai bun decât îngerii, așa cum El a obținut prin moștenire un nume mai excelent decât ei. Căci la care dintre îngeri a spus El în orice moment, Tu ești Fiul Meu, în această zi Te-am conceput? Și din nou, Voi fi pentru El un Tată, și El va fi pentru Mine un Fiul?” Evrei 1:1-5.

Dumnezeu este Tatăl lui Hristos; Hristos este Fiul lui Dumnezeu. Lui Hristos i s-a dat o poziție exaltată. El a fost făcut egal cu Tatăl. Toate sfaturile lui Dumnezeu sunt deschise Fiului Său.

Jesus said to the Jews: “Dar Isus le-a răspuns: “Tatăl Meu lucrează până acum și Eu, de asemenea, lucrez”... “Adevărat,

adevărat vă spun că Fiul nu poate face nimic de la Sine; El nu face decât ce vede pe Tatăl făcând și tot ce face Tatăl, face și Fiul întocmai” John 5:17-20.

Aici este adusă din nou pentru a vedea personalitatea Tatălui și a Fiului, arătând unitatea care există între ei. {8T 269.4}

Observați cu atenție că Ellen White deschide acest pasaj cu o declarație clară că relația dintre Tatăl și Fiul este clar revelată în relația lor unul cu celălalt și cu personalitatea lor. Ea se referă apoi la Evrei 1:1-4 și apoi se mută direct la Ioan 5:17-20, unde Hristos spune că nu poate face nimic de la Sine și reafirmă din nou că aceasta este relația dintre Tatăl și Fiul. Nu există nici o segmentare a versetelor, este consecventă până la capăt. Acest lucru arată că Ellen White folosește un punct de referință universal al Tatălui și Fiului, nu versete segmentate din epoca întrupată și pre întrupare. Odată ce această determinare este eliminată și Scriptura este citită clar, nu există nici o problemă aici.

3. Confuzia Asupra Termenului Mister (abordate în capitolul 23)

Folosirea cuvântului mister pentru a-L descrie pe Dumnezeu poate duce la un conflict imediat de idei. Biblia ne spune clar că mântuirea este direct legată de cunoașterea lui Dumnezeu. (Ioan 17:3) Ellen White spune că, pentru a fi ca Dumnezeu, trebuie să-L cunoaștem cu adevărat.¹⁸¹ Nu există nici o îndoială că Scripturile ne învață că trebuie să înțelegem caracterul lui Dumnezeu pentru a-L cunoaște. Nimeni nu ar argumenta împotriva acestui fapt. Când ajungem să discutăm unele aspecte ale naturii lui Dumnezeu, cum ar fi de unde vine puterea Sa, sau cum vorbește El lucrurile în existență sau care este substanța corpului Său, nimic din toate acestea nu ne este revelat, este un mister. Dar există în mod clar unele aspecte ale naturii Sale pe care le înțelegem, după cum afirmă Pavel:

Romani 1:20 În adevăr, însușirile nevăzute ale Lui, puterea Lui veșnică și dumnezeirea Lui, se văd lămurit de la facerea lumii, când te uiți cu băgare de seamă la ele în lucrurile făcute de El. Așa că nu se pot dezvinovăți.

Atunci cum distingem între nevoia de a cunoaște Caracterul Său, de incapacitatea de a înțelege anumite aspecte ale naturii Sale? Unde este linia de demarcație? Este evident că există o tensiune aici. Sunt două

¹⁸¹ Ministerul Vindecării 409.

pericole prezente. Dacă încercăm să înțelegem aspectele misterioase ale naturii lui Dumnezeu, putem foarte repede să cădem în idolatrie și să dezvoltăm un concept fals despre Dumnezeu. Pe de altă parte, dacă atribuim ca o parte misterioasă a naturii lui Dumnezeu ceea ce a fost revelat despre caracterul și persoana Sa, și trebuie să le cunoaștem de fapt, suntem în pericol de a nu cunoaște partea importantă a lui Dumnezeu care este esențială pentru mântuirea noastră.

Când folosim termenii Tată și Fiu, acești termeni sunt de cunoscut și de înțeles? Acești termeni reflectă caracterele respective ale Tatălui și Fiului pe care trebuie să le cunoaștem sau sunt etichete tranzitorii care reflectă o Dietate pe care nu o putem cunoaște cu adevărat? În al doilea rând, este important să știm cum se raportează Tatăl la Fiul? Relația lor are vreo legătură cu modul în care ar trebui să ne tratăm reciproc? Este relația lor fundamentală pentru toate relațiile și modul în care acestea ar trebui să se desfășoare?

Este cunoscut pentru studenții Bibliei că numele persoanelor din Biblie au fost legate de caracterul lor. Ellen White reflectă acest punct de vedere atunci când afirmă:

O mare semnificație a fost atașată numelor date de părinții evrei copiilor lor. Adesea, acestea au reprezentat trăsături de caracter pe care părintele a dorit să le vadă dezvoltate la copil. PK 481

Este posibil ca acest principiu stabilit de Dumnezeu și reprezentantul împărăției Sale să se aplice termenilor Tată și Fiu? Sunt acești termeni reflecții de caracter, personalitate și persoană, sau sunt pur și simplu funcționale, etichete funcționale și metafore pentru a ne ajuta să atingem suprafața unui mare mister?

Există cu siguranță mistere cu privire la Dumnezeu pe care nu le înțelegem, dar un model trinitar creează mistere extra-biblice care forțează retragerea la “mister” ca o singură apărare. Lucrurile care sunt revelate sunt pentru noi și copiii noștri, și este de datoria noastră să le studiem și să obținem răspunsul biblic. Cred că Raoul Dederen rezumă destul de bine.:

“Dificultatea este destul de evidentă. O doctrină care afirmă că Dumnezeu este unul, și totuși că există trei persoane în Dumnezeu, trebuie adesea să uimească mintea în încercarea sa de a găsi un cadru relevant și inteligibil în care această contradicție aparentă poate fi exprimată și, în același timp, să răspundă nevoilor religioase ale persoanei de rând. Nu este de mirare că

referirea la Tatăl ca fiind de neînțeles, la Fiul de neînțeles și la Duhul Sfânt de neînțeles a încurajat remarcile sardonice în sensul că întreaga doctrină este de neînțeles.” Raoul Dederen. “*Reflecții asupra doctrinei Trinității*”, 1970. Universitatea Andrews.

Și, uneori, aceste remarci nu sunt întotdeauna sardonice, ci pur și simplu un strigăt de confuzie și tristețe că doctrina lui Dumnezeu a fost făcută atât de greu de înțeles.

În dialog cu Erwin Gane, el mi-a exprimat următoarele:

Cred că problema apare din cauza unei neînțelegeri a învățăturii lui Isus. Ioan 14:9 spune: “Oricine M-a văzut pe Mine L-a văzut pe Tatăl.” Apoi El a continuat să spună: “Eu sunt în Tatăl și Tatăl este în Mine.” Iată o relație foarte misterioasă. Există o unitate de existență între Tatăl și Fiul, care este infinit de misterioasă. ***Ele sunt una într-un sens pe care mințile umane nu-l pot înțelege.*** Atât de mult încât Isa. 9:6 se poate referi la Fiul ca “Dumnezeu puternic, Tată veșnic”. Și Col. 2:9 ne spune că “în El toată plinătatea divinității sălășluiește trupește.”

Gerhard Pfandl o exprimă în acest fel:

“Dumnezeu însuși este un mister, cu cât mai mult întruparea sau Trinitatea. Cu toate acestea, acest lucru nu ar trebui să ne deranjeze atâta timp cât diferitele aspecte ale acestor mistere sunt clar predate în Scriptură. Chiar dacă s-ar putea să nu putem înțelege logic diferitele aspecte ale trinității, trebuie să încercăm să înțelegem cât mai bine învățătura scripturală cu privire la aceasta. Toate încercările de a explica Trinitatea vor fi insuficiente, “mai ales când vom reflecta asupra relației celor trei persoane cu esența divină... toate analogiile ne dezamăgesc și devenim profund conștienți de faptul că Trinitatea este un mister mult dincolo de înțelegerea noastră. Este slava de neînțeles a Dumnezeirii.” Prin urmare, facem bine să recunoaștem că “omul nu o poate înțelege și o poate face inteligibilă. Este inteligibil în unele dintre relațiile și modurile sale de manifestare, dar neinteligibil în natura sa esențială.” G. Pfandl. Trinitatea în Scriptură, 1999.

Dacă toate încercările de a explica Trinitatea vor fi insuficiente și este mult dincolo de înțelegerea noastră, de ce avem doctrine fundamentale în această privință? Dacă nu putem explica, atunci suntem obligați să inducem în eroare oamenii când încercăm să explicăm. Dacă nu putem explica, nu ar trebui să existe o măsură de reținere împotriva atacării

celor care ar putea vedea acest mister dintr-o perspectivă diferită? E greu să fii dogmatic în legătură cu un mister, nu-i așa? Cred că acesta este motivul pentru care Ellen White spune că fiecare persoană ar trebui să studieze acest subiect pentru ei înșiși și să ajungă la propriile concluzii.¹⁸²

Pot vedea cu siguranță cum acest lucru ar putea fi un mister din punct de vedere trinitar, dar dacă relația Tată-Fiu este dincolo de înțelegerea minții umane, unde ne întoarcem pentru un model de relație perfectă pentru a modela după? Este relația, și unitatea Tată-Fiu atât de greu de înțeles? Din nou, trebuie să admitem că există aspecte ale acestei relații pe care cu siguranță nu le înțelegem, dar este atât de misterios până la punctul în care nici măcar nu ne putem identifica cu ei?

Ellen White afirmă clar că legătura dintre Tată și Fiul poate fi înțeleasă, deoarece este aceeași cu unirea dintre Hristos și ucenici.

“Hristos este unul cu Tatăl, dar Hristos și Dumnezeu sunt două personaje distincte. Citiți rugăciunea lui Hristos în capitolul șaptesprezecea din Ioan, și veți găsi acest punct făcut în mod clar. Cât de serios s-a rugat Mântuitorul ca ucenicii Săi să fie una cu El, așa cum El este una cu Tatăl. Dar unitatea care trebuie să existe între Hristos și urmașii Săi nu distruge personalitatea niciunuia dintre ei. Ei trebuie să fie una cu El, așa El este una cu Tatăl. RH 1 iunie 1905.

Deci, atunci când Dr. Gane spune că Dumnezeu este unul într-un sens pe care nu-l putem înțelege, este posibil să fi trecut cu vederea afirmația de mai sus și sentimentele din Ioan 17. Numai Trinitatea o face complexă în mod misterios, și totuși nu trebuie să fie atât de complexă. Nimic din Biblie nu cere o asemenea complexitate; oamenii sunt cei care cer complexitatea din cauza nevoii noastre de a suprapune presupunerile noastre asupra Bibliei. Roman 1:20 afirmă destul de clar că:

Romani 1:20 În adevăr, însușirile nevăzute ale Lui, puterea Lui veșnică și dumnezeirea Lui, se văd lămurit de la facerea lumii, când te uiți cu băgare de seamă la ele în lucrurile făcute de El. Așa că nu se pot dezvinovăți;

¹⁸² “Spun și am spus mereu că nu mă voi angaja în controverse cu nimeni în ceea ce privește natura și personalitatea lui Dumnezeu. Cei care încearcă să-L descrie pe Dumnezeu să știe că pe un astfel de subiect tăcerea este elocvența. Fie ca Scripturile să fie citite cu credință simplă și fiecare să-și formeze concepțiile despre Dumnezeu din cuvântul Său inspirat.” Colecția Spalding și Magan p. 329

Pavel cum spune că atributele Sale invizibile sunt percepute în mod clar în lucrurile care sunt făcute. Cred că e destul de clar. Dacă nu, formula Ioan 17:3 pentru mântuire devine foarte problematică.

În Lecția școlii de sabat din 10 aprilie 2008, Roy Adams afirmă următoarele:

În Ioan 10:30, de exemplu, El a declarat: “Eu și Tatăl suntem una” (NIV). Forma neutru din greacă utilizată aici pentru “una” implică o uniune atât de aproape cât mintea noastră poate concepe. Isus și Tatăl sunt de o substanță, o singură natură, dar nu una și aceeași Persoană (caz în care El ar fi folosit sexul masculin). Dacă aveți probleme înțelegând toate acestea, nu sunteți siguri. Cu cât sondezi mai adânc subiectul, cu atât înțelegeți mai bine profunzimea ignoranței tale.

Din nou, din punct de vedere al egalității de putere în Trinitate, acest concept de unire este într-adevăr un mister uluitor. Dar, dintr-o perspectivă a fiului fiind în chipul Tatălui și primind totul de la El și împărțind o relație foarte strânsă, cu siguranță putem spune că Dumnezeirea veșnică poate fi înțeleasă prin lucrurile care sunt făcute. (Romani 1:20) Doctrina Trinității este cea care creează imposibilități până la punctul în care mi se cere să cred în ceva ce nici măcar nu pot înțelege sau imaginez. Dumnezeu spune: “Să ne judecăm împreună” (Isaia 1:18). Din nou, afirm că sunt multe lucruri pe care nu le știm despre Dumnezeu care nu au fost revelate, dar ceea ce s-a revelat afirmă clar că există un Tată: izvorul tuturor; și singurul Său Fiu născut, care a primit o moștenire de la Tatăl, deci în El locuiește toată plinătatea lui Dumnezeu; și că Dumnezeu este prezent cu noi ca persoană prin Duhul omniprezent. Acest lucru nu este complicat; de fapt, este destul de simplu și nepretențios. Toate acestea sunt revelate în Scriptură și sunt pentru noi și copiii noștri (Deuteronom 29:29).

Principalele mele preocupări cu privire la utilizarea limbajului misterios sunt impactul său asupra identității lui Dumnezeu și a capacității noastre de a ne raporta la El. Din nou, în lecția școlii de sabat din 10 aprilie 2008, Roy Adams subliniază potențiala confuzie a identității care poate apărea atunci când credem în Trinitate.

Dar imaginați-vă o situație în care ființa pe care am ajuns să o cunoaștem ca Dumnezeu Tatăl a venit să moară pentru noi și cea pe care am ajuns să o cunoaștem ca Isus a rămas în cer (vorbim în termeni umani pentru a face un punct). Nimic nu s-ar fi schimbat, cu excepția faptului că am fi chemat pe fiecare cu numele pe care

Îl folosim acum pentru celălalt. Asta înseamnă egalitatea în Dumnezeu.

Ideea aici este că identitatea persoanei este irelevantă, doar locul de muncă contează. Acesta trebuie să fie rezultatul inevitabil al egalității puterii.¹⁸³ Este, de asemenea, rezultatul inevitabil al unei vederi spiritualizate a lui Dumnezeu. Vorbind în termeni umani, nu ar conta dacă ați chema tatăl tău, mama, sau mama ta, tatăl; singurul lucru care contează este ce rol îndeplinesc la momentul respectiv. Dar acest lucru taie în inima identității relaționale și motivul de a cunoaște pe cineva. Dacă o persoană își schimbă identitatea ca Fiu și ca Tată, atunci ea încetează să mai existe așa cum a fost; conexiunea este pierdută, la fel și binecuvântarea. Nu pot accepta astfel de speculații și să le resping ca pe un atac la relația mea personală cu Tatăl și Fiul pe care am ajuns să-i iubesc și să-i cunosc prin Scripturi.

4. Măsurarea Bazată pe Performanță a Dumnezeirii (abordată în capitolul 21)

Aceasta este problema cheie în mintea mea și totuși nu am găsit în niciuna dintre literaturile pe care le-am citit că cuvântul egal sau egalitate înseamnă altceva decât egalitate bazată pe performanță. Nici o altă alternativă pare să fie percepută, să nu mai vorbim studiată.

Citind prin cartea lui Whidden, Moon și Reeve, termenii “Divinitatea deplină” a lui Hristos sunt prezentați din nou și din nou în ceea ce privește puterea pe care Hristos o posedă asupra Sa.¹⁸⁴ Propriile sale puteri Îl califică drept divin. Nicăieri nu este ideea că o astfel de putere ar putea fi moștenită și egalitatea este în relație. Susțin că egalitatea poate fi văzută diferit, iar Divinitatea lui Hristos păstrată și îmbunătățită de fapt în acest model.

Această egalitate bazată pe putere este clar *exprimată* în Întrebări despre Doctrină.

- (1) Hristos este unul cu Tatăl Etern în natură, egal în putere și autoritate, Dumnezeu în cel mai înalt sens, etern și existent în sine, cu viață originală, neînfrânată, nedefinită; și (2) că Hristos a

¹⁸³ Vedem acest principiu reflectat în sfera umană cu dorința de a avea prezbiterii și hirotonia femeilor. Identitatea ca femeie este irelevantă, doar slujba contează, iar bărbații și femeile sunt complet interschimbabili. Rezultatul va fi identitate totală și confuzie relațională. Exact asta vrea Satana.

¹⁸⁴ Whidden, Luna și Reeve, Pagini 23-30

existat din toată eternitatea, distinct de Tatăl, dar unit cu Acesta, având aceeași slavă și toate atributele divine. *Întrebări despre Doctrină* 36.

Întrebările despre Doctrină clarifică faptul că Divinitatea lui Hristos este fără echivoc din resursele Sale proprii și nu este moștenită în nici un fel de la Tatăl. În discuțiile personale cu unii savanți mi sa spus exact la fel - Zeitatea poate fi recunoscută numai prin auto-originea puterii și poziției inerente. Susțin că o astfel de credință nu rezultă din Scriptură, ci este mai degrabă forțată asupra Scripturii. Lucifer, nu Hristos este cel care caută egalitatea prin putere și poziție. Egalitatea lui Hristos este asigurată în relația Sa cu Tatăl; Nu trebuia să-i dovedească Satanei în ispitirea din pustie și nu trebuie să ne-o dovedească nouă. Cu toții putem accepta Cuvântul Tatălui că Hristos este Fiul Său Preaiubit și I-a plăcut Tatălui ca în El să locuiască toată plinătatea Sa.¹⁸⁵

Am citat acest lucru înainte, dar această declarație oferă cel mai bun exemplu de distrugere a identității.

Dar imaginați-vă o situație în care ființa pe care am ajuns să o cunoaștem ca Dumnezeu Tatăl a venit să moară pentru noi și cea pe care am ajuns să o cunoaștem ca Isus a rămas în cer (vorbit în termeni umani pentru a face un punct). Nimic nu s-ar fi schimbat, cu excepția faptului că am fi chemat fiecare după numele pe care îl folosim acum pentru celălalt. ***Aceasta este ceea ce înseamnă egalitate în Divinitate.*** [Sublinierea mea] Lecția școlii de sabat, 10 aprilie 2008.

Dacă acceptăm egalitatea bazată pe putere, această afirmație trebuie să fie într-adevăr corectă. Dar care sunt implicațiile? Identificările indivizilor devin lipsite de sens, ele nu mai pot reprezenta cine este acea persoană. Acest principiu poate deschide ușa pentru a introduce modelul identității tip rol și creează confuzie la modul cum ne raportăm la fiecare membru al Dumnezeirii.

Vance Ferrell continuă acest principiu în declarația de mai jos:

Oamenii confundă natura Dumnezeirii cu lucrarea Lor. Aflând despre misiunea individuală a fiecărui membru de a salva omenirea, suntem tentați să ne imaginăm că activitățile lor individuale și munca lor pentru omenire explică natura și atributele interioare ale fiecăruia dintre Ei. Cu toate acestea,

¹⁸⁵ Coloseni 1:19

suntem limitați de limba noastră. Deci, identificând fiecare membru al Dumnezeirii, în această carte vom vorbi despre Ei ca tatăl, Fiul sau Hristos și Duhul Sfânt. Problema aici este că aceste nume identifică lucrarea Lor, nu natura Lor. Vance Ferrell, *Apărarea Dumnezeirea*, Page7

Vance Ferrell indică, la fel ca Roy Adams, că termenii Tată și Fiu nu reflectă identitatea lor, ci munca lor. Nu se poate vedea că aceasta este distrugerea identității, că acest lucru face de fapt imposibilă cunoașterea membrilor Dumnezeirii? Răspunsul vine: dar Dumnezeu este o taină dincolo de înțelegerea noastră. Acest lucru trebuie să-L facă pe Dumnezeu în cele din urmă cu neputință de a fi cunoscut, iar acesta este geniul doctrinei Trinității – o doctrină care trece ca un mijloc de a-L cunoaște pe Dumnezeu, duce de fapt la neînțelegerea Lui. Observația mea este că, în timp ce aceia dintre noi care au crescut în epoca modernă pun pur și simplu întrebarea “Este corect?” Pentru aceia dintre noi crescuți într-un mediu post-modern în care elementele relaționale au devenit din ce în ce mai importante, Trinitatea va continua să ia punct central pentru a satisface nevoile relaționale ale oamenilor. Acest lucru este în afară de faptul că nu este menționat în mod explicit în Biblie și suspect din punct de vedere doctrinar.

Aș putea cita mai multe exemple ale acestei definiții bazată pe putere și performanță a Dumnezeirii, dar cred că nu este necesară, deoarece pare să fie acceptată în mod obișnuit ca principiu universal de determinare a Dietății. Resping acest principiu pe baza faptului că această metodologie nu este susținută în Scriptură.

5. Desfășurarea Discuției în Conformitate cu Termenii Crezurilor Niceene și Anatasiene.

Este destul de uimitor pentru mine că mulți din biserica noastră ar accepta declarațiile crezurilor niceene și anatasiene ca un punct valid și un context legitim pentru o discuție a Dumnezeirii. Aceste crezuri au fost introduse într-o perioadă de apostazie mare, și cum aceste crezuri au fost formulate în perioada profetică a bisericii Pergamos, le consider foarte suspecte. În cartea sa “Înțelegerea Trinității”, Max Hatton începe capitolul unu cu citarea Crezului anatasian.¹⁸⁶ În timp ce el modifică unele aspecte ale acestuia, acesta este punctul său de plecare. Pentru oricine studiază istoria dezvoltării acestor crezuri, trebuie să se înțeleagă

¹⁸⁶ Max Hatton, *Înțelegerea Trinității*, Pagina 13

că Dumnezeu nu a avut nici o mână în formularea lor și Pionierii noștri cu siguranță nu au pus nici o încredere în acești Părinți ai Bisericii.

Un alt pas în apostazie a fost adoptarea zilei păgâne a soarelui – duminica – ca zi de sărbătoare. Atât de general a devenit acest lucru încât, chiar înainte de anul 200 d.Hr., unul dintre apostazii – chiar și acum unul dintre “Părinții Bisericii” – a relatat că “alții presupun că soarele este Dumnezeuul creștinilor, pentru că este un fapt bine cunoscut că ne rugăm spre răsărit sau pentru că facem din duminică o zi de sărbătoare”. -Tertulian. RH, A.T. Jones, 17 aprilie 1900

Există o formă mai subtilă de a plasa dezbaterea Dumnezeirii înapoi la apostazia secolelor ³ și 4, și anume utilizarea continuă a unor etichete precum “Arian” și “Semi-Arian”. Fie că credem crezurile sau nu, a invoca acești termeni înseamnă a stabili imediat stadiul ortodoxiei și al neortodoxiei în contextul crezurilor niceene și anatasiene. Mi se pare destul de ciudat că, pe de o parte, unii adventiști vor pretinde că resping Sfânta Treime Catolică și totuși, pe de altă parte, vor folosi în continuare etichetele care au apărut din formularea catolică a Treimi. De ce să nu folosim termenul “semi-trinitară”? Are la fel de mult sens ca “semi-arian”.

Un al treilea aspect care mi se pare interesant este că mulți savanți adventiști vor cita favorabil lucrări ale autorilor protestanți contemporani cu privire la Dumnezeire. Mi-e greu să concep că cineva care crede că sufletul omenesc este nemuritor și care crede, de asemenea, că Dumnezeu îi arde pe păcătoși în iad pentru totdeauna ar putea avea vreo concepție corectă despre Dumnezeu.¹⁸⁷ În opinia mea, acești autori se închină și vorbesc despre un zeu pe care eu nu recunosc, nici nu mă voi închina; prin urmare, pentru a cita favorabil lucrările lor și ecou sentimentele lor ar putea părea a fi o educație bună, dar în realitate este o practică proastă care duce la îmbătarea din vinul Babilonului.

¹⁸⁷ Acesta nu este un motiv pentru a da vina sau ataca autori individuali, este pur și simplu moștenirea care le-a fost predată de la părinții bisericii anterioare și tradițiile lor crez.

6. A face presupuneri. (Abordate în capitolul 27)

Când vine vorba de adevăr, este înțelept să presupunem lucruri care nu sunt menționate în Scriptură? Biserica admite că doctrina Sfintei Treimi este exact asta – o presupunere.

“Deși niciun pasaj scriptural nu afirmă în mod oficial doctrina Trinității, *ea este asumată ca fapt* de către scriitorii Bibliei și menționată de mai multe ori. Numai prin credință putem accepta existența Sfintei Treimi”. (Recenzie adventistă Vol. 158 Nr. 31, 1981, P. 4) (Sublinierea furnizată)

“Deși Vechiul Testament nu ne învață în mod explicit că Dumnezeu este triun, face aluzie la o pluralitate în cadrul Dumnezeirii.” Adventiștii de ziua a șaptea cred ... O expunere biblică a 27 de doctrine fundamentale, 1988. R & H Publishing Conf. univ. p.22.

Fernando Canale are dreptate atunci când afirmă:

“Deoarece filosofia umană este chemată să fie supusă Bibliei și din moment ce filosofia divină este deja disponibilă în Scripturi, înțelegerea noastră despre Dumnezeu trebuie să fie liberă de speculațiile umane.” (Fernando L. Canale, Manualul teologiei adventiste de ziua a șaptea, Enciclopedia Adventistă de Ziua a Șaptea Volumul 12, pagina 105, ‘Doctrina lui Dumnezeu’.)

Dar mai târziu, el pare să facă o declarație care neagă complet declarația sa anterioară:

“Conceptul de Trinitate, și anume ideea că cei trei sunt una, nu este declarat explicit, ci doar asumat.” (Ibidem, pagina 138)

Mulți ar fi de acord că este o ipoteză umană calculată bazată pe ceea ce pare a fi corect, dar în cele din urmă trebuie să recunoaștem că este o speculație umană. H. Maldwyn Hughes, primul director al Wesley House, un colegiu teologic metodist, recunoaște această speculație atunci când afirmă;

“Doctrina Trinității nu este în primul rând o doctrină speculativă. Este o construcție speculativă a materialelor oferite de revelație și de experiența creștină. Definiția a trecut testul timpului, în principal pentru că se crede că Biserica a fost călăuzită divin în începuturilor ei”. (H. Maldwyn Hughes, M. A., D. D. Christian foundations, An introduction to Christian doctrine, page 141, fourth edition, July 1933)

Unii ar putea argumenta că aceasta este o perspectivă metodistă, dar cercetătorii adventiști citează în mod liber savanți evanghelici pentru a-și face punctele de vedere cu privire la Treime. Mulți dintre acești cercetători recunosc în mod liber că Treimea nu este o doctrină bazată pe Biblie:

“Exegeții și teologii de astăzi sunt de acord că Biblia ebraică nu conține o doctrină a Sfintei Treimi, chiar dacă în lucrările dogmatice trecute despre Treime se citează texte precum Geneza 1:26, “Să facem umanitatea după chipul nostru, după asemănarea noastră” (vezi, de asemenea, Gn. 3:22, 11:7, Is. 62-3) ca dovadă a pluralității în Dumnezeu.” (Enciclopedia religiei, Sfânta Treime, volumul 15, pagina 54, 1987)

Se spune, de asemenea, mai târziu;

“Mai mult, exegeții și teologii sunt de acord că Nici Noul Testament nu conține o doctrină explicită a trinității.” (Ibid)

În timp ce unii cercetători ar putea să nu fie de acord cu această evaluare, majoritatea par să o recunoască. Trebuie pusă întrebarea – Este acesta modul în care ar trebui să formăm doctrina Bibliei?

Din nou, Whidden, Moon și Reeve se bazează pe indicii puternice, mai degrabă decât pe declarații explicite atunci când spun:

“Probabil **cele mai puternice indicii despre o astfel de trinitate divină** apar în celebra însărcinare a Evangheliei pe care Isus a dat-o Bisericii în formula ei de botez: “Duceți-vă dar și faceți ucenici din toate neamurile, botezându-i în numele Tatălui și al Fiului și al Duhului Sfânt” (Mat. 28:19). “The Trinity”, de Jerry Moon, Woodrow Whidden, & John W. Reese, publicat de R & H 2002, p.32. (Capitolul intitulat “Cele mai puternice dovezi biblice pentru Sfânta Treime”)

Cele mai puternice indicii nu sunt, desigur, declarații explicite. Utilizarea unei metodologii cu cele mai puternice indicii pentru ceea ce doriți să găsiți poate duce la afirmații precum următoarele:

“Dar cum rămâne cu rugăciunea directă către Duhul Sfânt? Deși nu avem nici un exemplu clar sau poruncă directă de a ne ruga Duhului Sfânt în Scriptură, acest lucru are, în principiu, un sprijin biblic implicit... Pare logic ca poporul lui Dumnezeu să se poată ruga direct și să se închine Duhului Sfânt. (Trinitatea, pagina 273)

Ooo!, acesta este un apel mare. Chiar dacă Biblia nu o poruncește, acești oameni simt că este în regulă să se roage direct Duhului Sfânt. Este acesta un principiu biblic sigur? Cred că Richard Rice rezumă cel mai bine atunci când el spune:

“Rolul trinității într-o doctrină a lui Dumnezeu ridică întotdeauna semne de întrebare. Unul dintre motive este că cuvântul în sine nu apare în Biblie și nici nu există o declarație clară a ideii. Dar Biblia pune bazele formulării sale, iar conceptul reprezintă o dezvoltare a revendicărilor și conceptelor biblice. Deci, chiar dacă doctrina trinității nu face parte din ceea ce Biblia însăși spune despre Dumnezeu, ea face parte din ceea ce biserica trebuie să spună pentru a proteja viziunea biblică a lui Dumnezeu.”
Domnia lui Dumnezeu, o introducere în teologia creștină dintr-o perspectivă adventistă de ziua a șaptea. de Richard Rice. 1985. Andrews Uni Press.

Admiterea este simplă. Sfânta Treime este un dispozitiv pe care biserica a simțit că trebuie să o construiască pentru a proteja ceea ce ei credeau că Biblia încearcă să spună despre Dumnezeu. Acesta este un caz destul de clar de tradiție asupra Scripturii și de înțelepciunea oamenilor de a fi mai înțelepți decât Dumnezeu.

O altă ipoteză:

Nici un trinitarian informat nu a spus vreodată că 3 persoane = 1 Persoană. Ceea ce spun cu adevărat trinitarienii este că ceea ce putem descrie doar ca trei Persoane există toate în cadrul unei singure substanțe. Cele Trei Persoane sunt, prin urmare, Singurul Dumnezeu. (Înțelegerea Trinității, Pagina 133)

Din nou, acesta este un concept mare și nici un sprijin scriptural pentru el. Cred că mintea multor trinitarienii s-ar piti la declarația de mai sus și știu cel puțin unul care o numește erezie.¹⁸⁸

Aici este o altă declarație:

Deși cuvântul Trinitate nu se găsește în Biblie (nici cuvântul întrupare), învățătura pe care o descrie se găsește clar acolo. Definită pe scurt, doctrina Sfintei Treimi reprezintă conceptul că “Dumnezeu există veșnic ca trei persoane, Tatăl, Fiul și Duhul Sfânt, și fiecare persoană este pe deplin Dumnezeu și există un

¹⁸⁸ Vance Ferrell, *Apărarea Dumnezeirii*. Capitolele 4 și 5

singur Dumnezeu”. (Sfânta Treime din Scriptură de Gerhard Pfandl iunie 1999)

Din nou, există admiterea că nu este declarată în mod explicit și totuși se găsește în Scriptură. Este aceasta o procedură sigură pentru o doctrină cheie a Bisericii Adventiste?

Una dintre cele mai fascinante citiri este descrierea lui Vance Ferrell a Consiliului Ceresc și modul în care fiecare membru al Dumnezeirii a decis cu privire la rolurile și modul în care cei trei au lucrat totul:

Revenind acum la acel trecut îndepărtat. Cei trei membri ai Dumnezeirii au trebuit să găsească o modalitate de a rezolva trei probleme inerente:

Prima problemă a fost că Dumnezeirea avea o putere, o autoritate și un intelect atât de imens. – Îngerii, locuitorii celorlalte lumi și oamenii de pe pământ ar avea o perioadă dificilă în a se raporta la Ei și a-I iubi. Deși îmi plac micile animale sălbatice care trăiesc în jurul casei mele de la țară, ele trăiesc într-o frică constantă de mine. Recunoscând că eu par să am abilități imense și puterea pe care ei nici nu pot începe să înțeleagă, ele sunt reticente.

Dumnezeirea a recunoscut că Ei se vor confrunta mai târziu cu aceeași problemă atunci când au creat ființe atât de subordonate. Cum ar putea Ei să exprime marea profunzime a dragostei Lor pentru acele creaturi și să-i convingă de ea?

A doua problemă a fost faptul că erau trei în Dumnezeire. Este dificil să te identifice cu trei lideri. Gândiți-vă la asta pentru o clipă. (De exemplu, ce ar face omul căzut cu privire la rugăciunea la trei Dumnezeii?) Era nevoie de un model special, astfel încât oamenii să se uite la un singur Dumnezeu suveran ca Domn al tuturor în viața lor.

A treia problemă a fost că fiecare dintre membrii Dumnezeirii avea nevoie de un nume clar prin care creaturile Lor să le poată identifica și înțelege parțial. Țineți minte că fiecare a fost pe deplin divin cu toate puterile celorlalte două; cu toate acestea, ei aveau nevoie de nume separate.

În timp ce fiecare membru al Dumnezeirii, fiind infinit, avea toată puterea, fiecare și-a menținut o poziție și a făcut o lucrare diferită de celălalt. Acest lucru nu a fost dificil de făcut, deoarece unul era deja Cel suprem. Altul a fost Fiul iubit. Al treilea a fost

Duhul Sfânt. Pozițiile și acțiunile lor ar rezolva fiecare dintre cele trei probleme menționate mai sus.¹⁸⁹

Acest lucru este foarte speculativ și, desigur, nu se găsește în Biblie. Odată ce nu mai ești legat de Scriptură, devine foarte simplu să-ți aperi poziția și, de asemenea, poți deveni foarte creativ. Suntem cu adevărat¹⁹⁰ *Sola Scriptura* în crezurile noastre?

7. Premisa Fortând DECLARAȚII EGW pentru a Sprijini Trinitatea. (Abordat în capitolul 15)

Această metodă este comună și a fost folosită de Froom atunci când a pus compilația “Evangelizare” împreună. Mi se pare interesant faptul că, în timp ce biserica nu crede, în general, în utilizarea Ellen White în scopuri doctrinare, în istoria Sfintei Treimi ea este subliniată ca figura cheie care a mutat doctrina Bisericii într-o viziune trinitară a Dumnezeirii. Dacă doctrina nu ar fi una populară— cum ar fi judecata de investigație, de exemplu— străinii care se uită la istoria noastră ne-ar putea acuza că ne-am primit credința despre Treime de la Ellen White, mai degrabă decât biblia, un gând interesant.

Ellen White face multe declarații. Unele cu siguranță par să indice un punct de vedere care reflectă Trinitatea și acestea sunt citate în mod regulat, dar ce facem cu multe din acestea care sunt complet contrare? Singura persoană pe care am citit-o care a făcut o încercare serioasă de a apăra Treimea, folosind fiecare declarație a Ellen White este Vance Ferrell. Îl felicit pentru efortul său, dar răstălmăcirile necesare pentru a face totul să se potrivească fac o lectură foarte interesantă.

Pentru alții Ellen White este convenabilă, o pot cita atunci când ea este de acord cu ei și o pot numi doar umană atunci când nu o face. Abordez această problemă în detaliu pe tot parcursul manuscrisului, deoarece declarațiile contradictorii ale EGW au fost cele care mi-au stârnit mai întâi interesul față de acest subiect. Desigur, cei care se opun Trinității fac adesea un proces similar de a folosi Ellen White pentru a-și apăra poziția și a ignora declarațiile care par să susțină Trinitatea. Nu accept această metodă pentru descoperirea și dezbaterea doctrinei, în schimb am scopul de a folosi regulile lui Miller pentru a obține o imagine mai sistematică.

¹⁸⁹ Ibidem, pagina 10,11

¹⁹⁰ Am găsit acest nivel ridicat de speculații de la Vance Ferrell dezamăgitoare pentru că am găsit munca sa în alte domenii să fie destul de bună.

Capitol 28 – Șapte Metode Comune Folosite pentru a Apăra Trinitatea

Fie că ne place sau nu, fie că o numim umană sau o lumină mai mică, atâta timp cât încurajăm oamenii să citească EGW, această problemă va continua să se intensifice. Nu va dispărea pur și simplu. Ea face prea multe declarații care nu susțin punctul de vedere actual al Dumnezeirii. Deci, se pare că profetul care ne-a lansat în părtășia și respectul creștinismului evanghelic prin revelațiile declarațiilor ei cu privire la Treime, este acum ca o ancoră veche, care este un pic iritantă. Vom lăsa ancora să se țină, sau să o tăiem și să lăsăm vederile noastre spiritualizate să ne zdrobească pe stâncile ecumenismului?

29. Hristos ca Inițiator sau Reprezentant

Există o serie de locuri în Scriptură în care diferențele dintre un model sursă de viață (care îl revelează pe Hristos ca Născut) și un model trinitar (care îl descrie pe Hristos ca fiind nenăscut,¹⁹¹ posedând propriile Sale resurse și împărțându-le tatălui) devin cele mai evidente. Observați următoarele pasaje:

Isaia 43:10 “Voi sunteți martorii Mei – zice Domnul –, voi și Robul Meu pe care L-am ales, ca să știți, ca să Mă credeți și să înțelegeți că Eu sunt: înainte de Mine n-a fost făcut niciun dumnezeu și după Mine nu va fi,¹¹ Eu, Eu sunt Domnul, și afară de Mine nu este niciun Mântuitor! .

Isaia 44:6 Așa vorbește Domnul, Împăratul lui Israel și Răscumpărătorul lui, Domnul oștirilor: “Eu sunt Cel dintâi și Cel de pe urmă și, afară de Mine, nu este alt Dumnezeu.

Isaia 44:24 Așa vorbește Domnul, Împăratul lui Israel și Răscumpărătorul lui, Domnul oștirilor: “Eu sunt Cel dintâi și Cel de pe urmă și, afară de Mine, nu este alt Dumnezeu;

Isaia 45:5,6 Eu sunt Domnul, și nu mai este altul; afară de Mine nu este Dumnezeu. Eu te-am încins înainte ca tu să Mă cunoști.⁶ Ca să se știe, de la răsăritul soarelui până la apusul soarelui, că, afară de Mine nu este Dumnezeu: Eu sunt Domnul, și nu este altul.

Aceste pasaje reprezintă o provocare pentru ambele puncte de vedere. Fiecare pasaj prezintă un singur individ fiind menționat. Termenii:

“I afară de mine nu este nici un Mântuitor:” “in afara de mine nu este nici un Dumnezeu” “am întins pământul de unul singur”, nu este nimeni lângă mine”

sunt neechivoce și izolaționiste, totul este exclus dincolo de individul unic care vorbește. Biblia face referire la *Tatăl*, *Fiul* și *Duhul* ca posedând atributele Dietății, și închinarea atât al Tatălui cât și a Fiul

¹⁹¹ Mulți trinitari ar nega faptul că ei cred că Hristos este neconceput. Mulți îl văd pe Hristos ca fiind conceput din punct de vedere spiritual pentru a fi Fiul în sensul Evangheliei, în timp ce alții îl văd pe Hristos ca fiind conceput în întrupare. În ambele cazuri, aceasta nu este o stare adevărată de a fi conceput. A fi conceput spiritual este ca și cum ai spune că crezi în restul Sabatului fără a fi nevoie să ții Sabatul săptămânal. Este doar ceva spiritual.

sunt mandatate direct în Scriptură. Whidden, Moon și Reeve reflectă unele dintre provocările cu care se confruntă cu aceste pasaje atunci când afirmă cu privire la Isaia 43:10,11

...dacă vrem să luăm în serios mărturia clară a scriitorilor Noului Testament că Isus este Dumnezeu, este să concluzionăm că oricine este Domnul, YHWH sau Iehova care vorbește în Isaia 43:10,11, Identitatea Sa trebuie să o includă pe cea a lui Isus din Noul Testament care a pretins că este într-un fel Iehova din Vechiul Testament. Whidden, Luna și Reeve, *Trinity*, Pagina 48

Acesta este un punct important. Dacă Isus nu este inclus în pasajele din Isaia 43:10,11; 44:6 și 45:5,6, atunci cum poate fi susținută pretenția lui Hristos de a fi egal cu Dumnezeu și de a I se închina așa Dumnezeu este susținut?¹⁹² ¹⁹³ Pe de altă parte, dacă Hristos este inclus, socotim limbajul izolaționist fără echivoc? Nu ar fi fost mult mai simplu pentru pasaje să spună “Nu există nici un Dumnezeu în afară de Tatăl, Fiul și Duhul într-o uniune perfectă”?

A. A face “Eu” însemnând “Noi”

În ceea ce privește un modelul Trinității, o modalitate de a rezolva această problemă este de a face ca “eu” să însemne “Noi”. Un membru al Dumnezeirii vorbește în numele tuturor și, de fapt, nu există nici o diferențiere între membri. Aici avem trei persoane într-o singură substanță¹⁹⁴ sau avem un amestec al celor trei persoane într-o unitate misterioasă care nu poate fi pe deplin înțeleasă.¹⁹⁵ Cele două concepte sunt foarte asemănătoare, iar rezultatul final este același: O unitate misterioasă insolubilă amestecată care permite la unul să vorbească pentru toți fără să se concentreze asupra identității aceluia care vorbește de fapt.

În primul rând: Pentru a accepta acest lucru, trebuie să existe un sacrificiu lingvistic: “eu” nu mai înseamnă “eu” în sensul englez, sau (și ebraic), ci mai degrabă “Noi”, iar “Eu” nu poate însemna “Eu” trebuie să însemne “Noi””.

¹⁹² Fil 2:6; Mat 28:17; Ioan 5:18.

¹⁹³ Este interesant de observat că comentariul biblic adventist trece complet de dificultățile de identificare în pasajele Isaia

¹⁹⁴ Max Hatton Înțelegerea Trinity Page 133

¹⁹⁵ Erwin Gane, Personal Email “Aici este o relație foarte misterioasă. Există o unitate de existență între Tatăl și Fiul, care este infinit de misterioasă.”

În al doilea rând: Trebuie să existe, de asemenea, o pierdere a importanței cu privire la care membru al Dumnezeirii vorbește de fapt. Ar putea fi important să știi cine vorbește de fapt? Există un potențial, prin procesul de amestecare, ca individualitatea fiecărui membru să se piardă în anumite texte? Cred că pentru unii acest lucru nu este un punct important, deoarece aceștia sunt toți la fel în caracter, oricum, dar pentru cei dintre noi care de fapt sunt interesați într-o relație personală cu persoana individuală Isus și persoana individuală a Tatălui, cu siguranță este important. Diferența ar putea fi asemănătoare cu primirea scrisorii obișnuite de Crăciun a familiei. De obicei, un membru al familiei scrie despre întreaga familie și pentru unii este irelevant cine scrie atâta timp cât obține informațiile, dar pentru alții care le cunosc bine și sunt interesați de mai multe detalii, ei sunt de fapt interesați să știe cine a scris scrisoarea.

Dacă textele lui Isaia vorbesc doar despre Tatăl, așa cum pretind mulți non-trinitari, atunci se pare că face imposibilă armonizarea unor astfel de texte cu pretențiile Noului Testament ale lui Isus că El este Dumnezeu. Și este clar că Isus are drepturi depline de a fi numit Dumnezeu și de a fi venerat ca Dumnezeu.¹⁹⁶

Există o modalitate de a citi aceste pasaje pur și simplu fără a sacrifica lingvistica sau negarea deplină a divinității lui Hristos?

B. Egalitatea Bazată pe Putere Provoacă Confuzie

Cred că cheia constă în înțelegerea egalității membrilor Dumnezeirii și că sursa de viață curge de la Dumnezeire. În capitolul 21 ne-am uitat la cele două unități de măsurare diferite utilizate pentru a determina Divinitatea. Un sistem de măsurare bazat pe performanță determină Divinitatea prin putere inerentă și existență nelimitată, măsurată prin timp și eternitate. Într-un răspuns dat mie cu privire la proiectul acestui manuscris sa afirmat, “Egalitate membrilor Dumnezeirii este pe baza posesiei lor de caracteristici inerente.”¹⁹⁷

Această linie naturală de raționament creează presupunerea care stă la baza modului în care ar trebui să o înțelegem pe Ellen White atunci când afirmă că Hristos are viața originală (de la Sine) și neîncăpătoare (din orice sursă din afara sa) și nederivată (din orice sursă din afara sa).

¹⁹⁶ Evrei 1:8; Apocalipsa 5:13.

¹⁹⁷ Barry Harker. Un răspuns la “Întoarcerea lui Ilie” Pagina 7

Această interpretare a pasajului este impusă de ideea ca egalitatea se bazează pe caracteristici inerente privind viața, puterea și existența.

Acest tip de egalitate cere să existe o sursă de viață Divină pe care Tatăl o posedă și o sursă de viață Divină pe care Fiul o posedă, iar în egalitatea acestor posesiuni vedem baza unei unități din care izvorăște iubirea, unitatea și identitatea. Cele două surse de viață (sau trei când includem Spiritul) creează potențialul natural de acțiune autonomă și individuală. Vedem rodul acestui potențial în modul în care unii cercetători adventiști văd Creația.

Pe cont propriu [Vorbind despre Hristos] El a întins cerurile și prin El Însuși a creat pământul. Cum poate cineva pretinde că Domnul a avut un maistru (sau cineva similar) ca un ajutor? Nu există nici o contradicție pentru cei care cunosc adevărul despre Sfânta Treime. Isus este un membru al Dumnezeirii și, ca atare, este Creatorul.¹⁹⁸

Autorul acestei afirmații crede că Hristos a înfăptuit numai *lucrarea* creației. Aceasta este o explicație pentru Isaia 44:24 și este rodul natural al egalității bazate pe putere. A acționat Hristos singur?

Evrei 1:2 la sfârșitul acestor zile, ne-a vorbit prin Fiul, pe care L-a pus moștenitor al tuturor lucrurilor și prin care a făcut și veacurile;

Contextul din Evrei 1:2 avea să indice că Tatăl a făcut lumile prin Fiul Său. Dar ce zici de următorul text:

Evrei 1:9 Tu ai iubit neprihănirea și ai urât nelegiuirea, de aceea, Dumnezeule, Dumnezeul Tău Te-a uns cu un untdelemn de bucurie mai presus decât pe tovarășii Tăi.:

Acest text arată că Tatăl vorbește despre faptul că Fiul a pus temelia Pământului, iar cerurile au fost lucrarea mâinilor lui Hristos. Se contrazic Evrei 1:2 și 1:9? Schimbăm sensul cuvântului “făcut” pentru a însemna “a planifica cu”? Dezbrăcăm cuvântul “făcut” de acțiune?

¹⁹⁸ Max Hatton, Înțelegerea Trinity Page 63. Observați că autorul nu neagă rolul Tatălui în creație, dar acțiunea Creației a fost singură înfăptuită de Fiul.

C. Tatăl este Sursă și Hristos este Canal manifestant

Sugerez că această contradicție aparentă este creată de egalitatea de putere necesară pentru a fi considerat o persoană a Dumnezeirii Divine. Observați ideile sursă de viață în aceste pasaje:

“Dar întorcându-ne de la toate reprezentările mai mici, Îl privim pe Dumnezeu în Isus. Privind la Isus, vedem că este slava Dumnezeului nostru să dea. “Nu fac nimic de la Mine însumi”, a spus Hristos; “Tatăl cel viu M-a trimis pe Mine și Eu trăiesc prin Tatăl.” “Nu caut slava Mea”, ci slava Celui ce M-a trimis. Ioan 8:28; 6:57; 8:50; 7:18. În aceste cuvinte este prezentat marele principiu care este legea vieții pentru univers. Toate lucrurile, Hristos le-a primit de la Dumnezeu, dar Le-a luat să dea. Deci, în curțile cerești, în slujirea Sa pentru toate ființele create: prin Fiul preaiubit, viața Tatălui se revarsă către toți; prin Fiul se întoarce, în laudă și slujire plină de bucurie, un val de iubire, la marea Sursă a tuturor. Și astfel, prin Hristos circuitul binefacerii este complet, reprezentând caracterul marelui Dăător, legea vieții.”
DA 21

“Dumnezeu L-a trimis pe Fiul Său să comunice omenirii propria sa viață [Viața Tatălui]. Hristos declară: “Eu trăiesc prin Tatăl”, **viața mea și a Lui fiind una.** (Ellen G. White, misionară acasă, 1 iunie 1897, “O chemare la lucrare”)

În calitate de legiuitor, Isus a exercitat autoritatea lui Dumnezeu; poruncile și deciziile sale au fost susținute de Suveranitatea tronului etern. Slava Tatălui a fost descoperită în Fiul; Hristos a arătat caracterul Tatălui. El era atât de perfect legat de Dumnezeu, atât de complet îmbrățișat în lumina Sa încercuitoare, încât cel ce-L văzuse pe Fiul, îl văzuse pe Tatăl. Glasul lui era ca glasul lui Dumnezeu. {RH, 7 ianuarie 1890 alin. 2}

Aceste pasaje din Ellen White arată clar că viața Tatălui este cea care curge prin Fiul. Fiul împărtășește viața Tatălui. Acest fapt face, desigur, imposibilă o egalitate bazată pe putere, dar sugerez că astfel de concepte de egalitate își au originea în mintea lui Satan, nu a lui Dumnezeu.

Dacă îi permitem Tatălui să fie sursa și Hristos să fi primit toată plinătatea vieții, atunci Hristos poate acționa ca canal reprezentativ al Tatălui, mai degrabă decât să i se ceară să fie inițiatorul acțiunii în mod independent. Deci, ce zici de textele din Isaia?

Isaia 43:10,11 “Voi sunteți martorii Mei – zice Domnul –, voi și Robul Meu pe care L-am ales, ca să știți, ca să Mă credeți și să

Capitol 29 – Hristos ca Inițiator sau Reprezentant

înțelegeți că Eu sunt: înainte de Mine n-a fost făcut niciun dumnezeu și după Mine nu va fi, ¹¹ Eu, Eu sunt Domnul, și afară de Mine nu este niciun Mântuitor! .

Hristos afirmă în Ioan 5:19,20 că El nu face nimic de la Sine, ci ceea ce Vede că Tatăl face. Și Tatăl Îi arată tot ceea ce face și Fiul îl urmează. În această lumină, Îl vedem pe Hristos ca reprezentant al Tatălui vorbind despre Tatăl, care este sursa tuturor lucrurilor. Este Hristos lăsat în afara acestei ecuații? Nu, pentru că acest text se adresează sursei, nu canalului. Textele lui Isaia au sens în contextul acestui pasaj foarte important din Ellen White:

“Domnul Isus Hristos, singurul Fiu născut al Tatălui, este cu adevărat Dumnezeu în infinitate, dar nu în personalitate.” UL 367 (1905)

Ellen White spune aici, că Isus nu este cu adevărat Dumnezeu? Desigur, nu, dar ea spune că El nu este sursa, inițiatorul, acesta este Tatăl. Ellen White citat de mai sus este o reflectare a ceea ce Pavel spune cu privire la Sursa și Canal:

1 Corinteni 8:6 totuși, pentru noi, nu este decât un singur Dumnezeu: Tatăl, **de la care** vin toate lucrurile și pentru care trăim și noi, și un singur Domn: Isus Hristos, **prin care** sunt toate lucrurile și prin El și noi.

Tatăl este prezentat ca sursă – “din care vin toate sunt lucrurile” și Hristos este prezentat ca canal – “prin care sunt toate lucrurile”¹⁹⁹

Această confuzie despre sursa de viață este evidențiată din nou cu privire la Isaia 43:11 atunci când se pretinde:

Mai mult, cazul devine și mai convingător atunci când Domnul continuă să spună că “în afară de mine nu există mântuitor”... trebuie să însemne că Mesia Isus al Noului Testament este Domnul Iehova al profetului Isaia din Vechiul Testament²⁰⁰

Dar Scriptura spune:

2 Corinteni 5:19 că adică, Dumnezeu era în Hristos, împăcând lumea cu Sine, neținându-le în socoteală păcatele lor și ne-a încredințat nouă propovăduirea acestei împăcări.

¹⁹⁹Pentru mai multe detalii, vezi *cărțile Modelul Divin* și *Modelul Divin al Vieții* la maranathamedia.com

²⁰⁰ Whidden, Moon, Reeve, 48.

Acest pasaj indică faptul că Tatăl este Mântuitorul, împacând lumea cu Sine însuși prin Hristos. Tatăl este Sursa, Hristos este Canalul care manifestă această putere mântuitoare a Tatălui.

1 Corinteni 1:24 dar pentru cei chemați, fie iudei, fie greci, este puterea și înțelepciunea lui Dumnezeu.

În versetul de mai sus Hristos este numit puterea lui Dumnezeu. Aceasta nu înseamnă că Dumnezeu Tatăl nu are putere, ci spune că Hristos este canalul pentru puterea Tatălui. De asemenea, Îl numește înțelepciunea lui Dumnezeu. Aceasta nu înseamnă că Tatăl nu este înțelept, ci mai degrabă Fiul lui Dumnezeu este canalul și manifestarea înțelepciunii Tatălui.

Chiar și revelația lui Isus Hristos dată lui Ioan a fost primită de la Tatăl. Totul își găsește izvorul în Tatăl. Tot ceea ce face Hristos își găsește izvorul în Tatăl. Hristos a primit totul de la Tatăl. Unul dintre motivele pentru care biserica respinge acest lucru este pentru că, fie cu bună știință, fie în necunoaștință de cauză, menține ideea falsă de egalitate. Afirm din nou: acest tip de egalitate își găsește sursa în mintea lui Satan, nu a lui Dumnezeu. Satana a fost cel care a declarat că se va înălța, își va înălța tronul, va ședea pe muntele agregăției, va fi ca Cel Preaînalt. În mod clar, Satana este cel care a creat egalitatea bazată pe putere.

Când înțelegem conceptele sursă și canal, Biblia se citește mai clar și mai simplu. Să luăm, de exemplu, trimiterea Îngerului la Israeliti.

Exod 23:20-23 Iată, Eu trimit un Înger înaintea ta, ca să te ocrotească pe drum și să te ducă în locul pe care l-am pregătit. ²¹ Fii cu ochii în patru înaintea Lui și ascultă glasul Lui; să nu te împotrivești Lui, pentru că nu vă va ierta păcatele, căci Numele Meu este în El. ²² Dar, dacă vei asculta glasul Lui și dacă vei face tot ce-ți voi spune, Eu voi fi vrăjmașul vrăjmașilor tăi și potrivnicul potrivnicilor tăi. ²³ Îngerul Meu va merge înaintea ta și te va duce la amoriți, hetiti, fereziți, cananiți, heviți și iebusiți și-i voi nimici.

Hristos este cel care vorbește aici. El vorbește despre trimiterea unui înger și că numele Lui este în El. Știm, de asemenea, că Hristos este îngerul menționat.²⁰¹ Vorbește Hristos despre Sine într-o altă formă?

²⁰¹ 1 Corinteni 10:4 "... căci ei au băut din acea Stâncă spirituală care i-a urmat: și acea Stâncă era Hristos." Confuzia sursei de viață de către evanghelici este, de asemenea, un posibil motiv pentru care ei resping că Hristos este Arhanghelul Mihail.

Capitol 29 – Hristos ca Inițiator sau Reprezentant

Acest lucru face lucrurile complicate. Dar dacă Hristos vorbește ca reprezentant al Tatălui și ce va face Tatăl prin Fiul Său ca Înger care îi urmează, pasajul este clar. Trebuie să ne amintim că Hristos vorbește ceea ce Îl aude pe Tatăl vorbind și, fiind Cuvântul lui Dumnezeu, El ni-l comunică.

Deci, în contextul sursei vieții care vine de la Tatăl, toate aceste texte din Isaia se încadrează perfect. Aceste texte indică spre Tatăl ca sursă. Hristos nu este exclus ca Dumnezeu pentru că El a împărțit / moștenit Viața Tatălui și este venerat ca Dumnezeu și toată plinătatea Dumnezeirii locuiește în El. Toate acestea sunt posibile odată ce renunțăm la conceptele de egalitate bazate pe putere care își găsesc originea în Isa 14:12-14.

30. Pecetluit cu Numele Tatălui

A. Pilda Fecioarelor

Pilda celor zece fecioare din Matei 25 ne dezvăluie o lumină interesantă asupra a ceea ce îi deosebește pe cele înțelepte de fecioarele nechibzuite. Diferența evidentă dintre cele înțelepte și cele nesăbuite este aprovizionarea cu untdelemnul pe care îl aveau fecioarele înțelepte. Untdelemnul este un simbol al Duhului Sfânt care a susținut fecioarele înțelepte în a-l urma pe Mire la cina de nuntă.

Al doilea factor care le-a deosebit pe cele înțelepte de fecioarele nechibzuite a fost faptul că admiterea la sărbătoarea căsătoriei este determinată de faptul dacă oaspeții îl cunoșteau pe Mire. Cunoașterea cuiva necesită, evident, timp, iar fecioarele nesăbuite nu au folosit timpul pe care l-au avut pentru a cunoaște Mirele.

Există o legătură între a avea o provizie de ulei și a cunoaște Mirele? Isus le-a spus ucenicilor clar legătura dintre El însuși și funcționarea Duhului. Am abordat această problemă în capitolul 22, dar o vom revizui din nou aici.

Ioan 14:16-18 Și Eu voi ruga pe Tatăl, și El vă va da un alt Mângâietor^[a], care să rămână cu voi în veac; ¹⁷și anume Duhul adevărului, pe care lumea nu-L poate primi, pentru că nu-L vede și nu-L cunoaște, dar voi Îl cunoașteți, căci rămâne cu voi și va fi în voi. ¹⁸Nu vă voi lăsa orfani, Mă voi întoarce la voi.

Isus a spus că El este Cel care va veni la noi. Prin Duhul, Hristos rămâne cu noi. Observați din nou aceste declarații:

“Mântuitorul este Mângâietorul nostru. Acest lucru L-am dovedit a fi.” 8MR p. 49

“Să studieze capitolul al șaptesprezecelea din Ioan și să învețe să se roage și să trăiască rugăciunea lui Hristos. El este Mângâietorul. El va rămâne în inimile lor, făcând bucuria lor plină. Cuvintele Lui vor fi pentru ei ca pâinea vieții...” RH 27 ianuarie 1903

“Caci prin credință ne uităm la Isus, credința noastră străpunge umbra, și adorăm pe Dumnezeu pentru dragostea Sa minunată în a da pe Isus Mângâietorul.” 19MR 297

B. Cunoașterea Mirelui vine prin Isus Mângâietorul nostru

Isus este descris ca Mângâietorul și ne este explicat pur și simplu cum se întâmplă acest lucru.

“Nu este esențial pentru voi să cunoașteți și să puteți defini exact ceea ce este Duhul Sfânt. Hristos ne spune că Duhul Sfânt este Mângâietorul, iar Mângâietorul este Duhul Sfânt, “Duhul adevărului, pe care Tatăl îl va trimite în Numele Meu”. “Mă voi ruga Tatălui și El vă va da un alt Mângâietor, pentru ca El să rămână cu voi în veci; chiar Spiritul adevărului; pe care lumea nu-L poate primi, pentru că nu-L vede, nici nu-L cunoaște, ci voi Îl cunoașteți, căci El locuiește cu voi și va fi în voi” [Ioan 14:16, 17].” *Aceasta se referă la omniprezența Duhului lui Hristos, numit Mângâietorul.* 14MR 179

Duhul la care se face referire în Ioan 14:16-18 este omniprezența Duhului lui Hristos. Prin furnizarea de untdelemn, fecioarele ajung să-L cunoască pe Hristos. Se pretinde că Duhul Sfânt ca o a treia persoană separată facilitează acest proces de a-L cunoaște pe Hristos, dar o astfel de credință contrazice Biblia, Spiritul profeției și bunul simț. Principiul de bază al intimității și apropierii de cineva nu apare în contextul unei terțe părți care este o ființă personală separată și distinctă. Cu alte cuvinte, un bărbat nu poate dezvolta un puternic sentiment de intimitate cu soția sa prin intermediul celui mai bun bărbat al său; asta este adulterul!

Satana a introdus teorii pentru a-L ascunde pe Isus din punctul nostru de vedere ca Mângâietor al nostru și a lăsat biserica noastră gata să moară.

“Motivul pentru care bisericile sunt slabe, bolnăvicioase și gata să moară, este că vrăjmașul a adus influențe de natură descurajatoare pe care le în printează asupra sufletelor tremurânde. El a căutat să-L ascundă pe Isus din viziunea lor ca Mângâietor, ca unul care mustră, care avertizează, care îi sfătuiește.” RH 26 august 1890.

Primirea Spiritului vine dintr-o adevărată cunoaștere a Tatălui și a Fiului. În capitolul 3, am subliniat că primirea vieții lui Dumnezeu ar putea avea loc numai printr-o identificare corectă atât a lui Dumnezeu,

cât și a omului²⁰², iar acest proces de identificare a fost stabilit prin poruncile lui Dumnezeu.²⁰³

Trebuie să fie de la sine înțeles că o credință într-un Tată Adevărat, Fiul Său și Spiritul lor omniprezent este un Dumnezeu complet diferit de conceptul de Trinitate co-eternă. Ramificațiile diferitelor credințe sunt extraordinare și se exclud reciproc. Mulți oameni sugerează că aceasta este o problemă mică. O astfel de declarație dezvăluie o lipsă de înțelegere a problemelor implicate și este complet nesăbuită.

C. Exemplul Izbitor al lui Israel de a se închina Zeilor Falși

La granițele Canaanului, Israelul a fost sedus să se închine unui Dumnezeu fals.

Numeri 25:1-3 Israel locuia în Sitim și poporul a început să se dea la curvie cu fetele lui Moab.² Ele au pofțit poporul la jertfele dumnezeilor lor, și poporul a mâncat și s-a închinat până la pământ înaintea dumnezeilor lor.³ Israel s-a alipit de Baal-Peor, și Domnul S-a aprins de mânie împotriva lui Israel.

Cum ar putea Israelul, chiar la granițele Canaanului, să se întoarcă brusc și să se angajeze în închinarea Dumnezeilor falși? Aceste lucruri au fost scrise pentru îndemnul nostru.

“La început, între israeliți și vecinii lor păgâni nu a existat prea multe relații, dar după un timp femeile medianite au început să furișeze în tabăra. Apariția lor nu a iscat nici o alarmă, și atât de subtile au fost planurile lor efectuate că atenția lui Moise nu a fost chemată în legătură cu această chestiune. Scopul acestor femei, în asocierea lor cu evreei, a fost să le seducă în încălcarea legii lui Dumnezeu, să le atragă atenția asupra ritualurilor și obiceiurilor păgâne și să le conducă spre idolatrie. Aceste motive

²⁰² “Această minciună (minciuna lui Satana în grădină) a distrus, de asemenea, conceptul omului despre Dumnezeu ca fântână, *comoara* și centrul vieții sale. În această stare cumplită, omul nu mai putea comunica eficient cu Dumnezeu pentru că omul pierduse identitatea ambelor părți: el însuși și Dumnezeu”. Pagina 30

²⁰³ “Romani 7:10 ne spune că poruncile au fost rânduite la viață. 1 Ioan 3:4 spune că păcatul este încălcarea Legii și Rom 6:23 spune că plata păcatului este moartea. De aceea, poruncile au fost date pentru a ne proteja viața. Aceasta înseamnă că, dacă poruncile ne protejează viața și viața vine prin comuniune cu Dumnezeu, atunci Poruncile ar trebui să reveleze *adevărata identitate* atât a lui Dumnezeu, cât și a omului și, de asemenea, să indice limitele acestei comunicări.” *Întoarcerea lui Ilie* pagina 45

au fost ascunse sub tutela prieteniei, astfel încât să nu fie suspectate, nici măcar de gardienii poporului”. PP 454

Biserica adventistă, timp de peste 50 de ani de la începuturile sale, nu a avut relații cu fiica Babilonului. Dar, după un timp, unii dintre oamenii noștri au început să se antreneze în instituții non-adventiste. Aceste instituții s-au închinat unui Dumnezeu al Sfintei Treimi și au crezut în nemurirea sufletului. Cum ar putea o astfel de asociere să ne consolideze poziția? La aceasta s-a adăugat dialogul dintre liderii bisericii noastre și evanghelicii Walter Martin și Donald Barnhouse. În această asociere biserica a apărut cu o viziune întărită asupra Sfintei Treimi și cu o viziune diferită asupra naturii lui Hristos. Este atât de dificil să vedem că adventismul a fost influențat de Babilon chiar atunci când ea se află la granițele Canaanului?

Mulți dintre savanții noștri ar batjocori astfel de “noțiuni stupide”, dar astfel de oameni sunt de obicei instruiți în aceleași fel de instituții. Multe dintre instituțiile noastre au adoptat, în grade mai mari sau mai mici, influențele otrăvitoare ale lumii evanghelice. Adventismul a repetat istoria lui Israel și acum se închină unui zeu fals după felul fiicelor Babilonului care ne înconjoară.

D. Nu Poate fi Pecetluit în închinarea la un Dumnezeu Fals

Notați cu atenție diferența dintre ceea ce este scris pe frunțile celor 144.000 și ceea ce este scris pe fruntea femeii care călărește fiara.

Apoc. 14:1 Apoi m-am uitat și iată că Mielul stătea pe Muntele Sionului și împreună cu El stăteau o sută patruzeci și patru de mii, care aveau scris pe frunte **Numele Său și Numele Tatălui Său.**

Apoc. 17:4-5 Femeia aceasta era îmbrăcată cu purpură și stacojiu, era împodobită cu aur, cu pietre scumpe și cu mărgăritare. Ținea în mână un potir de aur, plin de spurcăciuni și de necurățiile curviei ei. ⁵ **Pe frunte purta scris un nume, o taină: “Babilonul cel mare, mama curvelor și spurcăciunilor pământului”.**

Pentru orice închinător, ceea ce este pus în centrul gândirii lor este Dumnezeul pe care îl preaslăvesc și îl slujesc. De ce cei 144.000 au numele la Tatăl Mielului scris pe frunțile lor? De ce nu este Sfânta Treime, Dumnezeul trium, scris pe frunțile credincioșilor?

În schimb, femeia care călărește fiara are mintea plină de un mister și de Babilon sau confuzie. Zeul pe care îl slujește este un mister total și provoacă o mare confuzie, iar această confuzie duce la o mare urâciune, așa cum este revelată în Romani capitolul unu. Spre deosebire de un Dumnezeu care este cunoscut prin creație, zeul prostituatei este un mister confuz.

Ori de câte ori ne abatem de la închinarea la adevăratul Dumnezeu, mintea este plină de o taină, un sistem fals de închinare care este o urâciune pentru Dumnezeu. Observați următoarele::

Ieremia 2:11-13 Si-a schimbat vreodată un popor dumnezeii, măcar că ei nu sunt dumnezei? Dar poporul Meu și-a schimbat Slava cu ceva care nu este de niciun ajutor! ¹²Mirați-vă de așa ceva, ceruri, înfiorați-vă de spaimă și groază, zice Domnul. ¹³Căci poporul Meu a săvârșit un îndoit păcat: M-au părăsit pe Mine, Izvorul apelor vii, și și-au săpat puțuri, puțuri crăpate, care nu țin apă.

Israelul a fost adesea sedus la închinarea zeilor falși. Ce ne face să credem că suntem imuni la astfel de posibilități?

Observăm în Ieremia 2:13, că atunci când Israel L-a părăsit pe Dumnezeu, ei au fost tăiați de la fântâna apei vii. Duhul lui Dumnezeu nu le-a mai curs pentru că ei respinseseră adevărata cunoaștere a lui Dumnezeu. În capitolul următor, Dumnezeu afirmă următoarele::

Ieremia 3:3 Măcar că ploile au fost oprite și ploaia de primăvară a lipsit, totuși tu ți-ai păstrat fruntea de curvă și n-ai vrut să ai rușine! .

Un eșec în a recunoaște adevăratul Dumnezeu rupe legătura noastră cu sursa vieții și împiedică ploaia târzie să apară. Observați procedura care are loc în timpul cernerii atunci când poporul lui Dumnezeu se roagă pentru Duhul:

“Cei care erau plecați înaintea tronului își ofereau rugăciunile și se uitau la Isus; apoi, El se va uita la Tatăl Său și se părea că-L roagă. ***O lumină avea să vină de la Tatăl la Fiul și de la Fiul la compania de rugăciune. Apoi am văzut o lumină nespuse de puternică venind de la Tatăl la Fiul și de la Fiul s-a abătut asupra poporului înaintea tronului.***” EW 54,55

Lumina a venit la poporul lui Dumnezeu de la Tatăl la Fiul credincioșilor. Dacă nu credem cu adevărat că Dumnezeu este Tatăl și

El are un Fiu, ci mai degrabă credem într-o Treime, atunci dacă El Și-ar revărsa puterea către astfel de persoane, Dumnezeu le-ar confirma credința într-un dumnezeu fals. Acest lucru nu se va întâmpla niciodată. Ploaia din urmă poate veni numai atunci când îl cunoaștem pe singurul Dumnezeu adevărat și pe Isus Hristos. Taina Sfintei Treimi este un Dumnezeu fals care face ca poporul lui Dumnezeu să fie acuzat că are fruntea unei prostituate. Israelul nu a fost niciodată considerat Babilon, dar ea a fost considerată o curvă atunci când a părăsit închinarea la adevăratul Dumnezeu.

E. Închinarea Falsă îi Expune pe Credincioși la Distrugere.

Binecuvântarea lui Dumnezeu pentru Israel a fost întotdeauna dependentă de faptul că ei au ținut poruncile Sale. Nerespectarea poruncilor a adus un blestem. Poruncile sunt un gard viu de protecție, și atunci când că gardul viu este rupt, atunci poporul lui Dumnezeu este vulnerabil la distrugere.

Deuteronom 28:1 Dacă vei asculta de glasul Domnului, Dumnezeului tău, păzind și împlinind toate poruncile Lui pe care ți le dau astăzi, Domnul, Dumnezeul tău, îți va da întâietate asupra tuturor neamurilor de pe pământ.:

Deuteronom 28:15 Dar, dacă nu vei asculta de glasul Domnului, Dumnezeului tău, dacă nu vei păzi și nu vei împlini toate poruncile Lui și toate legile Lui, pe care ți le dau astăzi, iată toate blestemele care vor veni peste tine și de care vei avea parte:

Trinitatea Co-eternă provenită de la ficele Babilonului nu este Dumnezeul Bibliei și, ca atare, este o încălcare a primei porunci. O încălcare a poruncilor încalcă legământul pe care poporul lui Dumnezeu îl are cu El. Când poporul lui Dumnezeu încalcă legământul, atunci următoarele au loc:

Isaia 24:5-6 căci țara a fost spurcată de locuitorii ei; ei călcău legile, nu țineau poruncile și **rupeau legământul cel veșnic!** ⁶De aceea, mănâncă blestemul țara și suferă locuitorii ei pedeapsa nelegiuirilor lor; de aceea sunt prăpădiți locuitorii țării și nu mai rămâne decât un mic număr din ei

Am observat mai devreme că poporul lui Dumnezeu este pecetluit cu numele Tatălui pe frunte. Urmașii lui Dumnezeu Îl recunosc pe Tatăl ca fiind marea sursă a tuturor și recunosc că Fiul Său a moștenit totul de la El. În recunoașterea adevăratului Dumnezeu, ei au o legătură corectă cu

sursa vieții și pot primi uleiul atât de necesar pentru a merge în sărbătoarea nunții. Cei care nu se închină acestui Dumnezeu sunt expuși la nimicirea îngerilor răzbunători ai lui Ezechiel 9.

Ezechiel 9:1-6 Apoi a strigat cu glas tare la urechile mele: “Apropiati-vă voi, care trebuie să pedepsiți cetatea, fiecare cu unealta lui de nimicire în mână!”² Și iată că au venit șase oameni de pe drumul porții de sus dinspre miazănoapte, fiecare cu unealta lui de nimicire în mână. În mijlocul lor era un om îmbrăcat într-o haină de in și cu o călimară la brâu. Au venit și s-au așezat lângă altarul de aramă.³ Slava Dumnezeului lui Israel s-a ridicat de pe heruvimul pe care era și s-a îndreptat spre pragul casei, și el a chemat pe omul acela care era îmbrăcat cu haina de in și care avea călimara la brâu.⁴ Domnul i-a zis: “Treci prin mijlocul cetății, prin mijlocul Ierusalimului, și fă un semn pe fruntea oamenilor care suspină și gem din pricina tuturor urâciunilor care se săvârșesc acolo.”⁵ Iar celorlalți le-a zis în auzul meu: “Treceți după el în cetate și loviți; ochiul vostru să fie fără milă și să nu vă îndurați!⁶ Ucideți și nimiciți pe bătrâni, pe tineri, pe fecioare, pe copii și pe femei, dar să nu vă atingeți de niciunul din cei ce au semnul pe frunte! Începeți însă cu Locașul Meu cel Sfânt!” Ei au început cu bătrânii care erau înaintea Templului.

Cine este reprezentat de îngerii distrugători?²⁰⁴

Dacă nu se pocăiesc și nu părăsesc lucrarea lui Satana pentru asuprirea celor care au povara lucrării și pentru a ține mâinile păcătoșilor în Sion, ei nu vor primi niciodată semnul aprobării de pecetluire a lui Dumnezeu. **Ei vor cădea în distrugerea generală a celor răi, reprezentată de munca celor cinci oameni care poartă arme de sacrificare.** 3T 267

Cum se întâmplă acest lucru?

Când El părăsește sanctuarul, întunericul acoperă locuitorii pământului. În acel timp înfricoșător, cei neprihăniți trebuie să trăiască în ochii unui Dumnezeu sfânt, fără mijlocire. Retinerea care a fost asupra celor răi este îndepărtată, iar Satana are întregul control asupra lor în cele din urmă. Îndelunga suferință a lui Dumnezeu s-a încheiat. Lumea a respins mila Sa, a disprețuit dragostea Sa și a călcat în picioare legea Sa. Cei răi au trecut granița încercării lor; Spiritul lui Dumnezeu,

²⁰⁴Pentru mai multe detalii, a se vedea *broșura armele de sacrificare din Ezechiel 9* pe maranathamedia.com

împotrivit cu stăruire, a fost în cele din urmă retras. Neîngrădiți de harul dumnezeiesc, ei nu au nici o protecție de cel rău. Satana va arunca apoi locuitorii pământului într-un necaz mare, final. Pe măsură ce îngerii lui Dumnezeu încetează să mai țină sub control vânturile înverșunate ale patimilor omenești, toate elementele păcatului vor fi lăsate libere. Întreaga lume va fi implicată în ruină mai teribilă decât cea care a venit asupra Ierusalimului de altădată. {GC 614.1}

Celor care refuză să se închine adevăratului Dumnezeu li se va trimite o amăgire puternică că va fi posibil să creadă o minciună.

2 Tesaloniceni 2:11-12 Din această pricină, Dumnezeu le trimite o lucrare de rătăcire, ca să creadă o minciună: ¹² pentru ca toți cei ce n-au crezut adevărul, ci au găsit plăcere în nelegiuire, să fie osândiți.

Dragă prietene, acestea sunt probleme extrem de grave. Trebuie să avem numele Tatălui scris pe frunțile noastre, nu semnul misterios al Sfintei Treimi. Pentru a evita pericolul la care s-a expus biserica noastră, trebuie să ne mărturisim păcatul de a încălca poruncile Sale și de a-L lepăda de Fiul Său. Trebuie să pledăm pentru timp înainte ca Satana să primească permisiunea de a-și trimite îngerii răzbunători să vină și să-i sacrifice pe locuitorii fără credință ai Ierusalimului. Trebuie să oftăm și să plângem pentru orașul nostru și pentru frații și surorile noastre care sunt angajați în închinare falsă.

Sunt mulți cei care arata cu degetul la păcatele bisericii, dar de multe ori este cu dispreț umilitor; Oamenii adevărați ai lui Dumnezeu iubesc biserica și sunt în suferință față de starea ei. Ei încă își iubesc conducătorii și îl roagă pe Dumnezeu să-i ajute să vadă marele pericol în care ne aflăm. Observați că cei care sunt pecetluiți sunt încă în oraș atunci când are loc pecetluirea. Nu s-au mutat din oraș într-un loc “mai sfânt”. Ei stau în cetate și suspină, plâng și se roagă lui Dumnezeu și se chinuie pentru păcatele lor, precum și pentru cele ale fraților lor.

Să recunoaștem că am păcătuit cu toții și am dormit. Întreaga biserică a fost sedusă de minciuna Sfintei Treimi, atât fecioarele înțelepte, cât și cele nechibzuite. Să ne întoarcem la Dumnezeu părinților noștri și să rugăm să fim pecetluiți cu pecetea Tatălui.

Secțiunea 6 - Restaurarea gândirii relational-based de Ilie

31. Făcut După Chipul și Asemănarea Sa

A. Definiții ale Imaginii și Asemănării

Genesis 1:26-27 **Și Dumnezeu a zis: Să facem om după chipul nostru, după asemănarea noastră, și ei să aibă stăpânire peste peștii mării, și peste păsările văzduhului, și peste vite, și peste tot pământul, și peste orice lucru târâtor care se târâște pe pământ. Deci Dumnezeu l-a creat pe om după chipul Său, după chipul lui Dumnezeu l-a creat, bărbat și femeie l-a creat pe ei.**

Dumnezeu l-a făcut pe om după chipul Său. Să despachetăm aceste două versete pentru a vedea ce mai putem învăța. Cuvântul *image* în ebraică este “tselem”, înseamnă:

1. la *umbră*; ca în umbra unei figuri;
2. *asemănare*;
3. prin urmare, o *figură reprezentativă sau un idol*.

Omul a fost făcut în asemănarea sau figura lui Dumnezeu. Celălalt cuvânt care este folosit este chipul. Acest cuvânt în ebraică este “d'muth”, înseamnă:

1. *asemănare*;
2. *model*;
3. *formă*;
4. adverbială *ca: moda*, ca (imaginea), modul, similitudine.

Deci omul a fost făcut după model, formă sau același chip cu Dumnezeu. Să ne uităm prin Scriptură pentru a vedea cum sunt folosite aceste două cuvinte. Cuvântul *image* este folosit de 15 ori în Vechiul Testament.

- Primele două (Gen 1:26, 27) se referă la omul făcut după chipul lui Dumnezeu.
- Cel de al treilea (Gen 5:3) se referă la Seth făcut după chipul lui Adam.

Capitol 31 – Făcut După Chipul și Asemănarea Sa

- Al 4-lea text (Gen 9:6) se referă la sacralitatea vieții pentru că suntem făcuți după chipul lui Dumnezeu.
- Restul se referă la idoli.

Cu referire la cuvântul *asemănarea*, apare de 26 de ori în 23 de versete.

- Primele două (Geneza 1:26; 5:1) se referă la omul făcut după asemănarea lui Dumnezeu.
- Al treilea (Geneza 5:3) se referă la Seth făcute în asemănarea lui Adam.
- Al patrulea (2 Împărați 16:10) se referă la un altar pe care Ahaz l-a copiat din Tiglathpileser. El a făcut-o în aceeași asemănare.
- Următorul (2 Cronici 4:3) se referă la boii de aramă care a susțineau ligheanul în templul lui Solomon. Erau în asemănarea sau imaginea boilor.
- David folosește acesta (Psalm 58:4) pentru a compara minciunile celor răi cu otrava șerpilor.

Cred că până acum avem o idee destul de bună despre ce înseamnă imagine și asemănare, deși cred că româna este destul de simplă.

B. “Asemănarea noastră” – Tatăl vorbind cu Fiul

Deci, când Dumnezeu a spus: “Să facem om după chipul Nostru, după asemănarea Noastră”, cine vorbea și cine asculta? Observați următoarele declarații:

“După ce pământul a fost creat și fiarele de pe el, Tatăl și Fiul și-au îndeplinit scopul, care a fost proiectat înainte de căderea lui Satan, de a face om după chipul lor. Ei lucrase împreună în crearea pământului și a fiecărui lucru viu de pe el. **Și acum Dumnezeu îi spune Fiului Său: “Să facem om după chipul nostru”**”. 1SP 24

“Dumnezeu, sfātuindu-se cu Fiul Său, a format planul de a-l crea pe om după chipul lor”. RH 24 februarie 1874.

Aceste afirmații ne spun clar că Tatăl vorbea cu Fiul Său.²⁰⁵ Deci, ce știm despre Tatăl și Fiul?

“Am văzut un tron și pe el stătea Tatăl și Fiul. M-am uitat la chipul lui Isus și i-am admirat persoana minunată. Persoana Tatălui pe care nu am putut-o privi, căci un nor de lumină glorioasă l-a acoperit. L-am întrebat pe Isus dacă Tatăl său are o formă ca el însuși. El a spus că are, dar nu o voi putea privi, pentru că a spus el, dacă voi vedea chiar și numai o dată ,slava persoanei Sale, voi înceta să exist.” *Broadside* 1 - 6 aprilie, 1846

Deci Tatăl și Fiul au o formă. Ce legătură are acest lucru cu omul?

“La început omul a fost creat în asemănarea lui Dumnezeu nu numai în caracter, ci în formă și trăsătură”. GC 644

Observați Geneza 1:26 afirmă că atunci când Tatăl i-a spus Fiului Său: “Să facem om după chipul nostru, după asemănarea noastră:” El spune apoi “*Ei să aibă*”, indicând faptul că imaginea implica pluralitatea și că pluralitatea era doi. Dumnezeu nu a spus “El să aibă”, ci “Ei să aibă”. Acest lucru este semnificativ și este extins în versetul 27.

Geneza 1:27 Deci Dumnezeu l-a creat pe om după chipul Său, după chipul lui Dumnezeu l-a creat, bărbat și femeie l-a creat.

Această formulă ne spune două lucruri:

1. “După chipul lui Dumnezeu l-a creat pe el”:

Adam a fost făcut în aceeași formă sau tip de corp ca Dumnezeu, precum și în caracter și minte: el a avut puterea de a gândi, de a crea, de a iubi și de a simți.

Observați ce include Ellen White în descrierea imaginii:

“Și acum Dumnezeu îi spune Fiului Său: “Să facem om după chipul nostru”. “Când Adam a ieșit din mâna Creatorului său, el avea o înălțime nobilă și o simetrie frumoasă. El era mai mult decât de două ori mai înalt decât oamenii care trăiau acum pe pământ și era bine proporționat. Trăsăturile sale au fost perfecte și frumoase. Tenul lui nu era nici alb, nici pământiu, ci rumen strălucind cu tenta bogată a sănătății”. 1SP 24

²⁰⁵ F.M Wilcox, RH 27 mai 1915. *Denaturarea Tatălui*, “Dumnezeu i-a spus Fiului Său atunci ‘să facem om după chipul nostru’. Erau atunci în aceeași imagine”

Capitol 31 – Făcut După Chipul și Asemănarea Sa

Ea descrie înălțimea, simetria (forma), tenul a fost plin de strălucire și sănătos (caracteristici).

2. “Bărbat și femeie i-au creat”:

Deoarece în Geneza 1:26 Dumnezeu îi vorbea Fiului Său, El spunea de fapt: “Să facem (Tu și cu mine) omul (Adam și Eva) după chipul nostru (al tău și al Meu).” Deci avem două Ființe Divine care vorbesc împreună și sunt de acord să facă două ființe după chipul lor.

Privind din nou la declarația *din Spiritul Profetic volumul unu*, după ce spune că Dumnezeu vorbește cu Fiul Său despre a face om după *chipul Lor*, și descrie atât pe Adam cât și pe Eva.

“Și acum Dumnezeu îi spune Fiului Său: “Să facem om după chipul nostru.” ... [Descrierea lui Adam]. Eva nu era la fel de înaltă ca Adam. Capul ei a ajuns puțin deasupra umerilor. Și ea era nobilă - perfectă în simetrie și foarte frumoasă”. 1SP 24

C. Relația Soț/Soție Realizată după Chipul Relației Tată/Fiu

Deci Geneza 1:27 ne spune că omul a fost făcut după chipul lui Dumnezeu la singular (caracter, tip de trup și capacitate de gândire), precum și chipul Tatălui și al Fiului. Deci Adam și Eva ca unitate au fost făcuți după chipul Tatălui și al Fiului. Observați cu atenție că **relația** dintre Adam și Eva a fost, de asemenea, parte din ceea ce este chipul lui Dumnezeu.

Deci nu numai că Adam și Eva au fost făcuți după chipul lui Dumnezeu în mod individual, *relația* lor a fost, de asemenea, o reflectare, o asemănare, a relației dintre Tatăl și Fiul. Așa stând lucrurile, atunci într-adevăr *relația* dintre Adam și Eva ne oferă o cheie pentru înțelegerea *relației* dintre Tatăl și Fiul.²⁰⁶

²⁰⁶ “Dumnezeu ne-a legat inimile de El prin simboluri nenumărate în cer și pe pământ. Prin lucrurile naturii și prin cele mai profunde și mai blânde legături pământești pe care le pot cunoaște inimile omenești, El a căutat să ni se reveleze.” SC 10

Tatăl și Fiul	Adam și Eva
Fiul iese de la Tatăl (Ioan 8:42; Proverbe 8:22-30).	Eva iese de la Adam (Geneza 2:21-23).
Hristos a fost imaginea expresă a Tatălui și a moștenit tot ce a posedat de la El. Un coleg care ar putea aprecia scopurile Tatălui (Evr. 1:2-4).	Eva a fost o ajutor și însoțitoare a lui Adam comparabilă cu el. Tot ce a avut ea a moștenit de la Adam. Ea a fost făcută din osul lui, nu din pământ (Geneza 2:20-24).
Tatăl este capul lui Hristos (1 Corinteni 11:3).	Bărbatul este capul femeii (1 Corinteni 11:3).
Hristos a primit Numele Tatălui. (Evr. 1:4)	Eva a primit numele lui Adam. (Geneza 5:2)
Hristos este egal cu Tatăl printr-o <i>relație</i> (Ioan 5:18; Filipeni 2:6).	Eva a fost egală cu Adam prin <i>relație</i> . Ei erau un singur trup (Geneza 2:24).
Tatăl a făcut toate lucrurile prin Hristos. Sursa de <i>viață</i> a Tatălui a fost canalizată (hrănită) de Hristos și prin la Hristos a venit la întregul univers(1 Corinteni 8:6; Colos. 1:17, Efeseni 3:9).	Sămânța (viața) lui Adam a fost hrănită de Eva și de la Eva a venit întreaga rasă umană (Gen 4:1; 5:3).

Secvența creației ne deschide un flux al vieții:

1. Hristos iese de la Tatăl și posedă viața Sa - Tatăl este Capul Său.
2. Adam iese de la Hristos și primește viața Lui - Hristos este Capul.
3. Eva iese de la Adam și primește viața lui - Adam este capul ei.

Aceasta este exact ceea ce descrie Pavel:

1 Corinteni 11:3 Dar așa vrea să știți, că capul fiecărui om este Hristos; și capul femeii *este* bărbatul, iar capul lui Hristos *este* Dumnezeu.

Fără minciuna șarpelui de *putere inerentă*, textul de mai sus oferă un flux frumos al vieții lui Dumnezeu. Nu este, repet NU este o listă cu cine este superior cui.

D. Dumnezeirea poate fi înțeleasă.

Relația dintre Tatăl și Fiul este descrisă de Pavel în Romani:

Romani 1:20 În adevăr, însușirile nevăzute ale Lui, puterea Lui veșnică și dumnezeirea Lui, se văd lămurit de la facerea lumii,

Capitol 31 – Făcut După Chipul și Asemănarea Sa

când te uiți cu băgare de seamă la ele în lucrurile făcute de El.
Așa că nu se pot dezvinovăți,.

Acest pasaj indică faptul că Dumnezeirea POATE fi înțeleasă de *lucrurile care sunt făcute din creație*. Spre deosebire de a-L găsi pe Dumnezeu încercând să-L cercetăm,²⁰⁷ putem cunoaște lucrurile lui Dumnezeu prin ceea ce ne este revelat (Deuteronom 29:29). Pavel indică faptul că Dumnezeirea poate fi înțeleasă prin creație. Vă rugăm să rețineți o parte din scopul creării Edenului de către Dumnezeu.

Adam a avut teme de contemplare în lucrările lui Dumnezeu în Eden, care a fost Raiul în miniatură. RH 24 februarie 1874

Crearea Edenului a fost raiul în **miniatură**. Trebuia să fie o carte de lectii pentru univers despre cum este ordonat și organizat Raiul. Cea mai notabilă parte a creației care a fost “Raiul în miniatură” a fost cea care a fost făcută după chipul lui Dumnezeu. Vă rugăm să rețineți că această imagine este mult mai mult decât caracter, a fost o creație unică făcută după chipul lui Dumnezeu.

Tot cerul s-a interesat profund și plin de bucurie despre crearea lumii și a omului. Ființele umane erau o ordine nouă și distinctă. Ele au fost făcute “după chipul lui Dumnezeu”, RH 11 februarie 1902

Dumnezeu l-a creat pe om o ființă superioară; el singur este format după chipul lui Dumnezeu. RH 21 aprilie 1885.

Singurul mijloc de a atesta faptul că ființele umane au fost o “ordine nouă și distinctă” care “a fost format singur, după chipul lui Dumnezeu” este asocierea dintre Adam și Eva într-o unitate soț/soție care reflectă relația dintre Tatăl/Fiul. Îngerii reflectă caracterul lui Dumnezeu și sunt mai aproape de Dumnezeu în mod individual prin faptul că sunt ființe spirituale ca Dumnezeu. Singura caracteristică care ne face “singuri” ca Dumnezeu, deosebiți de îngeri, este relația Soț/soție, dubla autoritate – Bărbatul fiind o autoritate sursă, iar femeia fiind o autoritate de canal hrănitoare. Nici o altă creație nu a fost făcută așa.

Alte dovezi ale acestui gând sunt dezvăluite în următoarea afirmație:

Influența [Soțului] său în cămin va fi determinată de cunoașterea sa despre singurul Dumnezeu adevărat și Isus Hristos pe care l-a trimis. AH 213

²⁰⁷ Iov 11:7-9

Această afirmație indică faptul că capacitatea unui soț de a funcționa corect depinde direct de cunoașterea Sa despre Tatăl și Fiul.

E. Relația Soț/Soție un răspuns la Provocarea lui Hristos de către Satana

O examinare atentă a inspirației arată că rebeliunea lui Satana a apărut înainte de crearea acestei lumi.

Îngerii din Cer au plâns soarta celor care le-au fost tovarăși în fericare și extazie. Pierderea lor a fost resimțită în Cer. Tatăl L-a consultat pe Isus cu privire la îndeplinirea imediată a planului lor de a-l crea pe om pe pământ. 1SP 23

Marea Controversă s-a axat pe relația pe care Fiul lui Dumnezeu a avut-o cu Tatăl. Crearea rasei umane ar fi o carte de lecție pentru univers nu numai a creativității lui Dumnezeu, ci și pentru a revela mai bine elemente importante ale Dumnezeirii. Romani 1:20 afirmă clar că Dumnezeirea a fost descoperită în creație.

Trebuie să ne punem întrebarea de ce Dumnezeu s-a angajat într-o metodă atât de curioasă de a crea bărbat și femeie. De ce a fost luată Eva ca o coastă din coapsa lui Adam? De ce a primit Eva toată substanța ei de la Adam; și de ce a fost Eva singura din grădină care l-a putut înțelege pe Adam? Acest lucru nu ne învață ceva din relația Tatălui cu Fiul?

În afară de aceasta, rolul ajutor pe care l-a jucat Eva și rolul de încurajare în legătură cu conducerea lui Adam, nu a fost acesta o carte de lecții pentru univers? Rolul Evei nu-i învață pe toți despre rolul critic și relația dintre autoritate și structurile de supunere?

1 Corinteni 11:7-10 Bărbatul nu este dator să-și acopere capul, pentru că el este chipul și slava lui Dumnezeu, pe când femeia este slava bărbatului.⁸ În adevăr, nu bărbatul a fost luat din femeie, ci femeia din bărbat,⁹ și nu bărbatul a fost făcut pentru femeie, ci femeia pentru bărbat.¹⁰ **De aceea, femeia, din pricina îngerilor, trebuie să aibă pe cap un semn al stăpânirii ei.**

Pavel nu folosește un argument post-cădere pentru autoritatea bărbatului, ci mai degrabă o poziție pre-cădere. Importanța unei femei care are o putere sau autoritate peste ea, îi permite să fie agentul cheie pentru a demonstra cum să răspundă la o sursă de autoritate – în cazul ei, soțul ei. Această ilustrație revelează îngerilor și universului rolul

cheie al lui Hristos în stabilirea autorității Tatălui supunându-se acestuia.²⁰⁸ Astfel, femeia are un simbol de supunerea la autoritate pe cap - din cauza *îngerilor*. Acest lucru se adaugă în mod semnificativ pentru înțelegerea noastră a guvernului bazat pe familie a lui Dumnezeu și ura lui Satana față de familie.

F. Pervertirea Dumnezeirii Reflectată în Pervertirea relației Bărbat-Femeie, care Pervertește Evanghelia.

După cum tocmai am observat, Dumnezeirea este înțeleasă prin lucrurile care sunt făcute, și anume crearea lui Adam și a Evei. O altă dovadă în acest sens vine din faptul că restul capitolului descrie un refuz de a-L slăvi pe Dumnezeu, care, la rândul său, a pervertit relațiile dintre bărbați și femei, ceea ce duce la un comportament abominabil.

Romani 1:21-27 fiindcă, măcar că au cunoscut pe Dumnezeu, nu L-au proslăvit ca Dumnezeu, nici nu I-au mulțumit, ci s-au dat la gândiri deșarte și inima lor fără pricepere s-a întunecat.²² S-au fălit că sunt înțelepți și au înnebunit²³ și au schimbat slava Dumnezeului nemuritor într-o icoană care seamănă cu omul muritor, păsări, dobitoace cu patru picioare și târătoare.²⁴ De aceea, Dumnezeu i-a lăsat pradă necurăției, să urmeze poftele inimilor lor, așa că își necinstesc singuri trupurile,²⁵ căci au schimbat în minciună adevărul lui Dumnezeu și au slujit și s-au închinat făpturii în locul Făcătorului, care este binecuvântat în veți! Amin.²⁶ Din pricina aceasta, Dumnezeu i-a lăsat în voia unor patimi scârboase, căci femeile lor au schimbat întrebuintarea firească a lor într-una care este împotriva firii;²⁷ tot astfel, și bărbații au părăsit întrebuintarea firească a femeii, s-au aprins în poftele lor unii pentru alții, au săvârșit parte bărbătească cu parte bărbătească lucruri scârboase și au primit în ei înșiși plata cuvenită pentru rătăcirea lor.

²⁰⁸Acest lucru se opune conceptului de subordonare temporară avansat de unii cercetători adventiști. Vezi Revista Ministerului, noiembrie 1964, *Ce putem ști despre Sfânta Treime*, "Trebuie să permitem, totuși, ca Hristos să Se subordoneze voluntar și temporar la întruparea Sa". În afară de faptul că acest lucru sugerează că Hristos S-a dat pe Sine Însuși, mai degrabă decât pe Tatăl dându-L neamului omenesc, el oferă, de asemenea, baza pentru subordonarea temporară a soțiilor față de soții lor până când problema păcatului a fost rezolvată. Dacă subordonarea lui Hristos față de Tatăl s-a datorat numai păcatului, atunci același lucru se poate spune și despre soții în ceea ce privește soții lor. Această idee este extrem de populară pentru adventiștii de astăzi (Vezi *A Woman's Place* publicată de Review and Herald, 1992, pagina 20, ca un exemplu) și este destul de logică dacă urmezi această linie de raționament, dar, desigur, nu este biblică.

Urmăriți pasajul de mai sus:

1. Ei Îl cunoșteau pe Dumnezeu – *relația* dintre Tată și Fiul. (versetul 21)
2. Imaginația lor a devenit deșartă - ei au crezut minciuna șarpelui că indivizii au o sursă de putere inerentă și și-au mutat sistemul de valori de la *valoarea relațională* la *puterea inerentă*. Astfel, relația dintre soț și soție a devenit să fie înțeleasă ca două ființe separate cu *putere inerentă* separată . Aceasta a rupt înțelegerea fluxului vieții; și în relația schimbată dintre bărbat și femeie s-a pierdut cunoașterea adevăratei *relații* dintre Tatăl și Fiul. (versetul 21)
3. Astfel, ei au schimbat slava Dumnezeului necoruptibil în chipul a ceea ce omul percepea – Ființe cu putere egală independente. Puterea inerentă fiind principiul conducătorului, nu a trecut mult timp până când mulți oameni s-au închinat fiarelor puternice și păsărilor puternice și altor animale care prezintă caracteristici puternice. (versetele 22,23)
4. Acest lucru a rupt relațiile corecte dintre bărbați și femei, ceea ce a condus bărbații și femeile la abateri sexuale grave. Cu cât *relația sa* pervertit mai mult, cu atât minciuna despre Dumnezeu a crescut și mai mult. (versetele 24,25)
5. Cu imaginea lui Dumnezeu distrusă în viața bărbaților și femeilor, ei au devenit deschiși homosexualității, care distruge complet chipul lui Dumnezeu. (versetele 26-28)

Sucesiunea evenimentelor din Romani capitolul unu este extrem de semnificativă.

1. O discuție despre Evanghelie fiind puterea lui Dumnezeu pentru mântuire prin credință. (Romani 1:16-18)
2. O referire la suprimarea adevărului de către oamenii nelegiuți. (Romani 1:19))
3. În contrast cu cunoașterea adevărului despre adevăratul Dumnezeu revelat în creație. Cea mai înaltă revelație fiind crearea omului după chipul lui Dumnezeu. (Romani 1:20)
4. O discuție despre pervertirea lui Dumnezeu reflectată în pervertirea relației masculine/feminine, care este o pervertire a imaginii lui Dumnezeu. (Romani 1:21-27)

Capitol 31 – Făcut După Chipul și Asemănarea Sa

5. Rodul rezultat fiind tot felul de păcătoșenie și ticăloșie. (Romani 1:28-31)

Secvența de mai sus susține accentul pus pe restabilirea relațiilor de familie sub mesajul Ilie de a întoarce inimile părinților către copii și copii către părinți.

1. O restaurare a relațiilor de familie adevărate va duce la rolurile corecte ale bărbaților și femeilor în căsătorie
2. Restaurarea imaginii lui Dumnezeu în relația bărbat-femeie va duce la o înțelegere corectă a relației Tată-Fiul.
3. Adevărata înțelegere a relației Dintre Tatăl și Fiul va restabili canalul de binecuvântare așa cum este revelat în 1 Corinteni 11:1-3 și *Dorința veacurilor* p. 21.
4. Restaurarea îl va vedea pe Tatăl ca sursă, “din care sunt toate lucrurile”, iar pe Hristos ca canal și autoritate dătătoare de viață, “prin care sunt toate lucrurile”. 1 Corinteni 8:6
5. Restaurarea Tatălui ca sursă a tuturor binecuvântărilor va pregăti calea pentru ca poporul lui Dumnezeu să aibă numele Tatălui pecetluit pe frunte prin canalul Fiului Său. Apocalipsa 14:1

Toate aceste adevăruri acordă o importanță crucială relației dintre bărbați și femei, care, atunci când este menținută corect, susține o înțelegere adevărată a neprihănirii prin credință. Deci:

- Ori de câte ori *relația* dintre un bărbat și soția sa este descrisă în termeni de egalitate de putere, egalitate de abilități, egalitate de inteligență, mai degrabă decât egalitate *relațională*, distrugem imaginea lui Dumnezeu și canalul binecuvântării este rupt.
- Ori de câte ori un soț refuză să-și îngrijească și să-și protejeze soția și copiii, chipul lui Dumnezeu în om este distrus și canalul binecuvântării este rupt.
- Ori de câte ori o femeie dă ordine sau caută să-și domine soțul, chipul lui Dumnezeu în om este distrus și canalul binecuvântării este rupt.

Acestea sunt probleme extrem de grave. Câte familii reflectă cu adevărat chipul lui Dumnezeu în căminele lor?

Vedeți de ce Pavel a dat următoarele instrucțiuni?

Tit 2:2-5 Spune că cei bătrâni trebuie să fie treji, vrednici de cinste, cumpătați, sănătoși în credință, în dragoste, în răbdare. ³Spune că femeile în vârstă trebuie să aibă o purtare cuviincioasă, să nu fie nici clevetitoare, nici dedate la vin, să învețe pe alții ce este bine, ⁴ca să învețe pe femeile mai tinere să-și iubească bărbații și copiii, ⁵să fie cumpătate, cu viața curată, să-și vadă de treburile casei, să fie bune, supuse bărbaților lor, pentru ca să nu se **vorbească de rău** Cuvântul lui Dumnezeu. .

V-ați întrebat vreodată cum învățând tinerele fete să-si asculte soții, să iubească copiii și să-și facă casele un loc plăcut poate împiedica blasfemia? ²⁰⁹ Dacă femeile nu învață să se supună conducerii soțului lor, ci mai degrabă sunt învățate să-l răsfețe și / sau să-l conducă, fluxul vieții este rupt și chipul lui Dumnezeu în om este distrus. Tatăl nu este niciodată într-un loc de supunere față de Fiul – El este izvorul, sămânța care este hrănită în pântecele lui Hristos – În El [Hristos] trăim, ne mișcăm și avem ființa noastră. (Faptele apostolilor 17:28) Puteți vedea gravitatea acestei probleme?

G. Înțelegerea Dumnezeire Esențială pentru Înțelegerea Adevărată a Egalității, Autorității și Baza Relațiilor

Când comparăm structura Dumnezeirii Tată-Fiu (divinitatea) cu Trinitatea, vedem schimbări semnificative în modul în care înțelegem autoritatea, egalitatea și natura relațiilor.

În Trinitate, autoritatea primară a Tatălui este o autoritate asumată. După standardele trinitare, Fiul ar fi putut la fel de ușor să-și însușească poziția pe care o deține Tatăl. ²¹⁰Fiul își asumă rolul de autoritate secundară, dar el nu este de fapt secundar datorită puterii sale inerente co-egale și co-eterne. Acest lucru este în contrast cu autoritatea absolută a Tatălui în modelul Tată-Fiu și cu autoritatea delegată a Fiului. Structura autorității este clară; nu se presupune; și stabilește un canal direct de binecuvântare. Modelul Trinității confundă autoritatea, iar această confuzie în chipul lui Dumnezeu este evidențiată de confuzia trăită în rolurile bărbaților și femeilor pe care le vedem astăzi. Creșterea fluidității transgender este o expresie directă a acestei confuzii.

²⁰⁹ Pentru mai multe detalii despre acest lucru, a se vedea predica mea “Rețetă pentru blasfemie”, găsite la maranathamedia.com

²¹⁰ Dr. Roy Adams exprimă acest punct de vedere în Lecția școlii de sabbat din 10 aprilie 2008.

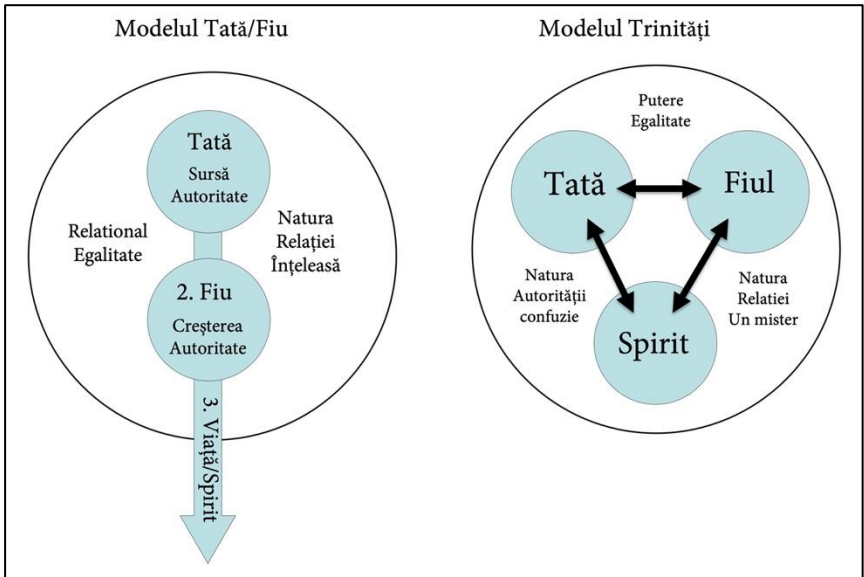

În modelul Tată-Fiu natura relației este foarte clară, în timp ce în Trinitate natura uniității dintre Tatăl, Fiul și Spirit este un mister complet. Biserica adventistă se află într-o situație dificilă atunci când susține că un singur Dumnezeu există într-o unitate de trei persoane co-eternе. O unitate de persoane creează o ceață peste conceptul de unitate. Unii cercetători au început deja să îmbrățișeze punctul de vedere al substanței pentru a preveni acuzația de tri-teism la care suntem supuși, dar credința într-o singură substanță este un mister și mai mare, chiar dacă ar satisface cererea de unitate mai clar decât o unitate de trei persoane co-eternе.

Concluzia acestei chestiuni este însă că acea natură a relației este un mister și nu este "înțeleasă de lucrurile care se fac". Este de mirare că relațiile umane devin atât de distorsionate și confuze, ducând la un mister complicat?

Singurul lucru care este clar în modelul Trinității este problema egalității, egalității bazate pe putere și caracteristici inerente. Problemele autorității și natura relației sunt confuze și misterioase.

Caracteristic	Modelul Tată/Fiu	Modelul Trinității
Autoritate	Clar și absolut	Asumat și confuz
Egalitate	Bazat pe relațional	Bazat pe putere
Natura relației	Înțeles	Mister

Încă o dată ridicăm întrebarea, de ce este numele Tatălui Mielului care se află pe frunțile anului 144000? Claritatea pe care poporul lui Dumnezeu o primește cu privire la Dumnezeu duce la o vedere a Tatălui ca sursă a tuturor lucrurilor și sursă de binecuvântare, care este apoi canalizată și amplificată prin Fiul. Femeia care călărește fiara se agață de egalitatea bazată pe putere și menține o structură de autoritate confuză și o bază de relație misterioasă, ambele neeliberând pe deplin puterea lui Dumnezeu (sursa vieții) pentru mântuire.

H. Protecția Sursei de Viață depinde de Structura Corectă a Familiei

Observați din nou legea vieții pentru Univers.

“În aceste cuvinte este prezentat marele principiu care este legea vieții pentru univers. Toate lucrurile, Hristos le-a primit de la Dumnezeu, dar Le-a luat să dea. Deci, în curțile cerești, în slujirea Sa pentru toate ființele create: prin Fiul preaiubit, viața Tatălui se revarsă către toți; prin Fiul se întoarce, în laudă și slujire plină de bucurie, un val de iubire, la marea Sursă a tuturor. Și astfel, prin Hristos, circuitul binefacerii este complet, reprezentând caracterul marelui Dătător, legea vieții”. DA 21

Viața Tatălui curge prin Fiul, în tot universul. În această viață este dragoste, bucurie, pace, îndelungată răbdare, blândețe, bunătate, credință, blândețe și cumpătare. Duhul lui Dumnezeu este cel care se revarsă și ne dă viață atât spirituală, cât și fizică; un flux continuu de binecuvântări pentru care vom întoarce bucurie și mulțumiri pentru tot ceea ce face Dumnezeu pentru noi. Absența mulțumirii și a laudei lui Dumnezeu încalcă legea vieții în univers. Protejarea acestui flux de viață depinde de o înțelegere corectă a structurii Dumnezeirii și a structurii unității familiale care a fost făcută după chipul lui Dumnezeu.

Dacă avem o părere că Hristos posedă viața de sine, afară de Tatăl, atunci unitatea familiei este susceptibilă să graviteze spre aceeași înțelegere că bărbații și femeile sunt egali pe baza abilităților lor. Acest

punct de vedere a fost recent exprimat în *the Record* în care scriitorul articolului a declarat că egalitatea dintre un bărbat și femeie se bazează pe egalitatea pe care o vedem în Dumnezeu. El a declarat:

“Înainte de cădere, Adam și Eva erau egali și complementari unul altuia. (Vezi Geneza 1:26-30) Nici unul nu a “domnit” peste celălalt; rolul lor rânduit de Dumnezeu a fost acela de a conduce în grija lor față de lumea naturală și de a reflecta în cadrul căsătoriei lor un model al unității și egalității care există în Dumnezeu.”²¹¹

Această afirmație, cu utilizarea termenului egal, reflectă cu siguranță o mentalitate trinitară. Puteți vedea cum viziunea trinitară asupra egalității bazată pe măsuri de *performanță* distruge fluxul de viață al binecuvântării lui Dumnezeu? Puteți vedea cum Treimea afectează căsătoriile peste tot în căminele creștine? Este o coincidență faptul că statisticile căsătoriei adventiste (sub autoritatea confuză și o înțelegere misterioasă a relațiilor) sunt aproape aceleași cu cele din lume? Există cu siguranță o serie de influențe care afectează această statistică, dar atunci când fluxul de binecuvântare așa cum este descris în 1 Corinteni 11:3 este oprit din cauza noțiunilor de *performanță egalitarian*, căsătoria poate fi un loc foarte pustiu.

*Diagrama de mai jos protejează fluxul de viață prin menținerea faptului că omul a fost făcut după chipul lui Dumnezeu. În dreapta, vedem că cum fluxul de viață este rupt și relația dintre bărbat și femeie este schimbată. Dacă omul a fost într-adevăr făcut după chipul lui Dumnezeu în **formă și caracteristici**, atunci o viziune trinitară este redată imposibilă. O a treia ființă de o anumită descriere ar fi trebuit să fie creată împreună cu bărbatul și femeia pentru a-l ține pe bărbat după chipul lui Dumnezeu. Un alt punct demn de remarcat este faptul că diagrama din dreapta schimbă accentul creației de viață ca venind de la mamă. Acest sistem permite posibilitatea de tot felul de cult stil feminin.*

Rugăciunea mea este să recuperăm chipul lui Dumnezeu în *relațiile* noastre de căsătorie și să restabilim canalul binecuvântării care este fluxul de viață al lui Dumnezeu. Una dintre cheile centrale pentru a face acest lucru este restaurarea Tatălui și a Fiului la pozițiile lor adevărate, care, la rândul său, va restabili autoritatea adevărată, egalitatea adevărată și adevăratul model de relație.

²¹¹*The Record*, 14 aprilie 2006, pagina 29. “O rectificare post har.”

Capitol 31 – Făcut După Chipul și Asemănarea Sa

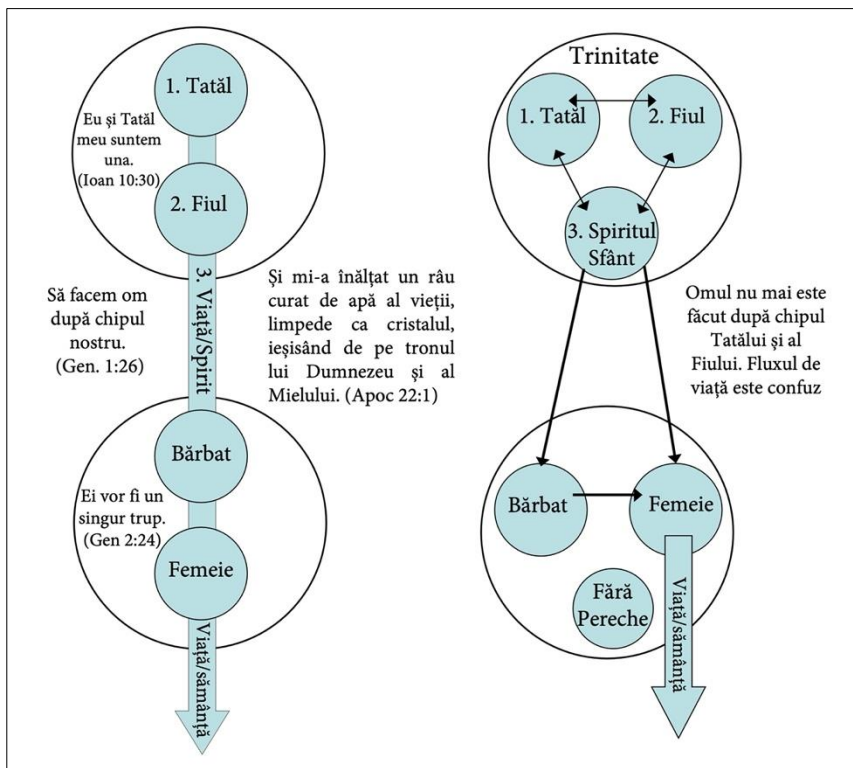

În acest capitol am început să vedem importanța structurii familiei și a structurii Dumnezeirii (Divinității) în asigurarea binecuvântărilor lui Dumnezeu. În capitolul următor vom vedea cum structurile familiale, bisericesti și comunitare pot păstra fluxul binecuvântării lui Dumnezeu și pot proteja sentimentul valorii de sine în copiii noștri.”

32. Restaurarea Slavei Copiilor prin Venirea lui Ilie

În capitolul anterior, am observat importanța curgerii vieții fiind păstrată într-un canal de binecuvântare de la Tată la Fiu la bărbat la femeie. Structura relației bărbat-femeie după chipul lui Dumnezeu – Tatăl și Fiul – este vitală pentru a păstra fluxul vieții. În acest capitol dorim să ne concentrăm asupra naturii spirituale a acestui flux de viață.

A. Canal Fizic și Spiritual de Binecuvântare

Omul a fost creat cu două fântâni, reflectând corpul plus formula de respirație din Geneza 2:7. Omul își trece sămânța fizică prin uniunea sexuală, dar își trece sămânța spirituală prin cuvintele pe care le rostește. Ca și în fizic, așa și în spiritual²¹²:

1. Un bărbat dă sămânța fizică soției sale în intimitatea iubitoare și ea o hrănește pentru a forma un corp.
2. Un bărbat umple apoi acel trup cu sămânță spirituală, binecuvântându-și soția cât și pe copii, și soția sa hrănește atât trupul, cât și spiritul copilului. Iată minunea nașterii fizice și spirituale.

Acesta este modul în care Adam a zămislit un fiu după chipul și asemănarea sa. El a făcut forma prin soția sa și apoi a umplut-o cu cuvântul său; atunci Adam a hrănit acel copil prin soția sa și, prin urmare, Seth s-a asemănat cu el însuși.

Aceasta este ceea ce Isus a vrut să spună atunci când a spus:

Ioan 3:6,7 Ceea ce se naște din carne este carne; și ceea ce se naște din Spirit este spirit. Nu te mira că ți-am spus: Trebuie să te naști din nou. (de sus)

Cuvântul în limba greacă pentru a face *din nou* mai precis ca *de sus*. Trebuie să ne naștem în fizic (trup), dar și *de sus* prin Cuvânt.

²¹² Este interesant faptul că omul trebuie să mențină paradoxul dintre fântânile sale spirituale și fizice. Dacă un bărbat se concentrează doar pe trecerea semințelor fizice, el va crea corpuri fizice prin femeie; dar dacă el nu acordă atenție dăruirii semănatei spirituale, atunci acele trupuri vor fi moarte sau lipsite de viață în sfera spirituală (nu se vor naște de sus). Dacă un om se concentrează numai asupra spiritualului, el nu va crea nici un corp pentru a umple cu sămânța spirituală.

Acest principiu al formării și umplerii este procesul pe care Dumnezeu l-a folosit pentru a crea lumea.

Creează		Umple	
Ziua 1	Lumină și întuneric	Ziua 4	Soarele, luna și stelele
Ziua 2	Ape pe pământ și în cer (atmosfera)	Ziua 5	Înotătoare și creaturi zburătoare
Ziua 3	Sol și vegetație	Ziua 6	Creaturi care locuiesc la sol - Adam și Eva

B. Rolul Tatălui ca Binecuvântător

Procesul de completare a formularului sau a minții unui copil și de creare a unui sentiment robust de identitate vine în primul rând sub forma unei binecuvântări.

Proverbele 17:6 Copiii copiilor *sunt* cununa bătrânilor; iar slava copiilor *sunt* părinții lor.

Cuvântul *slavă* poartă sensul de a te *lăuda* ca în “să nu se laude înțeleptul în înțelepciunea Lui” (Ieremia 9:23, 24); nu te lăuda, nu găsi *bunătate* sau *valoare* în înțelepciunea ta. În acest sens, un copil obține un sentiment de *valoare* sau *merit* și *identitate* de la tatăl său. Unele traduceri, cum ar fi NIV schimbă cuvântul tată cu *părinți*, dar cuvântul rădăcină în ebraică este *ab* - Tatăl. Tatăl unui copil este sursa și sămânța lui, iar mama lui hrănește acea sămânță. Pentru a forma și umple un copil cu trup și spirit (corect) este nevoie atât de tată, cât și de mamă, dar tatăl este sursa binecuvântării, așa cum este exprimată în Proverbele 17:6.

Observați ce spune Ellen White despre rolul Tatălui:

“Soțul și tatăl sunt capul gospodăriei. Soția îl caută pentru dragoste și simpatie și pentru ajutor în formarea copiilor; și acest lucru este corect.” AH 211

“Toți membrii familiei i-și au centru în tatăl. El este legiuitor, ilustrând în purtarea sa, virtuțile bărbătești: energie, integritate, onestitate, răbdare, curaj, sârguință și utilitate practică”. AH 213

“Tatăl reprezintă Capul Divin în familia sa. El este un muncitor împreună cu Dumnezeu, îndeplinind planurile pline de har ale lui

Capitol 32 – Restaurarea Slavei Copiilor prin Venirea lui Ilie

Dumnezeu și stabilind în copiii Săi principii drepte, permițându-le să formeze caractere pure și virtuozitate”. AH 213

Vă rugăm să observați cu atenție declarația următoare, amintindu-ne tot ce am menționat despre structura fluxului de viață.

“Dumnezeu este iubire. Asemenea razelor de lumină de la soare, dragostea, lumina și bucuria curg de la El către toate creaturile Sale. Este natura Lui să dea. Însăși viața lui este revărsarea iubirii altruiste. “Slava Lui este binele copiilor Săi; Bucuria Lui, paternitatea Sa blândă.” El ne spune să fim perfecți așa cum este El, în același mod. Noi trebuie să fim centri de lumină și binecuvântare pentru cercul nostru mic, așa cum El este pentru univers. Nu avem nimic din noi înșine, dar lumina iubirii Sale strălucește asupra noastră și trebuie să reflectăm strălucirea ei. În bunătatea Sa, și bunătățile Sale, putem fi perfecți în sfera noastră, așa cum Dumnezeu este perfect în a Sa. Isus a spus: Fiți perfecți așa cum Tatăl vostru este perfect. Dacă sunteți copiii lui Dumnezeu, sunteți părtași ai firii Sale și nu puteți decât să fiți ca El. **Fiecare copil trăiește după viața tatălui său. Dacă sunteți copiii lui Dumnezeu, concepuți din Duhul Său, trăiți prin viața lui Dumnezeu.** În Hristos locuiește “toată plinătatea Dumnezeirii trupești” (Coloseni 2:9); și viața lui Isus se manifestă “în trupul nostru muritor” (2 Corinteni 4:11). Acea viață în voi va produce același caracter și va manifesta aceleași lucrări ca și în El. Astfel, veți fi în armonie cu fiecare precept al legii Sale; căci “legea Domnului este perfectă, restaurând sufletul”. Psalmul 19:7, margine. Prin iubire “neprihănirea legii” se va “împlini în noi, care umblăm nu după trup, ci după Duhul.” MB 78

Rezumând pasajul de mai sus observăm:

1. Viața lui Dumnezeu curge în dragoste altruistă pentru toate creaturile Sale.
2. Trebuie să fim centre de lumină și binecuvântare în același mod. Trebuie să fim perfecți în sfera noastră așa cum El este în a Sa.
3. Fiecare copil trăiește prin viața (sau viața care curge prin) tatăl său.
4. Această viață este viața lui Isus manifestată în trupul nostru muritor.
5. Ea va produce același caracter în noi ca și în El.

Puteți vedea și înțelege structura și fluxul vieții lui Dumnezeu? Aici este chiar inima neprihănirii prin credință.²¹³ O parte cheie a înțelegerii neprihănirii prin credință implică înțelegerea structurii și fluxului de viață al lui Dumnezeu.

Deci, cum transmite un Tată această binecuvântare copiilor săi?

Proverbele 18:21 Moartea și viața *sunt* în puterea limbii: și cei ce o iubesc vor mânca rodul ei.

Geneza 12:2,3 Voi face din tine un neam mare și te voi binecuvânta; îți voi face un nume mare și vei fi o binecuvântare.³ Voi binecuvânta pe cei ce te vor binecuvânta și voi blestema pe cei ce te vor blestema și toate familiile pământului vor fi binecuvântate în tine.”.

Genesis 28:1-4 Isaac a chemat pe Iacov, l-a binecuvântat și i-a dat porunca aceasta: “Să nu-ți iei nevastă dintre fetele lui Canaan.² Scoală-te, du-te la Padan-Aram, în casa lui Betuel, tatăl mamei tale, și ia-ți de acolo o nevastă dintre fetele lui Laban, fratele mamei tale.³ Dumnezeu cel atotputernic^[a] să te binecuvânteze, să te facă să crești și să te înmulțești, ca să ajungi o ceată de noroade!⁴ Să-ți dea binecuvântarea lui Avraam, ție și seminței tale cu tine, ca să stăpânești țara în care locuiești ca străin și pe care a dat-o lui Avraam.

Cuvintele Tatălui dau copilului sistemul de *identitate* și *valoare*. *Valoare* și merit decurg din sursa *vieții* și, deoarece tatăl îl reprezintă pe Tatăl ceresc în structura familiei, el poartă sursa *vieții*.

Observați accentul pus de patriarhi pe binecuvântarea copiilor lor. Când un tată îi spune copilului său: “ești prețios, ești important, ești special și ești un copil al lui Dumnezeu”, cuvintele lui poartă binecuvântarea și viața lui Dumnezeu. Tatăl poartă puterea de a binecuvânta și puterea de a blestema, așa cum este exprimată în Proverbe 18:21 - moartea și viața sunt în puterea limbii”.

²¹³ Nu dorim să deducem că mântuirea personală a unei persoane depinde de o altă persoană. Fiecare persoană primește binecuvântările mântuirii direct de la Dumnezeu. Dar așa o cum persoană poate învăța despre mântuire printr-un predicator sau o persoană poate primi alimente pregătite de la o altă persoană, tot așa oamenii acționează ca canale în primirea binecuvântărilor salvării. După cum afirmă Romani 10:14: Atunci cum vor chema pe Cel în care nu au crezut? și cum vor crede ei în Cel de care nu au auzit? și cum vor auzi fără predicator?

Ne dăm seama noi, ca tați, cât de mare este această putere? Permiteți ca gura noastră să fie fântâna care umple mințile copiilor noștri cu viața lui Dumnezeu? Ce privilegiu să fii făcut după chipul lui Dumnezeu, ce dar să ai puterea de a binecuvânta. Îl vedem pe Isus exprimând acest principiu al cuvintelor dând viață în următorul verset:

Ioan 6:63 Duhul este cel care dă viață; carnea profită la nimic: cuvintele pe care vi le spun eu *vouă, ele* sunt spirit și sunt viață.

C. Atac Asupra Rolului Tatălui

Vrăjmașul sufletelor noastre înțelege bine acest principiu. El știe că, dacă poate să închidă izvorul care curge direct de la tată, s-au să-l sufocă prin modificarea rolului supus al mamei, el va inhiba foarte mult un copil să fie umplut cu Duhul lui Dumnezeu.

Satana știe că tații sunt sursa pământească și că ei dețin cheia umplerii copiilor cu Spiritul lui Dumnezeu prin binecuvântarea lor. Din acest motiv, Satana a căutat toate dispozitivele posibile pentru a distruge rolul tatălui de a opri sursa *izvorului vieții*. El o poate face practic în trei moduri:

1. Scoate tatăl din casă.
2. Fă-l pe tată să-și ignore responsabilitatea de a-și binecuvânta copiii.
3. Determinați-o pe mamă să preia rolul de conducere al căminului.

Nu cred că cineva nu va fi de acord că aceste trei lucruri se întâmplă peste tot în biserica și societatea noastră. Atunci când un cuplu divorțează și tatăl are acces limitat la copiii săi, binecuvântarea lipsește de la copil. Mama va continua, desigur, să încerce să-și hrănească copiii, dar, fără sămânța spirituală a binecuvântării din partea soțului ei, efortul ei va fi în zadar dacă nu va găsi alte mijloace pentru a restabili procesul de sămânță și binecuvântare. Ne vom uita la modul în care Dumnezeu a făcut provizii pentru a restabili binecuvântarea în scurt timp, dar să continuăm cu încercarea lui Satana de a stinge *izvorul vieții* prin tatăl.

Cum îi face Satana pe oameni să ignore responsabilitatea lor față de copiii lor? Când Adam și Eva au căzut și au îmbrățișat minciuna că “nu veți muri cu siguranță”, aceasta a dus la modificarea sistemului lor de valori de la un sistem de valori bazat pe *relație* la unul bazat pe *performanță*. Omul a fost împins să se închine lucrării mâinilor sale

(Isaia 2:8). Nevoia de a avea succes în ceea ce privește educația sau cariera sau afacerile devine atât de mare încât neglijează nevoile copiilor săi. El se concentrează pe a deveni cineva mare și a-și lăsa amprenta asupra istoriei. Deoarece accentul său este pus pe el însuși, copiii devin o piedică, iar Satana îl va încuraja pe tată să-și blesteme copiii, să le spună că sunt proști, idioți sau ignorându-i cu totul. Reușind sa-l facă pe tatăl să-și blesteme copiii săi, el otrăvește fluxul de viață și rănește foarte mult copilul, distrugând sentimentul copilului de *valoare* și stimă. Satana știe că astfel de copii otrăviți vor crește pentru a manifesta aceeași strădanie neliniștită, transmițând blestemul generației următoare. Pentru unii durerea este prea mare - rezultatul este sinuciderea, fie a minții sau a corpului sau ambele.

Ultima tactică este de a utiliza inversarea rolurilor sau interschimbabilitatea rolurilor. Dacă tatălui îi lipsesc abilitățile de a fi lider, dacă este mai puțin inteligent decât soția sa sau nu la fel de competent, atunci va fi firesc ca soția să preia rolul de lider. Dar ea nu este sursa binecuvântării, luându-i poziția, ea (fără să-și dea seama) își devalorizează rolul și ia slava copiilor. Dragi mame, sunt câteva lucruri pe care aș dori să vi le spun în acest moment. Dacă vă aflați în această poziție, dacă vă iubiți copiii, rugați-vă pentru înțelepciune cu privire la modul în care puteți lăsa soțul în poziția sa de conducere. Asumându-vă rolul său, nu îi respectați poziția de autoritate și, prin exemplul tău, copiii tăi vor face același lucru atât pentru el, cât și pentru tine. S-ar putea să și aveți deja probleme din cauza copiilor dumneavoastră refuzând să vă recunoască autoritatea asupra lor. Poate pare dezastruos pentru tine să urmezi deciziile soțului tău și să îi permiți să fie liderul familiei, dar consecințele faptului că nu faci acest lucru vor fi mult, mult mai grave.

Multe mame spun, “Dar soțul meu nu va conduce. Ce să fac?” Ei bine, nu-i spune, “Tu ar trebui să fii capul, trebuie să ne conduci!” Nu-l poți ajuta niciodată să-și asume responsabilitatea expunându-i slăbiciunea. În schimb, va trebui să faci un pas de credință, să te îndepărtezi de a face lucrurile pe care soțul tău ar trebui să le facă, să-l susții și să-ți edifice soțul. Va trebui să-l ierți pentru că te-a rănit pe tine și pe copiii tăi, evitându-și responsabilitățile. Ajutarea unei case să-și recapete rolurile corecte va fi dificilă – vei fi tentată de multe ori să crezi că este imposibil. Cu toate acestea, Domnul a promis că “va întoarce inimile părinților către copii”. Crede acea promisiune și permiteți-I Domnului să vă conducă prin această călătorie dificilă. Cel mai mare ajutor în acest proces este să știm că Tatăl nostru din ceruri nu ne condamnă și este

mereu milostiv. El știe cât de greu este și se angajează să ne ajute tot drumul.

D. Apel la Soții și Mame

Mame, trebuie, de asemenea, să știți despre unele dintre modurile în care Îl puteți opri pe Domnul să îndeplinească acea promisiune în propria voastră familie. Dacă îi ordonați soțului vostru, vorbiți negativ despre el prietenilor voștri și încercați să-l forțați să fie preotul căminului (sau, mai rău, să luați singură preoția), veți bloca canalul de binecuvântare pentru copiii voștri. Dacă aveți obiceiul de a face aceste lucruri, vă rog să vă luați un moment chiar acum pentru a-L ruga pe Dumnezeu să vă ierte pentru aceste lucruri și să-L rugați să vă îndrume în timp ce căutați să fiți o femeie după inima lui Hristos.

Am văzut acest principiu al supunerii deschizând ușa binecuvântării pentru familie. Am avut o dată o mama venind la mine foarte frustrată și mi-a spus că soțul ei necredincios a fost supărat pe ea și a refuzat să-i permită să meargă la un eveniment bisericesc. Ea s-a încruntat și a spus: “Nu mi se va spune ce să fac, am dreptul să plec”. I-am făcut sugestia: “Du-te acasă la soțul tău și cu o față bună și zâmbitoare, plină de dragoste pentru soțul tău, spune-i că te-ai gândit ce a spus și că dacă simte că nu trebuie să mergi, atunci te vei supune cererii lui și nu vei merge”. S-a luptat cu ideea, pentru că aceste lucruri nu sunt ușoare, dar a fost de acord.

Săptămâna următoare s-a întors la mine toată numai zâmbete. Ea a spus: “Nu vei crede niciodată ce s-a întâmplat. Am făcut cum ai spus și soțul meu sa întors și a spus: Niciodată nu am spus că nu se poate merge. Dacă vrei să mergi, atunci du-te.” Fiul ei care stătea în apropiere, care nu mergea la biserică, a vorbit brusc și a spus: “Voi merge cu tine mamă”. A fost binecuvântată dincolo de imaginație. Fiul ei a mers cu ea la evenimentul bisericii și și-a dat inima lui Hristos. Demonstrând principiul supunerii față de soțul ei, fiul ei s-a supus Duhului lui Dumnezeu și a venit la Hristos.

Doamnelor, recunoașteți-vă soțul pentru cine este el – făcut după chipul Tatălui. El deține o cheie vitală dacă vă veți bucura de copiii și nepoții voștri sau dacă veți plânge pentru ei din cauza nenorocirii lor.

E. Promisiunea Făcută lui Avraam împlinită în Structura Familiei

Faptul că structura corectă a unității familiale este vitală pentru a permite curgerea vieții lui Dumnezeu în copiii noștri este exprimată în versetul următor:

Geneza 18:18,19 Căci Avraam va ajunge negreșit un neam mare și puternic și în el vor fi binecuvântate toate neamurile pământului. ¹⁹Căci Eu îl cunosc și știu că are să poruncească fiilor lui și casei lui după el să țină Calea Domnului, făcând ce este drept și bine, pentru ca astfel Domnul să îplinească față de Avraam ce i-a făgăduit”....

Acest verset este o formulă:

1. ‘Îl cunosc’ sau, mai corect, ‘l-am cunoscut’. Acest cuvânt *știu este același* ca atunci când Adam a *cunoscut soția* lui. Simbolizează transferul semințelor. Dumnezeu a pus sămânța în Avraam.
2. ‘(în ordine) că el va porunci copiilor săi și gospodăriei după el’. Avraam avea să transmită sămânța familiei sale. El avea să le poruncească, pentru că el era sursa binecuvântării pentru familie.
3. ‘Că ei păzesc calea Domnului’. Sămânța de la punctul 1 de mai sus, combinată cu structura de la punctul 2, se combină pentru a permite familiei să păstreze calea Domnului.
4. ‘A face dreptate (dreptate) și judecată’ – când curge canalul vieții, dreptatea va fi demonstrată în viață.
5. ‘Ca Dumnezeu să aducă asupra lui Avraam ceea ce i-a vorbit’ – și anume că Avraam va fi un neam mare și puternic și că toate familiile pământului vor fi binecuvântate în El.

Observați că promisiunea făcută lui Avraam implica comandarea copiilor și a gospodăriei sale. Refuzați porunca tatălui și promisiunea făcută lui Avraam este pierdută. Observați ce spune Ellen White:

“Societatea este compusă din familii și este ceea ce fac șefii de familii. Din inimă curg “izvoarele vieții”; iar inima comunității, a bisericii și a neamului este gospodăria. Bunăstarea societății, succesul bisericii, prosperitatea națiunii, depind de influențele de acasă”. AH 15

Ni se spune că succesul bisericii depinde de influențele de acasă. Dacă influențele de acasă sunt greșite, rolurile greșite, astfel se taie binecuvântarea și biserica va eșua.

F. Semințe și Creștere Roluri

Am menționat mai devreme că ne vom uita la planul lui Dumnezeu pentru restaurarea binecuvântării dacă un cercul familial a fost rupt și tatăl a fost îndepărtat sau a plecat. Principiul *semințe și creștere* de fapt, apare în trei niveluri:

1. Tatăl (Sămânța) și Fiul (Creșterea) (Ioan 5:19, 20).
2. Hristos (Sămânța) și Biserica (Creștere) (Efes 5:24,25).
3. Soț (Sămânță) și soție (Creștere) (Efes 5:22).

Așa cum soțul este capul soției, așa și Hristos este capul bisericii. Biserica este menționată ca o femeie; biserica ia sămânța lui Hristos și o dezvoltă într-o biserică ascultătoare cu oameni făcuți după chipul Tatălui ei, Isus, tot așa cum Seth era după asemănarea și chipul tatălui său Adam, prin Eva.

Cum își dă Hristos sămânța Bisericii? În primul rând, ea vine la noi direct prin studiul zilnic personal al Bibliei. Ea vine, de asemenea, prin închinare în familie, dar într-un cadru comunitar, ea vine prin bătrânii bisericii în timpul Sărbătorilor de binecuvântare desemnate de Dumnezeu. Apostolii au continuat mereu la slujirea rugăciunii și a Cuvântului (Faptele Apostolilor 6:4). Ei au fost însărcinați să hrănească turma (Ioan 21:17; Faptele apostolilor 20:28; I Pet 5:2). Bătrânii bisericii sunt reprezentantul pământesc al²¹⁴ ²¹⁵ *principiului însămânțării masculine*. Membrii Bisericii reprezintă femeia care hrănește sămânța și poartă chipul lui Hristos în urmașii ei –cei care țin poruncile lui Dumnezeu și au credința lui Isus (Apoc 14:12).

Văzând legătura dintre casă și biserică, Pavel, dând calificările sale pentru bătrâni în 1 Timotei 3:4,5, face aluzie la Geneza 18:19:

1 Timotei 3:4-5 să-și chivernisească bine casa și să-și țină copiii în supunere cu toată cuviința.⁵ Căci dacă cineva nu știe să-și cârmuiască bine casa lui, cum va îngriji de Biserica lui Dumnezeu?)

²¹⁴ Vezi broșura Fântâna Sabatului pe maranathamedia.com

²¹⁵ Unul dintre înțeleșurile cuvântului apostol este purtătorul de semințe.

Bătrânii trebuie să fie aleși dintre cei care i-și conduc bine casa, având copiii în supunere cu toată gravitatea. Înțelegeți implicațiile acestui lucru?

1. Bătrânii trebuie să fie selectați din acei care i-și conduc bine casele.²¹⁶
1. După chipul lui Dumnezeu, omul este sursa binecuvântării pentru familie. El trebuie să fie conducătorul căminului său sau gloria copiilor săi va fi pierdută.
2. Prin urmare, femeile nu pot fi bătrâni, deoarece ar fi un dezastru pentru ele să-și conducă casele. Dacă femeile sunt făcute bătrâni sau devine pastorul principal al unei biserici, atunci fluxul sursei de *viață* către biserică va fi întrerupt.

Doamnelor, aveți privilegiul de a-L reprezenta pe Hristos ca parte a chipului Dumnezeirii, cu bucuria și plăcerea de a-L hrăni și de a-L face pe Hristos să se formeze în biserică, dar nu ca chip al Tatălui/Tatălui, ci după chipul Fiului.

Principiul însământării și al creșterii în rolurile bărbaților și femeilor a fost demonstrat în mod clar în slujirea Evangheliei lui Iacov și Ellen White. Observați modul în care au lucrat împreună

Întâlnirile noastre s-au desfășurat de obicei într-un mod, astfel încât amândoi să participăm. Aș da un discurs doctrinar, apoi doamna W. ar da un îndemn de o lungime considerabilă topindu-și drumul în cele mai tandre sentimente ale congregației. A fost partea mea de lucru important, ei nu a fost mai puțin important. ***În timp ce am prezentat dovezile, și a semănat semințe, ei a fost să-l apă. Și Dumnezeu a dat creșterea.***²¹⁷

Iacov, în calitatea sa masculină, i-a însământat pe oameni cu discursuri doctrinare, iar apoi Ellen avea să îndemne poporul și să facă apel la inimile lor să răspundă Spiritului Domnului. A fost o combinație eficientă care a reflectat principiul semințelor și al creșterii. Vă sugerez că acest mijloc de lucru pentru bărbați și femei se va dovedi cel mai eficient.

²¹⁶Mercedes H. Dyer, *Prove all Things*, Page379 “Afirmăm că există o corelație distinctă între rolul de conducător al tatălui în casă și cel al pastorului mai mare în Biserică.”

²¹⁷ Schițe de viață Pagina 127,128 (1880)

Din păcate, gândirea bazată pe performanța a afectat biserica pe mai multe niveluri și în multe moduri diferite. Prin neînțelegerea relației dintre Tatăl și Fiul printr-o credință în Sfânta Treime, a făcut inevitabil să confundăm rolurile bărbaților și femeilor (femei ca pastori și bătrâni). Unul îl urmează pe celălalt. Înțeleg pe deplin de ce mulți din biserică doresc să militeze pentru hirotonirea femeilor; este în deplină concordanță cu o viziune trinitară asupra Dumnezeirii. Deci a argumenta împotriva rânduirii femeilor și a argumenta pentru Treime este o inconsecvență logică. Motivul pentru care Roma este capabilă să-și păstreze preoția masculină este că pur și simplu au luat-o pe Maria maica lui Dumnezeu și au așezat-o chiar în vârf pentru a satisface nevoia de egalitate feminină. Dar pentru protestanții care au o viziune biblică mai puternică, această opțiune nu ne este deschisă. Hirotonosirea feminină pare să fie singura soluție.

G. Impactul Distructiv al Conceptului Trinității asupra Structurii Familiale.

Fac apel la cei care citesc această carte, care dețin funcții de conducere, să ia în considerare bine implicațiile discutate aici:

1. O Treime co-egală schimbă structura Dumnezeirii de la valoarea relațională la egalitatea valorii prin performanță.
2. Suntem făcuți după chipul lui Dumnezeu ca unitate familială.
3. Trinitatea transferă unitatea familială de la o valoare relațională la o egalitate de valori bazată pe performanță.
4. Această schimbare sufocă canalul binecuvântării prin denaturarea semințelor spirituale și cultivarea principiilor.
5. Sufocarea binecuvântărilor împiedică foarte mult curgerea Duhului Sfânt în viața familiilor și bisericilor noastre.
6. Sufocarea binecuvântării distruge gloria copiilor și naște lipsa de valoare și nesiguranța.
7. Inutilitatea și nesiguranța intensifică *gândirea bazată pe performanță, bazată pe valoare*, și creează munții și văile din viața noastră care blochează și mai mult Duhul Sfânt să ajungă la noi.

Merită presupunerea? Merită să blocăm canalul *sursei* de viață a lui Dumnezeu – Duhul Său, prin demontarea structurilor pe care El le-a înființat? Nu este aceasta întristarea Duhului Sfânt?

Când înțelegem sistemul relațional de egalitate, al lui Dumnezeu atunci *aparenta* nedreptate și inegalitate dispare complet și izvorul vieții este deschis din nou pentru noi. Acest lucru ne oferă cu siguranță contextul pentru următoarele versete și importanța lor.

Iacov 1:27 Religia curată și neîntinată, înaintea lui Dumnezeu, Tatăl nostru, este să cercetăm pe orfani și pe văduve în necazurile lor și să ne păzim neîntinați de lume.

Isaia 1:17 Învățați-vă să faceți binele, căutați dreptatea, ocrotiți pe cel asuprit, faceți dreptate orfanului, apărați pe văduvă!.

Inima religiei pure este de a vizita pe cei fără tată și pe văduve; restaurați primăvara în Israel; scoateți apă din stâncă pentru ca biserica lui Dumnezeu să bea.

Dacă o familie își pierde tatăl sau tatăl nu este dispus să-și hrănească copiii, este responsabilitatea conducerii bisericii să umple acel gol. Dacă un copil își pierde mama, biserica trebuie să-l hrănească, să-l îngrijească și să-l crească. Să ne asumăm responsabilitățile și să salvăm sufletele pierdute și muribunde care nu au o fântână acasă. Dacă biserica își pierde fântâna din cauza feminizării conducerii sale, atunci Dumnezeu ne promite:

Psalom 27:10 Căci tatăl meu și mama mea mă părăsesc, dar Domnul mă primește.

Dumnezeu va avea grijă de noi și va căuta să ne aducă la o biserică care mai are un izvor, un loc în care oamenii sunt pastorii și bătrânii bisericii.

H. Un apel la Restaurarea Structurii de Binecuvântare a Familiei

În acest moment, aș spune bătrânilor bisericilor, căutați să includeți o practică în biserica voastră în care să puteți binecuvânta copiii; unde ei pot să meargă și să aibă mâinile puse asupra lor, să fie binecuvântați și să li se spună că Dumnezeu îi iubește. Copiii noștri au nevoie de această *sămânță*. Tați, aduceți-vă copiii de voi înșivă și puneți-vă mâinile pe ei într-un cadru adecvat, în care inimile lor sunt receptive și spuneți-le că sunt prețioși și speciali, pentru a le reda gloria.

Dumnezeu ne-a dat Sabatul și celelalte timpuri ceremoniale desemnate de El pentru binecuvântare. Spiritul lui Dumnezeu este revărsat într-o

Capitol 32 – Restaurarea Slavei Copiilor prin Venirea lui Ilie

măsură mai mare în aceste momente și astfel ele sunt cele mai bune oportunități pentru a rosti cuvinte de binecuvântare.²¹⁸

Tatăl nostru din cer știa exact ce avea nevoie Isus să audă înainte de a-l înfrunta pe Satana în pustiu. El avea nevoie de o simplă binecuvântare:

Matei 3:16,17 De îndată ce a fost botezat, Isus a ieșit din apă. Și, în clipa aceea, cerurile s-au deschis și a văzut pe Duhul lui Dumnezeu pogorându-Se în chip de porumbel și venind peste El. ¹⁷Și din ceruri s-a auzit un glas, care zicea: “Acesta este Fiul Meu preaiubit, **în care Îmi găsesc plăcerea.**”

Această declarație a Tatălui revelează singurul lucru pe care Fiul Său nu îl poate trăi fără și nu îl poate produce din interiorul Său, și anume valoarea derivată din binecuvântarea Tatălui. Acest lucru nu ar fi mare lucru pentru un Fiu neconceput. Binecuvântarea la botez, deși frumoasă, nu ar fi vitală, dar un Fiu născut trebuie să aibă acea binecuvântare. Isus nu Putea să-Și îndeplinească misiunea fără ea. El, în acest moment, revelează însăși inima împărăției lui Dumnezeu. Așa cum Fiul lui Dumnezeu nu poate acționa cu adevărat fără binecuvântarea Tatălui Său, nici noi nu putem.

Cât de puternice sunt aceste cuvinte, *acesta este copilul meu iubit în care îmi găsesc plăcerea*. Acceptate și primite în inimă, ele pot vindeca orice rană, orice durere, dacă vă vine să credeți. Observați următoarele în *Dorința Vârstelor*:

“Și cuvântul care a fost spus lui Isus la Iordan, “Acesta este Fiul Meu preaiubit, în care îmi găsesc plăcerea”, îmbrățișează umanitatea. Dumnezeu a vorbit cu Isus ca reprezentant al nostru ... Glasul care i-a vorbit lui Isus spune fiecărui suflet credincios: Acesta este copilul Meu preaiubit, în care îmi găsesc plăcerea.”
DA 113

Când Tatăl i-a vorbit lui Isus Fiul Său, Cuvântul a trecut prin Hristos fiecăruia dintre noi. Ce veste minunată. Aici este puterea de a curăța munții de mândrie și de a umple văile depresiei. Aici este cheia plasată în mâna credinței care va debloca casa puterii cerului. Nu-o vom folosi? Nu vom crede Cuvântul Său?

Dacă urmați Isaia capitolele 1 la 3 cu atenție, veți observa o decădere constantă în conducerea lui Israel.²¹⁹

²¹⁸ Vezi broșurile *Pâine vie din cer și Fântâna sabbatului* pe maranathamedia.com

Capitol 32 – Restaurarea Slavei Copiilor prin Venirea lui Ilie

1. O formalizare a închinării (Isaia 1:13-15).
2. Coborârea standardelor conducătorilor (Isaia 1:23).
3. Îmbrățișarea căilor răsăritene-babiloniene (valoare prin *gândirea de performanță*, Isaia 2:6).
4. Luând oamenii buni – se ia apa și pâinea – fântâna este închisă – canalul este tăiat (Isaia 3.1,2).
5. Creșterea conducătorilor *imaturi*, deoarece ca copii, nu au fost umpluți cu izvorul vieții și așa sunt mai degrabă bazați pe *performanță* decât pe *valoare relațională*, și, prin urmare, sunt nesiguri și ușor de controlat (Isaia 3:3,4).
6. Lipsa de respect față de autoritate (Isaia 3:5).
7. Feminizarea conducerii (Isaia 3:12) – Femeile vor stăpâni peste ei.

1 Corinteni 10:11-12 Aceste lucruri li s-au întâmplat ca să ne slujească drept pilde și au fost scrise pentru învățătura noastră, peste care au venit sfârșiturile veacurilor.¹² Astfel dar, cine crede că stă în picioare să ia seama să nu cadă.

Povestea lui Israel este o poveste la care trebuie să fim foarte atenți pentru că le-am călcat pe urme. Toți pașii de mai sus au avut loc în biserica noastră la un anumit nivel. Am ajuns la fund, iar acum este timpul ca Ilie să vină și să restabilească adevărata înțelegere a Dumnezeului lui Israel, astfel încât ploaia târzie să cadă. Observați lucrarea lui Ilie:

Isaia 40:3-7 Un glas strigă: “Pregătiți în pustie calea Domnului, neteziți în locurile uscate un drum pentru Dumnezeu nostru!”⁴ Orice vale să fie înălțată, orice munte și orice deal să fie plecate, coastele să se prefacă în câmpii și strâmtorile, în vâlcele!⁵ Atunci se va descoperi slava Domnului, și în clipa aceea orice făptură o va vedea, căci gura Domnului a vorbit.”⁶ Un glas zice: “Strigă!” – Și eu am răspuns: “Ce să strig?” – “Orice făptură este ca iarba și toată strălucirea ei, ca floarea de pe câmp.”⁷ Iarba se usucă, floarea cade când suflă vântul Domnului peste ea.” În adevăr, poporul este ca iarba:.

Ilie va mângâia poporul lui Dumnezeu. El va pregăti calea Domnului. Munții mândriei vor fi nivelați de o trezire din beția fatală din cuvântul

²¹⁹ Consultați predica “Calea descendentă” disponibilă la maranathamedia.com pentru o extindere a acestui proces.

șarpelui din Eden, că *valoarea* și identitatea sunt măsurate prin *performanță*. Ilie va ridica orice suflet deprimat restaurând fântânile în case și biserici și făcându-ne să știm că suntem copiii iubiți ai lui Dumnezeu pe care El îi iubește.

Luca 1:15-17 Va merge înaintea lui Dumnezeu, în duhul și puterea lui Ilie, ca să întoarcă inimile părinților la copii, și pe cei neascultători la umblarea în înțelepciunea celor neprihăniți, ca să gătească Domnului un norod bine pregătit pentru El.”

Când va veni Ilie, el nu va fi intoxicat cu vinul Babilonului, unde măreția este măsurată prin *performanța* puterii *inerente*. El va restaura izvoarele familiei întorcându-i pe copiii înapoi la tații lor și va vedea în ei canalul gloriei lor.

Tați: Aveți copii care trebuie să știe că îi iubiți? Copiii voștri au crescut și au plecat de acasă și există o distanță tristă între voi? Ești rănit sau înfuriat de lipsa de recunoștință a copilului tău pentru tot ce ai făcut? Ridicați-vă în puterea lui Ilie și binecuvântați-vă copiii, spuneți-le că îi iubiți.

Soților: Soția ta știe că o iubești? Apreciezi toate eforturile ei? Îi arăți afecțiunea pe care o merită? Cauți să controlezi toți banii din casă și să nu-i lași nimic? Pocăiește-te! Amintește-ți ziua ei de naștere, nu fiți zgârciți, surprindeți-o cu bunătate, nu vă mânați de niciun sarcasm pe care vi-l aruncă. Nu o învinovățiți pentru dificultățile familiale – voi sunteți bărbați, ridicați-vă în numele lui Ilie și restaurați izvorul în inima soției voastre. Iubește-o ca pe osul osului tău și carnea trupului tău.

Mame: Este soțul tău adevăratul cap al casei tale? Te supui conducerii sale, te rogi pentru înțelepciunea lui, crezi că Domnul îl poate îndruma? Ridicați-vă în puterea lui Ilie și dați sceptrul puterii înapoi soțului vostru, luați piciorul de pe gâtul lui și cereți iertare dacă v-ați pus mâinile pe preoție. Scoateți blasfemia din casa voastră căutând tărie spirituală pentru a asculta de soțul vostru și iubiți-vă copiii și hrăniți-i după chipul lui Hristos, după darul pe care Vi l-a dat Dumnezeu. Rezistă farmecelor celui rău care te ademenesc sa-ți părăsești poziția în familie. Călcați în picioare șarpele sub picioarele voastre și lăsați relația voastră de căsătorie să reflecte chipul lui Dumnezeu și al Fiului Său.

Copii: Ascultați-vă părinții, respectați-le autoritatea, căci izvorul vieții este cu tatăl vostru, iar bucuria de a vă hrăni este cu mama voastră. Cinsteste-i, iubește-i, caută să-i mulțumești și fă tot posibilul să te

Capitol 32 – Restaurarea Slavei Copiilor prin Venirea lui Ilie

împotrivești eforturilor lui Satana de a nu avea încredere în cuvintele părinților tăi. În supunere veți găsi izvorul binecuvântării.

Maleahi 4:5,6 Iată, vă voi trimite pe prorocul Ilie înainte de a veni ziua Domnului, ziua aceea mare și înfricoșată. ⁶El va întoarce inima părinților spre copii și inima copiilor spre părinții lor, ca nu cumva, la venirea Mea, să lovesc țara cu blestem!”.

Veți îndepărta blestemul din casa voastră și îi veți permite lui Ilie să vă pregătească inimile pentru ca Duhul lui Dumnezeu să vină și să formeze chipul lui Hristos în voi?

33. Structuri de Viață – Individual, Familial, Bisericesc, Comunitar²²⁰

A. Viața / Bindecuvântarea Fluxului prin Canalul Individual

Ezechiell 14:14 chiar de ar fi în mijlocul ei acești trei oameni:
Noe, Daniel și Iov, ei nu și-ar mântui decât sufletul lor prin neprihănirea lor, zice Domnul, Dumnezeu.

Oamenii sunt mântuiți ca indivizi și, în cele din urmă, o persoană este responsabilă pentru propria sa mântuire. Canalul de binecuvântare pentru individ vine prin credința personală a Cuvântului lui Dumnezeu în rugăciune și în studiul Bibliei. Prin acest proces, o persoană primește viață spirituală direct de la Dumnezeu și, prin urmare, este binecuvântată și îndrumată. În ceea ce privește primirea instrucțiunilor, singura autoritate la care conștiința se poate supune complet este Biblia și Biblia singură. Este posibil să primim instrucțiuni biblice de la familie și de la biserică, dar toate acestea trebuie să fie testate împotriva cuvântului lui Dumnezeu de către individ.

Capacitatea de a fi conectat la canalul individual depinde în mare măsură de structurile familiei nucleare și ale familiei bisericii. Copiii sunt însămânțați și hrăniți în fundamentele credinței, rugăciunii și citirii Bibliei de la părinții lor. Cei care nu sunt crescuți într-un cămin creștin ca copii spirituali sunt însămânțați și hrăniți cu aceste principii în familia bisericii. Deci, bazele canalului individual sunt dezvoltate în familie și / sau canalele bisericii de binecuvântări, dar este în cele din urmă canalul individual, care este baza de mântuire.

B. Fluxul de Viață/Binecuvântare prin Structura Canalului Familiei

În capitolul anterior am observat că viața spirituală curge cel mai puternic prin structurile familiale. Moartea și viața conținute în gura unui tată ca agent de însămânțare și în gura mamei ca agent de creștere/îngrijire, vor pune temelia spirituală a copiilor lor.

²²⁰ “Ca și în firească, așa și în lumea spirituală. Viața umană este păstrată, clipă de clipă, de puterea divină; totuși, ea nu este susținută de un miracol direct, ci de folosirea binecuvântărilor puse la îndemâna noastră.” 3SP 418

Am observat, de asemenea, că conducerea tatălui în casă este vitală pentru păstrarea acestui flux de viață spirituală în familie. În acest sens, tatăl este izvorul tangibil pentru fiecare familie. Acesta este motivul pentru care Ellen White afirmă:

“Toți membrii familiei își au centrul în tatăl.” AH 213

De asemenea, am observat în povestea lui Avraam că Dumnezeu l-a binecuvântat pe Avraam pentru ca toate familiile pământului să fie binecuvântate prin el. Aici vedem un sistem complet pentru ca viața spirituală să curgă prin comunități. Acest flux de viață este protejat de legea lui Dumnezeu, care face ca o persoană să fie plantată lângă râuri de apă (Psalmii 1.1-4).

Dumnezeu a creat acest sistem de irigații spirituale, astfel încât să fim nu numai concentrați relațional prin relația noastră cu Dumnezeu, ci și concentrați relațional prin relațiile noastre unul cu celălalt. După cum spune Scriptura:

Romani 14:7 În adevăr, niciunul din noi nu trăiește pentru sine și niciunul din noi nu moare pentru sine.

Dacă ar fi nevoie doar să menținem o relație cu Dumnezeu și să obținem viață în toate aspectele ei (fizice, mentale și spirituale) de la El, nu am avea nevoie unii de alții și am gravita mai degrabă spre izolare decât spre comunitate.

Fluxul de viață prin structurile umane protejează sistemul relațional al societății și sunt o reflectare a Împărăției lui Dumnezeu.²²¹

Pe măsură ce un copil crește, se poate dezvolta un paradox spiritual între conștiința individului și autoritatea structurii familiei. În calitate de copii, ni se poruncește să onorăm și să ne supunem părinților noștri. Aceasta este o autoritate care trebuie respectată. Dar în materie de credință trebuie să privim Cuvântul lui Dumnezeu ca pe o autoritate mai înaltă. Observați paradoxul

Exodul 20:12 Cinstește pe tatăl tău și pe mama ta, pentru ca zilele tale să fie lungi în țara pe care ți-o dă Domnul Dumnezeuul tău.

²²¹ Dumnezeu a dorit să aducă toate popoarele sub domnia Sa milostivă. El a dorit ca pământul să fie plin de bucurie și pace. El l-a creat pe om pentru fericire și tânjește să umple inimile omenești cu pacea cerului. El dorește ca familiile de jos să fie un simbol al marii familii de sus. COL 290

Matei 10:37 Cine iubește pe tată ori pe mamă mai mult decât pe Mine nu este vrednic de Mine și cine iubește pe fiu ori pe fiică mai mult decât pe Mine nu este vrednic de Mine. .

Atunci când există dezacord cu privire la ceea ce înțelegem că adevărul înseamnă, trebuie să ne onorăm părinții și să ne urmăm conștiința. Acest lucru poate fi extrem de dificil de făcut dacă familia ta îți cere să faci lucruri direct contrare Bibliei. În astfel de cazuri, autoritatea superioară a Cuvântului lui Dumnezeu trebuie să decidă, dar acest lucru nu înseamnă că încetăm să-i respectăm sau să ne renegăm părinții. Pentru că dacă am înceta să ne respectăm părinții, am tăia un canal de binecuvântare rânduit de Dumnezeu.

C. Biserica și comunitățile depind de Structura Familiei

Un eșec în structura familiei ar duce la o comunitate precum Sodoma și Gomora, care s-a distrus pentru că au pervertit atât de mult structura familiei încât sistemul de curgere a vieții spirituale nu mai putea funcționa în acea societate. Acesta este motivul pentru care Dumnezeu l-a avertizat pe Avraam în Geneza 18:

Geneza 18:17-18 Atunci, Domnul a zis: “Să ascund Eu oare de Avraam ce am să fac?...¹⁸ Căci Avraam va ajunge negreșit un neam mare și puternic și în el vor fi binecuvântate toate neamurile pământului.

Vedem aici o legătură directă între Dumnezeu distrugând Sodoma și capacitatea lui Avraam de a deveni o națiune mare. Dacă Avraam nu ar porunci familiei și copiilor săi după el, atunci și el ar avea moștenirea distrusă ca Sodoma. Deci, când Dumnezeu spune, “Voi ascunde de Avraam ceea ce am pe cale să fac?” El indică faptul că Avraam trebuie să învețe lecția Sodomei și se asigură că structura familiei sale este păstrată.

Celălalt punct pe care l-am face cu privire la binecuvântarea pe care Avraam o va avea asupra tuturor familiilor pământului este că Spiritul lui Hristos în Avraam este cel care este transmis urmașilor săi prin binecuvântare. Duhul lui Hristos este păstrat în rămășița lui Israel prin structura familiei. Iată motivul veninului lui Satana împotriva familiei.

Familia este atunci cheia de temelie pentru biserică, comunitate și națiune. Înștiințare:

“Societatea este compusă din familii și este ceea ce face capul familiei. Din inimă curg “izvoarele vieții”; iar inima comunității, a bisericii și a neamului este gospodăria. Bunăstarea societății, succesul bisericii, prosperitatea națiunii, depind de influențele de acasă”. Casa adventistă p. 15.

“Dumnezeu a plănuțit ca familiile de pe pământ să fie un simbol al familiei din cer. Căminele creștine, stabilite și conduse în conformitate cu planul lui Dumnezeu, se numără printre cele mai eficiente agenții ale Sale pentru formarea caracterului creștin și pentru avansarea lucrării Sale.” Mărturii, vol. 6, p. 430.

“Dacă ne vom deschide inimile și căminele față de principiile divine ale vieții, vom deveni canale pentru curenți ai puterii dătătoare de viață. Din casele noastre vor curge fluxuri de vindecare, aducând viață, și frumusețe, și rodnicie unde acum este foamete și secetă.” Ministerul Vindecării, p. 355.

“Hristos plănuiește ca ordinea cerului, planul de guvernare al cerului, armonia divină a cerului, să fie reprezentată în Biserica Sa de pe pământ.” DA 680

Familia este, de asemenea, cheia principală în formarea individului. Canalul vieții individuale este construit dintr-o platformă a familiei nucleare sau, dacă este necesar, a familiei bisericii.

Dar în ceea ce privește grupurile de oameni, biserica, comunitatea și națiunea au nevoie de o structură care să reflecte sămânța și să cultive principiile familiei. Aceasta este garanția principiilor împărăției bazate pe relația lui Dumnezeu.

Legătura dintre familie și autoritatea bisericii este exprimată în mod clar în cuvintele Ellenei White atunci când afirmă:

“Cinstește pe tatăl tău și pe mama ta, pentru ca zilele tale să fie lungi în țara pe care ți-o dă Domnul, Dumnezeuul tău.” Părinții au dreptul la un grad de iubire și respect care se datorează niciunei alte persoane. Dumnezeu Însuși, care le-a pus o responsabilitate pentru sufletele date în sarcina lor, a rânduit ca în primii ani de viață, părinții să stea în locul lui Dumnezeu pentru copiii lor. Iar cel care respinge autoritatea de drept a părinților săi respinge autoritatea lui Dumnezeu. Porunca a cincea le cere copiilor nu numai să dea respect, ascultare și supunere părinților lor, ci și să le dea dragoste și tandrețe, să le ușureze grijile, să le păzească reputația, să-i ajute și să-i mângâie la bătrânețe. *De asemenea,*

impune respect pentru slujitori și conducători și pentru toți ceilalți cărora Dumnezeu le-a delegat autoritatea.” PP 308

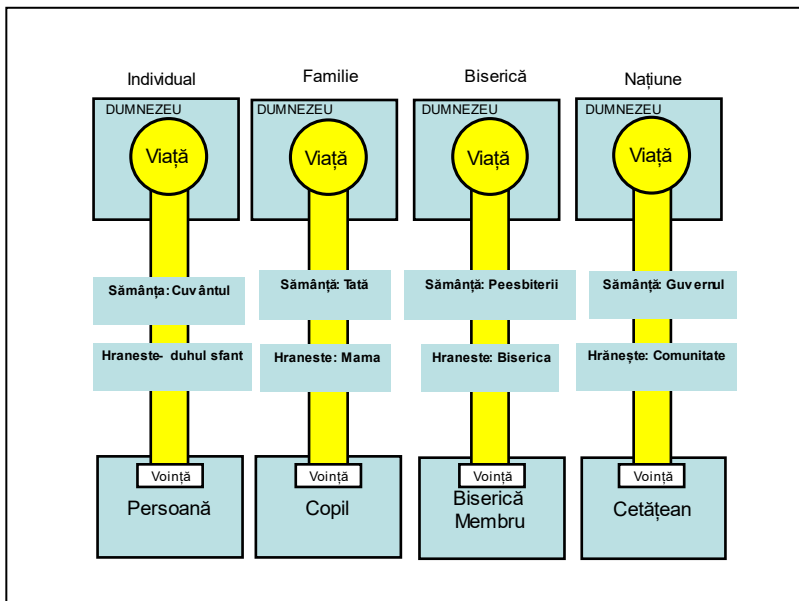

Pentru ca slujitorii și conducătorii să fie incluși în porunca a cincea, structurile bisericii și ale comunității trebuie să fie în mod clar extensii ale unei structuri guvernamentale familiale. Legătura cu primirea vieții prin supunere este stabilită în paragraful următor:

Aceasta, spune apostolul, “este prima poruncă cu o făgăduință”. Efeseni 6:2. Lui Israel, așteptând ca în curând să intre în Canaan, a fost o promisiune pentru cei supuși, de viață lungă în acea țară bună; **dar ea are un înțeles mai larg, inclusiv tot Israelul lui Dumnezeu, și promițând viață veșnică pe pământ când va fi eliberată de blestemul păcatului.** PP 308

Principiile vieții *care curg* prin conducerea bisericii către membrii ei este viu descris în povestea lui Moise din Exodul 17:8-13.²²²

Exod 17:8-13 Amalec a venit să bată pe Israel la Refidim. ⁹Atunci, Moise a zis lui Iosua: “Alege niște bărbați și

²²² Pentru o prezentare mai detaliată în acest sens, descărcați predica *Rugăciunea unui lider* din maranathamedia.com

ieși de luptă împotriva lui Amalec. Iar eu voi sta mâine pe vârful dealului cu toiagul lui Dumnezeu în mână.”¹⁰ Iosua a făcut ce-i spusese Moise și a ieșit să lupte împotriva lui Amalec. Iar Moise, Aaron și Hur s-au suit pe vârful dealului.¹¹ Când își ridică Moise mâna, era mai tare Israel și când își lăsa mâna în jos, era mai tare Amalec.¹² Măinile lui Moise fiind trude, ei au luat o piatră, au pus-o sub el, și el a șezut pe ea. Aaron și Hur îi sprijineau mâinile, unul de o parte, iar altul de alta, și mâinile lui au rămas întinse până la asfințitul soarelui.¹³ Și Iosua a biruit pe Amalec și poporul lui cu tășul sabiei.

Folosind *gândirea bazată pe performanță*, am putea spune că Moise a fost un laș să-l trimită pe Iosua să lupte în timp ce el, fratele său și Hur s-au dus și au avut o întâlnire de rugăciune. Dar aici canalul este clar portretizat. Succesul lui Iosua și al soldaților depindea de rugăciunile lui Moise. Când Moise s-a rugat, Iosua și soldații câștigau, dar când nu se ruga, amaleciții câștigau. Îi vedem pe Aaron și Hur ajutându-l pe Moise să continue să se roage. În calitate de vârstnici, ei și-au jucat rolul în menținerea canalului binecuvântării în funcțiune.

S-ar putea pune întrebarea, dacă Moise a fost obosit, de ce nu a putut Aaron sau Hur să ia locul lui și să înceapă să se roage? Dacă s-ar fi întâmplat acest lucru, ar fi distrus lecția importantă a binecuvântării care curge prin structura autorității.

Când Iosua și armata s-au plasat sub conducerea lui Moise și a bătrânilor, ei au fost ajutați în protejarea Israelului. Ce lecție pentru lideri acest lucru este! Dacă Moise nu s-ar fi rugat cu credință, multe mame și copii nu ar fi avut tată în acea noapte.

Isus a demonstrat același principiu în Noul Testament prin hrănirea celor 5000. Isus a fost sursa care a distribuit pâinea și peștele ucenicilor, care erau atunci canalul acelor alimente către mulțime. Mâncarea care susținea viața a fost distribuită printr-o structură de binecuvântare. După hrănirea celor 5000, Isus Se declară “Pâinea vieții”.²²³ El este cel care curge prin canal sub forma Mângâietorului. Ideea este că trebuie să existe o structură pentru ca acest sistem să funcționeze corect.

²²³ Psalmul 78:20 Iată, el a lovit stâncă, că apele s-au revărsat și pâraiele s-au revărsat; poate el să dea și pâine? poate el să dea trup pentru poporul Său?

D. Binecuvântarea Primită prin Supunerea Față de Conducere

Este exact în acest punct în care mulți oameni nu reușesc să primească o binecuvântare. Când, în calitate de membri ai bisericii, îi vedem pe conducători făcând un lucru greșit, de obicei uităm poziția de autoritate pe care o dețin și ne prezentăm plângerile în spiritul acuzației și sfidării. O astfel de lipsă de supunere față de autoritate îi plasează pe membri în afara canalului de binecuvântare, iar răul va rezulta întotdeauna. În acest moment vedem că biserica noastră este teribil de fracturată de luptă și dezbinare. Cred că o mare parte din această dezbinare ar fi putut fi evitată dacă atât conducerea, cât și membrii ar fi înțeles mai bine rolurile lor de sămânță și de a creștere. Dacă vrem să avem o rămășiță de credincioși care sunt în unitate și dragoste împreună, trebuie să recunoaștem că structurile bisericii de autoritate trebuie să fie recunoscute și urmate.

Acest lucru este valabil mai ales în ceea ce privește disputarea cu privire la problema Dumnezeirii. Printre non-trinitarieni există un spirit predominant de lipsă de respect pentru autoritate și lipsa unei atitudini discrete. O astfel de lipsă de supunere neagă adesea complet efectul a tot ceea ce încearcă să spună și, din păcate, neagă complet principiul supunerii pe care îl vedem demonstrat în viața lui Isus. Aș face apel la toate acestea, în timp ce nu ne predăm conștiința nimănui, este vital să lucrăm cu structurile stabilite de Dumnezeu pentru a primi o binecuvântare deplină.

În calitate de membri ai bisericii, trebuie să ne rugăm pentru conducătorii noștri. Ei sunt instrumente ale lui Dumnezeu pentru a ne binecuvânta; ei sunt izvorul bisericii pentru a-i da viață într-un mod ordonat.

1 Tesaloniceni 5:12-13 Vă rugăm, fraților, să priviți bine pe cei ce se ostenesc între voi, care vă cârmuiesc în Domnul și care vă sfătuiesc.¹³ Să-i prețuiți foarte mult, în dragoste, din pricina lucrării lor. Traiți în pace între voi.

Îi stimăm pe liderii noștri cu dragoste frățească? Ne rugăm pentru ei? Sau cârtim și ne plângem și răspândim rapoarte despre defectele și slăbiciunile lor? Ca biserică trebuie să ne împăcam cu această problemă.

Gândirea bazată pe performanță, cu accentul pus pe individul auto-împuternicit, nu simte nevoia și nici nu poate înțelege vreodată

importanța unei astfel de structuri. Structurile sunt pentru progresul nostru, și devin un mijloc de control, mai degrabă decât binecuvântare.

Sunt adesea întrebat, “dar ce se întâmplă dacă, după ce urmați procesul de supunere, un lider continuă să urmeze un curs contrar Scripturii?” Trebuie să rămânem în canalul binecuvântării și să pledăm pentru răbdare, până când Domnul abordează problema fie prin îndreptare, fie prin îndepărtare. Este ușor să ne rugăm pentru cei din urmă, dar dacă îi iubim cu adevărat pe frați, trebuie să ne rugăm pentru cei dintâi și să-L lăsăm pe Dumnezeu să decidă ce se va întâmpla.

Ce se întâmplă dacă am fost eliminați din biserică de către conducerea nedreaptă? În primul rând, examinați-vă inimile pentru a vedea dacă greșelile și slăbiciunile noastre au contribuit la disciplină. Rugați-L pe Dumnezeu să ne arate unde putem merge pentru a găsi o structură de autoritate pentru a continua să fim binecuvântați. Aceasta este o problemă dificilă și necesită multă rugăciune și înțelepciune, dar Dumnezeu nu va îndepărta de la noi canalul binecuvântării dacă suntem umili în inimă și căutăm să păstrăm principiile împărăției lui Dumnezeu.

E. Când Liderii Eșuează

Dar dacă un lider face în mod clar un lucru greșit? Cheia este să-i reamintim unui astfel de conducător, prin procesul de supunere, că el este o sursă de binecuvântare pentru biserică și avem nevoie urgentă de binecuvântarea care i-a fost dată pentru a o transmite mai departe. Prin procesul de supunere, îi reamintim conducătorului nostru obligația sa de a avea grijă de turmă. Un spirit de sfidare și rebeliune va stârni frustrări sau furie în liderul nostru și va garanta că nu vom obține ceea ce căutăm. Principiul supunerii față de conducătorii delegați ai lui Dumnezeu va crea dorința de a ne ruga pentru conducătorii noștri, în loc să le respingem imediat autoritatea și să acționăm conform propriei noastre autorități.²²⁴

Acest principiu este foarte greu de realizat pentru că noi toți suntem șampilați minciunii: “Cu siguranță nu mori”. Este firesc ca atunci când cineva care are autoritate asupra noastră pare să contrazică Scripturile, să acționăm imediat independent de ele, astfel încât să fim liberi să facem așa cum credem că este corect. Dar trebuie să ne amintim că unui lider i s-a acordat puterea de a binecuvânta și că noi, cei care suntem sub

²²⁴ Pentru mai multe detalii, vezi cartea *Modelul Divin al Vieții* maranathamedia.com

o astfel de autoritate, trebuie să facem tot ce ne stă în putință pentru a-l cere lui Dumnezeu să deschidă din nou acel canal prin acel lider.

Am vorbit mai devreme despre tensiunea familiei și a individului. Această tensiune este lărgită între individ și biserică. Nici un om nu poate fi conștiința altuia, nici un conducător al bisericii nu poate fi responsabil pentru mântuirea altuia. Nicio persoană nu poate permite unei alte persoane să decidă ce citește și ce crede, cu cine se asociază și unde se închină o persoană. Toate acestea sunt chestiuni de conștiință. În același timp, trebuie să ne supunem descoperirile noastre din Scriptură conducătorilor numiți de Dumnezeu și să ne rugăm ca Dumnezeu să ne binecuvânteze cu sfatul lor. Menținerea acestei tensiuni necesită multă înțelepciune și răbdare și, mai presus de toate, încredere în Tatăl nostru Ceresc.

Din păcate, unii credincioși vor duce principiile supunerii autorității la extrem și vor alege să rămână tăcuți și să nu spună nimic de teama pierderii reputației sau a poziției în biserică. Principiile supunerii nu înseamnă tăcere; ele înseamnă apel la o explicație biblică și la o rugăciune continuă și serioasă pentru a fi binecuvântați prin canalul desemnat de Dumnezeu. Pe de altă parte, alții duc elementul individual al paradoxului la extrem și părăsesc biserica, gândindu-se doar la canalul lor individual și ignorând legătura familială pe care o au cu biserica. Părăsirea bisericii fără a ține cont de considerentele familiei bisericii este aceeași cu o soție care divorțează de un soț cu care nu mai este de acord și nici nu-l poate convinge de poziția ei.

Revenind la tensiunea individualității și a supunerii, uitați-vă la următoarea contradicție aparentă:

Matei 23:9 Și ‘Tată’ să nu numiți pe nimeni pe pământ, pentru că Unul singur este Tatăl vostru: Acela care este în ceruri.

Comparați aceasta cu acest verset

1 Timotei 5: Nu muștra cu asprime pe un bătrân, ci sfătuiește-l ca pe un tată; pe tineri sfătuiește-i ca pe niște frați;

1 Corinteni 4:15-17 Căci chiar dacă ați avea zece mii de învățători în Hristos, totuși n-aveți mai mulți părinți, pentru că eu v-am născut în Hristos Isus, prin Evanghelie. ¹⁶De aceea vă rog să călcați pe urmele mele. ¹⁷Pentru aceasta v-am trimis pe Timotei, care este copilul meu preaiubit și credincios în Domnul.

El vă va aduce aminte de felul meu de purtare în Hristos și de felul cum învăț eu pe oameni pretutindeni în toate bisericile.

În Matei, Isus abordează abuzul de putere prin conducere și, în acest context, nu ar trebui să ne încredem implicit în niciun lider și în judecata lor fără referire la Cuvântul lui Dumnezeu. În schimb, Pavel le cere tinerilor băieți să iubească și să prețuiască agențiile adevărului pe care Dumnezeu le trimite lor în același mod în care un fiu ar iubi și respecta un tată. Nu există discordie aici.

F. Când Suntem Eliberați de la Autoritatea de Conducere Stabilită

Cum rămâne cu exemplele din Biblie în care oamenii au sfidat poruncile conducătorilor și au continuat în ceea ce ei cred că au dreptate? Observați un exemplu:

Fapte 4:18-20 Și după ce i-au chemat, le-au poruncit să nu mai vorbească cu niciun chip, nici să mai învețe pe oameni în Numele lui Isus. ¹⁹Drept răspuns, Petru și Ioan le-au zis: “Judecați voi singuri dacă este drept înaintea lui Dumnezeu să ascultăm mai mult de voi decât de Dumnezeu, ²⁰căci noi nu putem să nu vorbim despre ce am văzut și am auzit”.

Conducerea iudaică a încercat să-i oprească pe apostoli să vorbească în numele lui Hristos și să-L proclame ca Fiu al lui Dumnezeu. Acesta este un exemplu destul de relevant pentru mulți dintre cei care au ajuns să-L vadă pe Hristos ca pe singurul Fiu al lui Dumnezeu. Nu este corect ca astfel de oameni să citeze acest verset și să meargă mai departe și să-și prezinte punctele de vedere fără a ține cont de conducătorii actuali ai bisericii? Aceasta este o întrebare corectă și care trebuie abordată.

Timp de peste trei ani, Isus a apelat și S-a rugat pentru conducerea iudeilor. El a continuat să le spună oamenilor să se prezinte preotului când s-au vindecat, El a lăudat-o pe femeie pentru că a pus doi bănuți în farfurie și el încă participa la adunările și sărbătorile lor religioase în timp ce se afla pe pământ. După moartea Sa, el le-a acordat conducătorilor un pic mai mult timp pentru a recunoaște moartea și învierea Sa. Au avut cincizeci de zile.

Înainte ca Isus să se întoarcă în cer, El a dat această instrucțiune importantă.

Fapte 1:8 Ci voi veți primi o putere, când Se va pogori Duhul Sfânt peste voi, și-Mi veți fi martori în Ierusalim, în toată Iudeea, în Samaria și până la marginile pământului.

Semnul pentru ucenici să meargă înainte și să acționeze în baza însărcinării lor a fost o manifestare a puterii lui Dumnezeu ca o șampilă de aprobare și autoritate pentru misiunea lor, independent de autoritatea umană anterioară pe care Dumnezeu a rânduit-o, pe care a înlăturat-o din cauza poziției lor abuzive și respingerea adevărului.

Când a venit ziua Cincizecimii, ucenicii se rugaseră și postiseră pentru puterea de a-L proclama pe Isus ca Fiu adevărat, sfânt și pașnic al lui Dumnezeu. Au existat dezbinări între ucenici și dizarmonie; toate acestea au fost mărturisite și părăsite. Apoi, după zece zile, Dumnezeu Și-a demonstrat puterea la Rusalii prin revărsarea Duhului. Manifestarea semnalului puterii lui Dumnezeu a fost undă verde pentru a stabili o nouă mișcare, indiferent de autoritatea prestabilită. Deci vedem secvența tranziției:

1. Ilie vine primul – Ioan Botezătorul.
2. Caracterul lui Dumnezeu revelat în Hristos.
3. Crucea este mărită.
4. O mare dezamăgire.
5. Speranța reînviată și reînnoită.
6. Pregătirea prin pocăință și spovedanie.
7. Puterea penticostală a stabilit noua mișcare.

După aceasta Petru și apostolii au început să proclame cu îndrăzneală numele lui Hristos. Miracolele au acompaniat, de asemenea, predicarea lor, precum și darul profeției. Toate aceste dovezi indicau că Dumnezeu îi conducea direct.

Dar cazul lui Jones și Waggoner? Vechea gardă nu a dorit ca mesajul lor să fie prezentat. Liderii au avut chiar și o scrisoare de la Ellen White în care le spuneau lui Jones și Waggoner că nu au dreptate, prezentându-și punctele de vedere fără a se consulta cu frații lor mai mari.

Dar știm că Ellen White a susținut în mod clar mesajul din 1888 în termeni strălucitori. După 1888 Jones, Waggoner și Prescott au mers peste tot prezentând acest mesaj prețios. Adevărul era că ei aveau autoritatea unui profet care le acompania. Ellen White a susținut mesajul și a încercat cu nerăbdare să-l ajute să meargă mai departe. Autoritatea profetului a fost cea care le-a permis să se miște așa cum au făcut-o.

Fără autoritatea directă a unui profet sau o manifestare clară a lui Dumnezeu asupra poporului Său prin renaștere sau manifestare divină, poporul lui Dumnezeu nu are autoritatea de a respinge conducerea stabilită.²²⁵ Autoritatea bisericii adventiste a fost clar validată de Dumnezeu și înființată prin renașterea strigătului de la miezul nopții din 1844, darul profetic al Ellenei White și experiența miracolelor – în multe cazuri, coroborată cu marea revelație a adevărului biblic. Nu există niciun indiciu că această organizație a fost încă respinsă de Dumnezeu și, prin urmare, nu este înțelept să-i ignorăm autoritatea. Dumnezeu este Cel care decide când va avea loc un astfel de eveniment, nu omul. Trebuie să recunosc că, din informațiile prezentate în această carte, este evident că biserica s-a îndepărtat de platforma care ne-a fost dată și că rodul acestui lucru se manifestă în multe întâmplări triste și teribile din biserică, dar Domnul este îndelung răbdător față de biserica Sa, așa cum a fost cu Israel în timpul lui Isaia, Ieremia și Ezechiel. Deși conducătorii se întorseseră la dumnezei falși, a existat o perioadă de timp dată lui Israel pentru a se pocăi și a se întoarce la adevărul Dumnezeu. Cred că suntem încă în această perioadă, iar acesta este un test pentru cei care doresc să vadă schimbarea acum. Timpul se scurge însă, iar biserica din ultimul deceniu nu a făcut decât să-și întărească hotărârea de a se agăța de minciuna Sfintei Treimi în lansarea din 2015 a celor 28 de Credințe Fundamentale.

Timpul târziu ne asigură că poporul lui Dumnezeu așteaptă îndrumarea Sa. Dacă fiecare om s-ar simți liber să prezinte bisericii ceea ce simte că este adevărul fără a ține cont de procesul convenit, ar exista un Babilon perfect (confuzie). Un astfel de spirit de independență, autosuficiență și rezistență este în totală contradicție cu persoana lui Hristos, care este exemplul complet de supunere și dependență de Tatăl Său. Hristos nu face altceva decât ceea ce Tatăl spune. Am face bine să facem la fel. Mulți oameni se întrebă: dar de ce se descoperă lucruri multor oameni din afara conducerii bisericii? Aș răspunde: pentru a le putea supune conducătorilor noștri și pentru a ne ruga pentru ei. Darul adevărului este un test pentru cel care îl primește. Ispita este de a acționa independent și de a nu urma datoria de a face apel la conducătorii noștri și de a le cere, rugându-ne, să deschidă canalul binecuvântării. Cei care nu reușesc să aștepte și să se roage sunt în mare pericol de a cădea în eroare și de a

²²⁵ Vezi Capitolul 8 – *Mantaua pentru confruntare* în cartea *Modelul divin despre maranathamedia.com*

respinge inima însăși a ceea ce Hristos ne învață - să fim o persoană sub autoritate.

Dacă ieșim de sub o structură de autoritate stabilită într-un spirit de sfidare și, eventual, furie față de conducere, vom duce acest spirit în orice organizație din care devenim parte. Acest spirit este apoi transmis tuturor celor care intră sub influența sa. În al doilea rând, dacă ieșim fără binecuvântarea directă a Domnului, devenim susceptibili la un spirit de îndreptățire de sine pentru existența noastră, care se manifestă prin dovedirea faptului că organizația pe care am lăsat-o este în apostazie. Acest proces duce la auto-neprihănire – “suntem mai buni decât tine”. Deși nu poate fi niciodată intenționat, acesta va fi întotdeauna rezultatul inevitabil. Facem bine să ne amintim psalmul care spune:

Psalmul 127:1 Dacă Domnul nu zidește casa, ei muncesc în zadar
pentru a o zidi: dacă Domnul nu păzește cetatea, paznicul
veghează, *dar* în zadar.

Domnul trebuie să construiască casa și să pună temelia pentru organizarea care înțelege principiul vital al supunerii, al dragostei pentru conducere și al procesului de apel. Fără aceste lucruri, “muncesc în zadar, cei care o construiesc”.

G. A Proces Sugerat pentru Membrii Bisericii

Dacă după ce apelurile noastre nu s-au întâlnit cu răspunsuri scripturale și am acordat suficient timp pentru a asculta și a ne asigura că nu suntem în eroare și că suntem implicați într-un proces de rugăciune fierbinte și dragoste pentru conducătorii noștri, atunci trebuie să fim considerați corecți să ne declarăm poziția, nu încercând să câștigăm oameni la viziunea noastră, dar afirmând conducerii că conștiința noastră este legată de Cuvântul lui Dumnezeu și nu o putem părăsi. Este sugestia mea ca cei care dețin calitatea de membru, să înștiințeze conducerea de poziția lor și să facă apel la lideri să acționeze în interesul congregației.

Acest apel este o invitație pentru conducere de a se asigura că nu sunt în eroare, rugându-se și revizuiind cu atenție propunerile dvs. Este, de asemenea, o supunere față de ei că, dacă doresc să folosească autoritatea lor dată de Dumnezeu să te respingă, atunci veți accepta ca fiind voia lui Dumnezeu.

În tot acest timp, vă veți ruga pentru o binecuvântare prin intermediul conducătorilor, implorând ca Dumnezeu să vă binecuvânteze prin cei pe

care ați ajuns să-i iubiți atât de mult prin rugăciunile voastre pentru ei. Cred că acest lucru ne plasează în cea mai bună poziție pentru ca Dumnezeu să acționeze în numele nostru. Dacă conducătorii numiți de Dumnezeu refuză să ne binecuvânteze în timp ce cerem o binecuvântare de la Dumnezeu, atunci dragul nostru Tată din cer va interveni cu siguranță. Fie conducerea va răspunde Spiritului și ochii lor vor fi deschiși la adevăr, fie Dumnezeu va permite consecințele rezistenței lor la adevăr să-i îndepărteze. Dacă liderii vă ia calitatea de membru, amintiți-vă că, în timp ce judecă, ei vor fi judecați. Dacă acțiunile lor sunt greșite, atunci propria lor judecată le va ajunge în cele din urmă. Astfel ar trebui să ne rugăm pentru ei. M-aș teme pentru orice lider în această poziție și m-aș ruga ca Dumnezeu să aibă milă de ei. Personal, cred că un proces de supunere va grăbi de fapt o schimbare a situației actuale a bisericii. Dacă rămânem supuși conducerii și ne rugăm pentru o binecuvântare, nevoia de reformă sau de schimbare a conducerii vine mai puternic înaintea Domnului. Dar dacă ne îndepărtăm de canalul stabilit și începem propria noastră lucrare, atunci nu se pune presiune asupra conducerii și brațul lui Dumnezeu nu poate fi ridicat pentru a acționa.

Cred că dacă urmăm această procedură, atunci când va veni momentul în care suntem forțați să fim într-un alt grup, vom evita să aducem credincioșilor un spirit de autosuficiență și răzvrătire și, așa cum spune proverbul:

Proverbe 24:13-14 Fiule, mănâncă miere, căci este bună și fagurul de miere este dulce pentru cerul gurii tale.¹⁴ Tot așa și înțelepciunea este bună pentru sufletul tău: dacă o vei găsi, ai un viitor și nu îți se va tăia nădejdea.

Dacă ne agățăm de principiile guvernării lui Dumnezeu, gustul dulce al mierii, care se găsește în legea lui Dumnezeu, va fi al nostru. Binecuvântarea Sa va rămâne asupra noastră și așteptarea noastră nu va fi în zadar.

Pentru cei care au părăsit biserica în dezamăgire și amărăciune, aș face apel la voi să vă gândiți că aceste sentimente sunt semințe care vor fi transmise tuturor celor pe care îi învățați și îi influențați. Din câte văd, singurul leac este să ceri iertare conducerii Bisericii pentru orice atitudine greșită manifestată. Acest proces în sine deschide o șansă pentru dialogul potențial. Este foarte greu pentru un lider să demită o persoană care este îngăduitoare și supusă. Permite spiritului lui Hristos

să le vorbească în timpul nopții. I-aș ruga, de asemenea, pe cei care au părăsit biserica să-și reînnoiască rugăciunile pentru conducerea bisericii. Rugați-vă pentru ei cu dragoste și rugați-vă pentru familiile lor ca Dumnezeu să fie milostiv cu ei. Acest spirit al iubirii și harului protejează sufletul de mândrie și de autosuficiență. De asemenea, aș face un apel puternic la oricine, să nu predea materiale membrilor pe proprietatea bisericii sau să caute oameni pe proprietatea bisericii pentru a prezenta punctul său de vedere. Dacă oamenii te întreabă ce crezi, ai dreptul să răspunzi, dar caută să fii transparent cu conducerea Bisericii în toate chestiunile.

Aceasta este o problemă dificilă și necesită multă rugăciune și înțelepciune, dar Dumnezeu nu va îndepărta de la noi canalul binecuvântării dacă suntem umili în inimă și căutăm să păstrăm principiile împărăției lui Dumnezeu.

H. Ploaia de Primăvară reconstruiește familie / structuri comunitare pentru a se pregăti pentru ploaia de toamnă

Cu toate aceste lucruri în minte, pregătirea pentru ploaia de Toamnă implică restaurarea sistemului de *irigații* în cadrul familiilor care apoi se varsă în biserici și comunitate – o astfel de restaurare are nevoie de venirea unui învățător al dreptății (prima ploaie) pentru a transforma inimile membrilor familiei în structura corectă a familiei – o structură care reflectă chipul lui Dumnezeu.

Când structurile noastre familiale vor fi restaurate în chipul structurii Dumnezeirii prin îndepărtarea munților și văilor prin Ilie – atunci se va face o autostradă pentru Dumnezeul nostru, *sistemul de irigații* reparat, iar dragostea va curge în plinătatea ei și Dumnezeu va fi descoperit în Ploaia din urmă (Isaia 40.1-12).

Pregătirea pentru ploaia din urmă, prin urmare, este un răspuns pentru învățătorul dreptății care face următoarele:

1. Ne învață că Hristos ne-a recuperat identitatea de fii prin botezul și victoria Sa în pustie.
2. Fiind fii, putem aprecia pe deplin darul Fiului iubit al lui Dumnezeu pentru noi, permițându-I chiar să moară pe cruce pentru noi.
3. Acest dar arată că centrul sau *comoara* inimii noastre s-a mutat de la noi înșine la izvorul vieții – Tatăl nostru ceresc.

4. Suntem apoi instruiți corect în lege, legea care restabilește *adevărata identitate* și caracter atât a lui Dumnezeu, cât și a noastră înșine și restabilește sistemul fluxului de viață.
5. O viziune corectă asupra lui Dumnezeu și a structurii Sale pentru curgerea vieții are un impact asupra structurilor noastre pe măsură ce suntem făcuți după chipul Său, iar acest lucru începe restaurarea unității familiei.
6. Toată această lucrare face parte din mesajul lui Ilie. Ilie i-a condus pe oameni înapoi la legea lui Dumnezeu și a expus închinarea falsă față de Dumnezeu.
7. Când structurile noastre familiale vor fi restaurate, binecuvântările se vor revărsa în familiile și bisericile noastre și vor îndepărta munții mândriei și văile depresiei.
8. Apoi vom fi pregătiți pentru revărsarea ploii târzii care ne va pregăti pentru cer.

Vom asculta de glasul lui Ilie și ne vom întoarce inimile către părinți și părinții, vor întoarce inimile către copiii noștri? Vom căuta să înțelegem Dumnezeu pe care îl preaslăvim și să vedem dacă acel Dumnezeu este construit pe o valoare bazată pe *performanță* sau pe o valoare bazată pe *relație*?

Rugăciunea mea este să vă gândiți la aceste lucruri, să le duceți la Domnul în rugăciune și să dovediți toate lucrurile, împărțind corect cuvântul lui Dumnezeu pe un sistem de *valori* corect și pe o viziune a unei surse de *viață* care este liberă de minciuna șarpelui – “Cu siguranță nu veți muri”.

Asemenea fiului risipitor, vom veni la Tatăl hotărât să fim acceptați înapoi ca slujitor angajat? Sau vom permite, sub binecuvântarea judecății de investigație, Cuvântului să pătrundă în *mintea noastră* și să credem cu adevărat Cuvântul lui Dumnezeu care ne spune:

“Tu ești fiul Meu preaiubit pe care eu îl iubesc” (Mat 3:17).

34. Sămânța -Hrănire(creștere), Structurile Autorității

A. Structurile de Autoritate Vin în Doi

Am observat în capitolul 29 că omenirea a fost făcută după chipul lui Dumnezeu nu numai individual, ci și relațional. Am observat următoarele paralele ale acestei imagini.

Tatăl și Fiul	Adam și Eva
Fiul iese de la Tatăl (Ioan 8:42; Proverbele 8:22-30).	Eva iese de la Adam (Geneza 2:21-23).
Hristos a fost chipul expres al Tatălui și a moștenit tot ce avea de la El (Evrei 1:2-4).	Eva a fost un ajutor și însoțitoare a lui Adam comparabilă cu el. Tot ce a avut ea a moștenit de la Adam. Ea a fost făcută din osul lui, nu din pământ (Geneza 2:20-24).
Tatăl este capul lui Hristos (1 Corinteni 11:3).	Bărbatul este capul femeii (1 Corinteni 11:3).
Hristos este egal cu Tatăl prin <i>relația</i> (Ioan 5:18; Filipeni 2:6).	Eva a fost egală cu Adam prin <i>relație</i> . Ei au fost un singur trup (Geneza 2:24).
Tatăl a făcut toate lucrurile prin Hristos. Sursa <i>vieții</i> Tatălui a fost canalizată (hrănită) de Hristos și de la Hristos a venit întregul univers (1 Corinteni 8:6; Coloseni 1:17).	Sămânța (viața) lui Adam a fost hrănită de Eva și din Eva a venit întreaga rasă umană (Geneza 4:1; Genesa 5:3).

În capitolul 30 ne-am uitat la conceptele de conducere asociate cu conducerea masculină și structura de autoritate care rezultă în familie. În capitolul 31 ne-am uitat la modul în care aceste structuri de autoritate sunt în biserică și comunitate.

După cum am afirmat mai devreme, viziunea noastră asupra relației Tată-Fiul are un impact direct asupra relațiilor umane, atât în ceea ce privește conceptele de egalitate, cât și conceptele de autoritate. Atunci când egalitatea se bazează pe o înțelegere *bazată pe performanță*, natura Tatălui și a Fiului, precum și relația dintre soț și soție este modificată până la punctul în care rolurile pot fi potențial interschimbabile, iar

identitatea nu mai poate fi atribuită termenilor Tată și Fiu sau soț și soție. Termenii sunt doar funcționali și nu mai sunt expresia identității de bază.

Dacă luăm în considerare domeniile de autoritate directă ale vieții creștinilor, este evident că Dumnezeu are autoritate așa cum este exprimată în primele patru porunci, iar părinții noștri au autoritate așa cum este exprimată în porunca cinci. Autoritatea lui Dumnezeu se reflectă direct în Domnia Tatălui și a Fiului. Autoritatea părintească se reflectă în conducerea atât a soțului, cât și a soției. Când ne uităm la autoritatea revelației lui Dumnezeu despre Sine, descoperim că urmează, de asemenea, o formulă de două părți, *Model Divin*: Biblia și Spiritul Profetic. În fiecare structură de autoritate, există o autoritate sursă și o autoritate de canal. Am putea rezuma acest lucru după urmează:

Sămânță/Sursă	Tată	Soț	Biblie
Hrănire/ Canal	Fiu	Soție	Spiritul Profetic

Gândirea superficială ar putea duce la contestarea cu graficul de mai sus prin recitarea textelor pe care Hristos este numit Sămânța în Scriptură. Este într-adevăr adevărat că Hristos este Sămânța în legătură cu creația, dar această sămânță I-a fost dată de Tatăl Său, ea vine prin canalul binecuvântării.

Venind să locuiască cu noi, Isus trebuia să-L descopere pe Dumnezeu atât oamenilor, cât și îngerilor. El a fost Cuvântul lui Dumnezeu,--*gândul* lui Dumnezeu făcut *audibil*. DA 19

Accentul pe sămânța aici este punctul de origine, și care locuiește întotdeauna cu Tatăl.

B. Sămânța -Hrănire Relația Biblie-Spiritul Profetic

Trebuie să admitem că o schimbare a relației dintre Tatăl și Fiul de la egalitatea prin relație la egalitatea bazată pe putere va avea un impact direct asupra egalității soț-soție și, de asemenea, asupra egalității și autorității Spiritului Profetic biblic.

În ultimii 30 de ani, a existat o preocupare intensificată cu privire la modul de exprimare a credinței adventiste de ziua a șaptea și de susținere a Spiritului Profetic. Această preocupare a fost ridicată în cadrul conferinței biblice din 1919 cu întrebări legitime cu privire la modul în care ar trebui să corelăm Biblia cu Spiritul Profetic. Abia în

anii 1970, când s-au găsit copii scrise ale acestei conferințe, adventismul a început să se implice serios din nou cu această întrebare.

Este observația mea că schimbarea în egalitatea dintre Tatăl și Fiul (cu introducerea unei *puteri bazate pe egalitatea Dumnezeirii*) a avut un impact direct asupra punctului nostru de vedere cu privire la relația dintre Biblie și Spiritul Profetic.

C. Trecerea la Trinitate are Impact Asupra Autorității Spiritului Profetic

Cu loialitatea puternică față de Spiritul Profetic din anii 1930 până în anii 1960, era inevitabil ca bisericii să-i fie greu să nu plaseze Spiritul Profetic pe aceeași bază de autoritate ca Biblia, chiar dacă acest lucru ar fi negat în teorie. Înălțându-L pe Hristos la aceeași putere și poziție sursă ca tatăl, rezultatul natural ar fi o înălțare a Spiritului Profetic la aceeași putere și poziție sursă ca și Biblia. Rezultatele au fost evidente: în această eră a fost o practică obișnuită să obții doctrina direct din Spiritul Profetic și să se bazeze foarte mult pe compilații ale scrierilor ei.

Această dilemă a fost dezvăluită cel mai dureros la începutul anilor 1980, când Bill Johnson a fost interogat de Walter Martin în emisiunea John Ankerberg despre modul în care adventiștii vedeau Spiritul Profetic. Dr Johnson a făcut tot posibilul pentru a da răspunsuri, dar dr. Martin a scos mai multe citate de la liderii adventiști care arătau clar că Spiritul Profetic era efectiv echivalent cu Biblia. Walter Martin a expus corect acest defect de gândire, dar alternativa care va crește în următoarele decenii ar fi la fel de greșită.

Desigur, trebuie recunoscut faptul că, dacă adventismul ar dori să rămână fidel principiilor protestante ale Bibliei, și chiar să sprijine îndemnul Ellenei White de a merge la Biblie pentru doctrina noastră, atunci în cele din urmă Spiritul Profetic ar trebui să fie mutat din poziția sa incorectă de egalitate a puterii cu Biblia.

Din păcate, fără o schimbare a conceptelor de egalitate între Tată și Fiu, singura modalitate de a îndepărta Spiritul Profetic din poziția de egalitate este de a-l face, de fapt, fără nici un efect. etichetarea de “lumină mai mică” și accentul tot mai mare pus pe umanitatea Ellenei White, împrumutul ei din alte surse și “creștere în înțelegere” concepte, precum și supărarea tot mai mare la utilizarea Ellen White în predici și prezentări toate atestă schimbarea pe care scrierile Ellen White au luat spre a fi de “nici un efect.” Orice student de istorie adventista ar ști cât demult Satana urăște Spiritul Profetic și de câte ori a încercat să-o omoare pe Ellen White pentru a

preveni munca ei. Se pare că succesul diavolului a venit în primul rând în ridicarea Spiritului Profetic într-o poziție incorectă, apoi în aplicarea presiunii la această inconsecvență, mai întâi în exterior prin evanghelici și mai târziu în interior de la biserică, provocând în cele din urmă o întoarcere înapoi la o autoritate dezactivată sau distrusă în Spiritul Profetic. O tactică genială, direct legată de concepte false de egalitate care își găsesc inspirația în Treime.

M-am străduit ani de zile să știu cum să relatez Spiritul Profetic cu Biblia. Știam că Spiritul Profetic nu a fost sursa de doctrină și totuși am știut că pentru a ignora scrierile sale ar fi să ignor lumină prețioasă. Există, de asemenea, problema modului de a lega Spiritul Profetic de Biblie și de a menține în continuare principiul protestant al Sola Scriptura. Lumina mai mică este încă lumină, iar lumina trebuie urmată și ascultată. Nu este pur și simplu un sfat bun, este mântuirea, pentru că este mărturia lui Isus. Văd acum că, în timp ce conceptele mele de egalitate au fost umbrite de Treime, ar fi imposibil să menținem aceste două autorități într-o tensiune corectă. Fie aș fi devenit un “Ellen White Închinător”, cum Walter Martin la numit pe F.D. Nichol, sau mi-aș îmbrățișa ipocrit virtuțile din scrierile ei în timp ce aș ignora altele ce ea a spus, și nu mi se potrivește personal. Odată ce structurile corecte de autoritate sunt stabilite, dilema este rezolvată. Spiritul Profetic este un hrănit al Seminței. Ne permite să “prosperăm” și să ne dezvoltăm. Corectează viziunile și presupunerile false despre lume și ne permite să vedem Biblia într-o lumină corectă. Așa cum un fiu sau o fiică s-ar supune poruncilor mamei sale, iar mama s-ar supune conducerii și autorității soțului ei, tot așa ar trebui să ne supunem autorității Spiritului Profetic, așa cum se supune conducerii și seminței Bibliei. Conceptul este simplu; impactul, profund; efectul, transformarea vieții. Așa cum Isus este calea către Tatăl, așa și Spiritul Profetic este calea către Cuvântul lui Dumnezeu în aceste ultime zile.

Trebuie subliniat faptul că așa cum Spiritul Profetic este făcut de “nici un efect” printr-o înălțare falsă, tot așa și persoana lui Hristos va fi făcută de nici un efect printr-o falsă înălțare. Această falsă înălțare într-un context de egalitate a puterii îl distruge pe Hristos ca Cale. Modificarea relației Sale cu Tatăl estompează calea mântuirii. Este posibil ca, în eforturile lui Satana de a “contesta supremația lui Hristos”, să-i fie mai ușor să-L înalțe mai întâi în mod fals și apoi să-L facă fără nici un efect? Să ne gândim bine la aceste lucruri în timp ce medităm la modul în care vom constitui structurile noastre de autoritate.

Secțiunea 7 - Cum Vom Răspunde?

35. *Experiența mea Personală*

S-a spus că acceptarea adevărului trece prin trei etape:

1. Rezistență intensă.
2. Investigare atentă.
3. Acceptat ca fiind total evident.

Exact acest lucru mi s-a întâmplat în ceea ce privește adevărul despre Dumnezeu și Fiul Său. Am fost expus pentru prima dată ideii că Trinitatea a fost incorectă în 1993. A implicat o discuție de șapte ore cu prietenii mei²²⁶ care m-au lăsat destul de tulburat. Nu am putut înțelege modul în care prietenii mei, care au fost studenți solizi ai Bibliei, ar putea respinge învățătura bibliei evidente a Trinității. A fost un nivel ridicat de emoție în răspunsurile mele. Am fost preocupat pentru prietenii mei; cădeau în erezie și eram disperat să-i salvez. De asemenea, mi-am dat seama că acceptarea unor astfel de convingeri m-ar costa foarte mult. Nivelul meu ridicat de emoție m-a făcut să răsucesc lucrurile pe care le spuneau ca dovadă că s-au înșelat. Acesta este un mecanism puternic de autoapărare atunci când inima credinței voastre este contestată. Am împărtășit adevărul Sabatului cu mai multe persoane și am avut de multe ori oameni care răsuceau cuvintele mele pentru a încerca să distrugă credibilitatea mea în mintea lor.

Așa că atunci când am auzit pentru prima dată despre învățătura Fiului Născut în 1993, am reușit să răsucesc ceea ce spuneau sau să înțeleg greșit în mod intenționat ceea ce spuneau pentru a-mi păstra poziția. Am mutat discuția de la subiect la persoană. Am văzut că mentalitatea lor era dezechilibrată. Mă încurajam cu prietenii mei Trinitarieni, și am răs împreună despre pionieri și ideile prietenului credincios, nebun și mintea dezechilibrată.

În următorii șapte ani, Domnul a lucrat la atitudinea mea. În cele din urmă am fost convins că, chiar dacă nu am fost de acord cu prietenii mei Blair și Caroline, care au negat Trinitatea, a fost ne creștin să-mi bat joc

²²⁶ Prietenii mei au fost Blair și Caroline Andrew. Din păcate Blair a murit anul trecut. Voi fi veșnic recunoscător pentru apelul său către mine cu privire la această chestiune a filiației adevărate a lui Isus Hristos.

de ei și să disprețuiesc ideile lor, mai ales atunci când nu am investigat în detaliu subiectul pentru mine.

M-am dus la Blair și Caroline și mi-am cerut scuze pentru atitudinea mea și am început să mă uit la câteva materiale pe această temă. Am trecut acum de la rezistența intensă la a doua etapă de investigare atentă.

După ce am citit multe cărți, am putut vedea că există cel puțin două părți ale acestei discuții. Am văzut merite în claritatea Tatălui și a Fiului Său născut. La un moment dat îmi amintesc că am îngenucheat și am spus Doamne dacă acesta este adevărul, atunci sunt dispus să-l accept. Dar unele dintre materialele pe care le-am citit păreau să deprecieze într-adevăr Divinitatea lui Hristos, și au existat citate în cartea *Evangelism* și în alte locuri care au vorbit în mod clar despre trei persoane. Nu am putut rezolva această dilemă. Problemele împotriva gândirii Pionierilor despre dumnezeire pentru mine au fost:

1. Citatul “Viata originală, neîmprumutată, nederivată.”
2. Citatul “Nu a existat niciodată un moment în care Hristos nu a fost în părtășie strânsă cu Tatăl.”
3. Problema egalității Fiului și păstrarea Divinității Sale.
4. Problemele unui alt Mângâietor.
5. Experiența lui M.L. Andreasen.
6. Sugestia unor credincioși că scrierile lui Ellen White despre Trinitate au fost falsificate.
7. Că James White aproape de sfârșitul vieții sale a declarat că punctul de vedere al divinității lui Hristos deținut de evanghelici a fost atât de aproape de a lui că el nu a văzut nici un beneficiu în dezbateră subiectului. Acest punct m-a făcut să cred că Pionierii au făcut o mare zarvă dintr-o problemă mică pe acest subiect.
8. Lipsa de respect față de conducătorii Bisericii arătată de unii credincioși Non trinitarieni, care înmâneau cărți în spatele pastorului și făceau noi convertiți.
9. Am perceput că unii dintre credincioșii non trinitarieni au spus că nu există nici un Duh Sfânt.
10. Legătura dintre problema Omega și Sfânta Treime. Acest lucru mi s-a părut a fi foarte alarmist și senzațional.
11. Accentul acestor credincioși pe personalitatea lui Dumnezeu l-am văzut ca pe un focus prea mare, pe mecanica relației din

Dumnezeire. Nu am putut vedea cum acest lucru a afectat caracterul lui Dumnezeu. Nu prea avea sens pentru mine.

Problemele care m-au făcut să favorizez viziunea Pionierilor a Tatălui și a Fiului Său preaiubit au fost:

1. Ioan 3:16 și Ioan 5:26 și identitățile reale ale Tatălui și Fiului. Părea să facă Scriptura citită mai simplu.
2. Poziția pionierilor noștri.
3. Citatele lui Ellen White de la *Patriarhi și Profeți și Spiritul Profetic Volumul 1*, care a vorbit despre Hristos ca fiind SINGURA Ființă care ar putea intra în sfaturile lui Dumnezeu și că Lucifer a fost următorul în cinste după Hristos.
4. Proverbele 8, referindu-se la înțelepciune și 1 Corinteni 1:24,30 referindu-se la Hristos ca înțelepciune și Ellen W. susține că Proverbele 8 îl descriu pe Hristos (PP 34).
5. Faptul că Ellen White nu a folosit niciodată cuvântul Trinitate și nici nu a scris împotriva credinței pionierilor pe această temă.
6. Mesajul neprihănirii prin credință dat de Jones și Waggoner a fost stabilit în mod clar într-un cadru bazat pe înțelegerea Pionierilor despre Dumnezeu.
7. Că Hristos ar fi putut veni imediat după 1888, când cea mai mare parte a Bisericii încă deținea o viziune a Pionierilor despre Dumnezeu.
8. Doctrina Trinității a fost doctrina centrală a Romei.
9. Sugestia că Dumnezeu a jucat un rol, a fost o preocupare pentru mine.

Problema a fost împărțită în mintea mea și nu am putut-o rezolva. Au existat aspecte ale aceste doctrine care au fost atractive, dar au existat încă prea multe obstacole pe care nu le-am putut rezolva. În următorii șapte ani am rămas deschis pe această temă. Am favorizat punctul de vedere trinitarian pentru că nu am putut vedea nici o altă cale de a păstra egalitatea lui Hristos cu Tatăl și de a proteja ispășirea divină. Dar am devenit simpatic gândirii despre Trinitate bazată pe Pionieri. În acest timp am observat că unii adventiști au fost excomunicați din biserică din această privință. Pe de o parte, am putut vedea că, dacă oamenii au fost în mod intenționat destructivi, predarea de materiale, exprimând opinii anti-Conferință, spunând în mod constant Biserica a fost în apostazie și întotdeauna încruntați, că acestea ar trebui să meargă mai departe pentru

binele lor, precum și a bisericii. Cu toate acestea, în cazurile în care oamenii au doar exprimat convingerile lor, căutând răspunsuri și nu fiind agresivi, am simțit că biserica în acest mod a făcut declarația noastră de 27 de fundamente un crez și asta m-a făcut extrem de nervos.

În următorii șapte ani, cred că Domnul mi-a deschis mintea la modul de a înțelege problemele egalității. Aceasta a fost într-adevăr problema cheie. Conceptele descrise în primele 7 capitole ale acestei cărți mi-au venit și am început să înțeleg importanța filiației în ceea ce privește evadarea *dintr-o* mentalitate bazată pe performanță. În afară de incredibilul sentiment nou de eliberare de mândrie și teamă pe care am început să-l experimentez, am început să văd Biblia și Spiritul Profetic printr-o lentilă complet nouă. *Comoara* și *valoarea* mea începea să se schimbe de la mine la Tatăl meu. Mintea mea s-a deschis apoi către un mod de gândire relațional mai profund. Capitolul 3 cu referire la lege este un exemplu perfect. Chiar puteam să încep să văd cum aș putea iubi legea cu inima și nu doar cu capul. A fost interesant.

Am început să studiez rolurile bărbaților și femeilor în biserică datorită faptului că o parte din conducerea Bisericii a încurajat acceptarea femeilor ca pastori rânduiți. În timp ce studiam, am meditat la relația dintre Adam și Eva. Se spune că Adam și Eva sunt făcuți după chipul lui Dumnezeu. Am înțeles întotdeauna acest lucru ca fiecare individ a fost făcută după chipul lui Dumnezeu. Apoi am observat că Adam și Eva erau după chipul lui Dumnezeu ca unitate, nu doar ca indivizi. Toate acestea au fost reglementate în capitolul 31.

Înarmat cu principiile *de egalitate*-relațională și fluxul de viață printr-un canal, am început să văd relația directă între dreptatea prin credință, structura familiei (bărbatul ca cap) și Dumnezeu. Am putut vedea că, pentru a-L face pe Hristos existent de sine și separat de Tatăl, am confundat fluxul sursei vieții și am modificat rolul bărbaților și femeilor, așa cum se reflectă în imagine. În cele din urmă, am început să realizez că aceasta nu mai era o problemă mică și că o înțelegere corectă a personalității lui Dumnezeu și a Fiului Său deține o lumină prețioasă care nu va fi înțeleasă în contextul unei Treimi co-egale, co-eterne.

Abia după ce am îmbrățișat pe deplin filiația și cunoașterea deplină a *valorii* mele prin Tatăl, Duhul Sfânt a început să pătrundă în *gândirea* mea de performanță la nivele mai profunde. Motivul pentru care nu am fost în stare să accept Tatăl și Fiul literal înainte a fost pentru că gândirea mea a fost stratificată astfel:

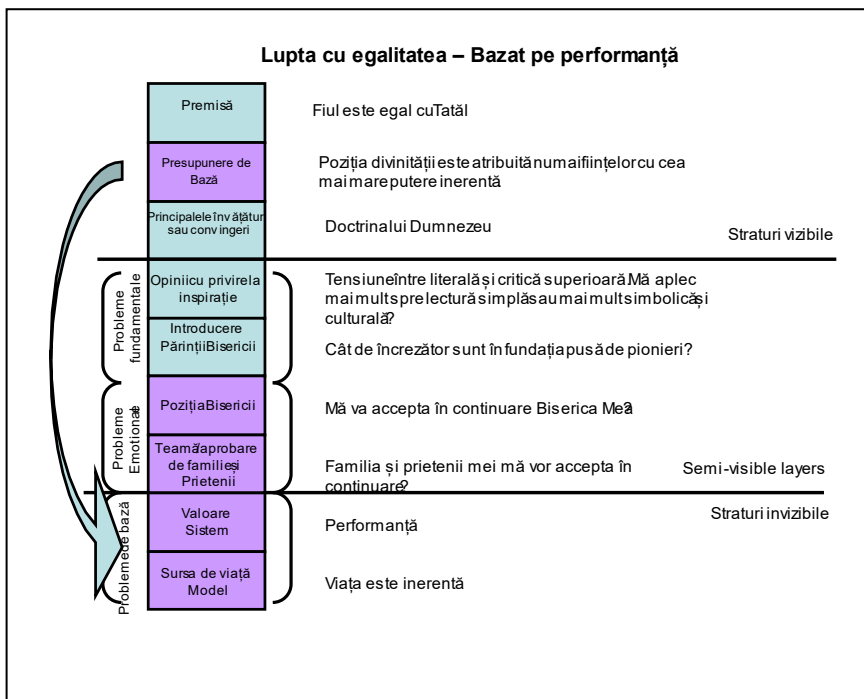

Nu-mi dădusem seama că, deși Tatăl m-a acceptat pe deplin ca fiu, experiența mea creștină era încă controlată de dorința mea naturală de a-L sluji pe Tatăl meu ca slujitor. Am crezut că am acceptat-o, dar aceste straturi mai profunde au fost încă invizibile pentru mine și *m-au* făcut să pun întrebarea bazată pe performanță lui Isus. Fără să-mi dau seama, îi ceream lui Isus să-Și dovedească Divinitatea prin puterea Sa *inerentă*, nu prin *relația* Sa cu Tatăl. În esență, nu am fost pe deplin convertit. Eram încă captiv minciunii: “Cu siguranță nu vei muri”. Acum am început să înțeleg ce a vrut să spună Isus când a spus ca răspuns la recunoașterea lui Petru ca “Fiu al Dumnezeului celui Viu”:

Matei 16:17 Isus a luat din nou cuvântul și i-a zis: “Ferice de tine, Simone, fiul lui Iona, fiindcă nu carnea și sângele ți-au descoperit lucrul acesta, ci Tatăl Meu, care este în ceruri.

Carnea și sângele (umanitatea naturală) nu pot înțelege egalitatea lui Isus cu Tatăl pe o bază relațională, deoarece natura umană este stampilată cu minciuna “Nu veți muri cu siguranță”.

Dar odată ce am acceptat cuvintele Tatălui meu că sunt fiul Său preaiubit și am început să trăiesc ca și cum aș fi crezut cu adevărat, am fost mult mai capabil să-L pot descoperi pe Adevăratul Hristos.

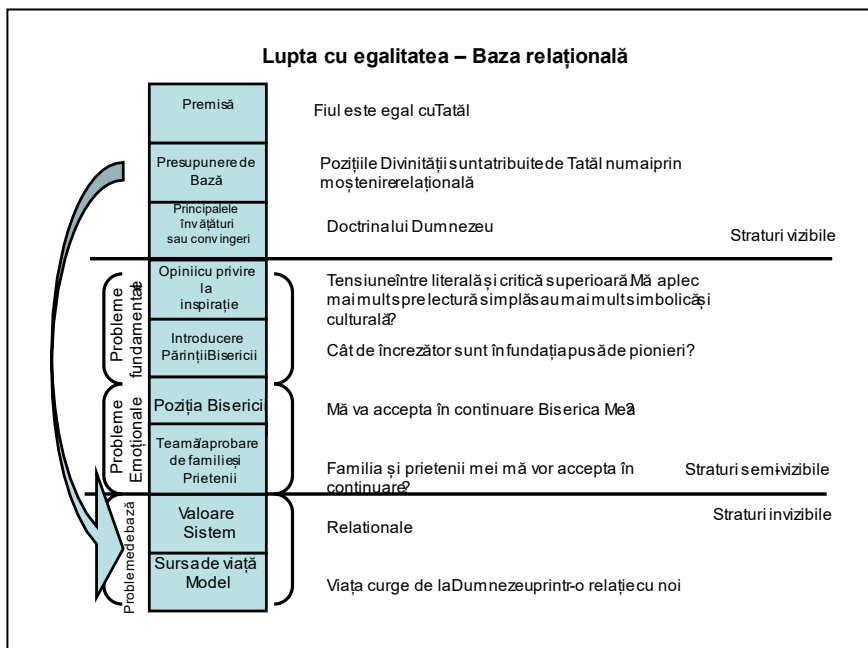

Sigur în dragostea Tatălui meu, pot vedea în primul rând că Isus este cu adevărat Fiul lui Dumnezeu, conceput de Tatăl în eternitate și că El a primit totul de la Tatăl. Atunci pot vedea cu adevărat că însăși persoana lui Hristos, însăși *identitatea* Sa, este calea către Tatăl. Această realitate mi-a adus bucurie nemărginită. Știu că acesta este adevărul și m-a eliberat. Am găsit perla de mare preț și voi vinde totul să-o posed. Satana a încercat să-L ascundă pe Isus de mine ca Mângâietor al meu, dar acum Tatăl meu mi-a revelat Pe Fiul Său și cu mine am găsit viața veșnică în cunoașterea cu adevărat a Tatălui și a Fiului.

Acceptarea acestui adevăr m-a făcut, de asemenea, să realizez că am păcătuțit împotriva lui Dumnezeu și am încălcat poruncile Sale. Mă închinam unui Hristos al strămoșilor mei, care era ușor acceptat de carnalitatea mea. Am dictat termenii exact cine sau cum ar trebui să fie Hristos. Nu I-am permis să se descopere așa cum este el cu adevărat. Pentru aceasta mi-e rușine și mă pocăiesc. De asemenea, în calitate de pastor, le-am prezentat oamenilor o viziune incorectă asupra lui

Capitol 35 – Experiența mea Personală

Dumnezeu, o viziune care nu va deschide pe deplin o înțelegere a neprihănirii prin credință, distorsionează relațiile de familie și va avea un impact negativ asupra Spiritului Profetic. Unor astfel de oameni, cer iertare și mă rog ca Dumnezeu să îmi șteargă păcatul prin sângele prețios al Fiului Său.

Pentru toată familia și prietenii bisericii mele, știu că trebuie să sune complet absurd, dar teama mea de aceste gânduri este depășită de adevărul găsirii adevăratului Isus pe drumul Damascului.

Unii pot simți că în cartea mea am atacat biserica cu privire la doctrina Sfintei Treimi. Iubesc biserica adventistă de ziua a șaptea și, ca unul care a fost atât de binecuvântat de această biserică, spun clar că dorința mea este să rezolv multele probleme dureroase și conflictuale la care am fost martor și experimentat în această mișcare. Nu condamn niciun bărbat sau femeie pentru lucrurile pe care eu însumi le-am făcut.

Mă rog cu sinceritate să vă cercetați inima și să acceptați identitatea de fiu sau fiica pe deplin, astfel încât Tatăl să vă poată descoperi cu adevărat Pe Fiul Său. Pentru cei care cred - El este prețios!

36. Un cuvânt pentru Pastorii și Administratorii mei

Sunt sigur că ați experimentat, ca și mine, scenariul familiar al cuiva care vine la voi după ce ați predicat o predică și vă spune în termeni incerti că ceea ce predați este incorect. Când cineva se apropie de mine cu un nivel ridicat de emoție ca acesta, îmi este greu să nu devin defensiv și să simt că sunt atacat personal. Odată ce sunt într-o poziție defensivă, mi-e foarte greu să aud de fapt, ceea ce persoana spune. Singurul lucru pe care îl aud cu adevărat este că această persoană este împotriva mea și încearcă să-mi submineze poziția de Pastor. Aceasta este încă o luptă uneori, dar cu cât cred mai mult că sunt un fiu al lui Dumnezeu, cu atât natura mea veche *bazată pe performanță* este mai puțin puternică și cu atât devin mai puțin defensiv.

Unele dintre sentimentele conținute în această carte pot fi văzute ca un atac personal asupra bisericii și subminându-i credibilitatea. Sper că nu o veți vedea în acest fel, ci mai degrabă ca pe un apel din partea unui frate care își iubește biserica și vrea să o vadă prosperând și excelând. Așa cum am afirmat clar în capitolul anterior, nu condamn pe nimeni pentru că a avut o credință în Sfânta Treime, așa cum am făcut acest lucru timp de mulți ani și am învățat cu pasiune și convingere. Ar fi total ipocrit pentru mine să-i acuz pe alții și total nebiblic să arăt lipsă de respect față de conducătorii pe care Dumnezeu i-a numit în Biserica Sa.

Rugămintea mea pentru dumneavoastră, în special pentru cei aflați în poziții administrative, așa cum va fost dat de Mântuitorul nostru, o poziție care poate binecuvânta foarte mult biserica noastră, este să luați în considerare, rugându-vă, conținutul acestei cărți și să eliberați bisericii binecuvântarea deplină a cunoașterii lui Isus Hristos. Vă stimez foarte mult de dragul muncii voastre și am încredere că veți duce acest lucru la Domnul și îl veți întreba: “Sunt aceste lucruri așa?” Vă rugăm să vedeți această carte ca pe un fiu care vine la tatăl său și spune, “Tată, cred că am găsit ceva uimitor!”, mai degrabă decât văzând-o ca pe o persoană încrezătoare încercând a dovedi că el știe mai mult decât oricine altcineva. Știu că eu sunt cu siguranță vinovat de a fi neînduplecat și supra confident, și, prin urmare, mă rog că tu vei fi blând cu mine și să vă rugați pentru mine, dacă am afișat aceste trăsături în cartea mea. Am fost născut și crescut de această biserică. Tot ce am făcut a venit prin această biserică. Fac apel la voi, în numele lui Isus, vă rog să vă gândiți la aceste lucruri și să ne eliberați binecuvântarea pe care Dumnezeu v-a dat-o pentru a o da bisericii. Am încredere deplină

în Domnul cu privire la voi că dorința dumneavoastră este să binecuvântați Biserica lui Dumnezeu.

Așa cum am menționat mai devreme, viziunea noastră despre cum să desfășurăm relațiile vine direct din modul în care privim relația lui Dumnezeu cu Fiul Său. Dacă relația lor este construită pe o *egalitate de putere și poziție*, atunci ne vom construi structurile în același mod. Am încredere că, dacă ne-am întoarce la punctul de vedere că Hristos este într-adevăr Fiul lui Dumnezeu și a primit totul de la El, atunci poziția noastră ca slujitori ar fi mai clar înțeleasă în canalul binecuvântării. Membrii noștri ar începe să vadă că nu trebuie să fie egali cu noi în putere și poziție, ci s-ar ruga ca noi să eliberăm binecuvântarea lui Dumnezeu pentru ei ca agenți aleși ai Săi prin care El vrea să lucreze. Majoritatea adunărilor independente care au apărut în anii 1980 și mai departe nu au reușit să realizeze ceea ce au sperat, deoarece, în multe cazuri, ei nu au recunoscut autoritatea dată de Dumnezeu și au stat în calea lui Dumnezeu de a restabili structura umană a canalelor de binecuvântare.

Vă supun, de asemenea, o viziune a lui Hristos ca adevărat Fiu al lui Dumnezeu, primind totul de la Tatăl, va afecta familiile congregațiilor noastre. Putem încuraja *egalitatea* relațională în cămine și putem ajuta familiile să restabilească binecuvântarea copiilor și să ne întărească baza familială. Cred că există multe avantaje care pot fi obținute dacă privim lucrurile în acest fel.

Îmi dau seama că alte biserici *ne-ar* eticheta imediat ca un cult, dar cum putem permite ca acest lucru să ne influențeze gândirea atunci când astfel de biserici sunt ele însele cufundate în *gândirea* bazată pe performanță și conceptul de nemurire a sufletului? Ar trebui să ne temem de judecata lor? Stau ei pe platforma adevărului dat pionierilor noștri de către Dumnezeul nostru iubitor?

Având în vedere tot ceea ce v-am cerut, doresc să fac următoarea cerere care știu că este mare, dar vin cu încrederea unui fiu la tatăl său care așteaptă să fie binecuvântat. Fac apel la dumneavoastră, în calitate de conducători, să vă gândiți să prezentați poporului nostru schimbarea formulării unora dintre învățăturile noastre fundamentale. Formularea noastră actuală cu privire la fundamentele 2 la 5 sunt după cum urmează:

2. Trinitatea.

Există un singur Dumnezeu: Tatăl, Fiul și Duhul Sfânt, o unitate de trei Persoane co-etern. Dumnezeu este nemuritor, atotputernic, atotștiutor, mai presus de toate, și mereu prezent El este infinit și dincolo de înțelegerea umană, dar cunoscut prin revelația Sa de sine. El este pentru totdeauna vrednic de închinare, adorație și slujire din partea întregii creații. (Deut. 6:4; 29:29; Mat. 28:19; 2 Cor. 13:14; Efes. 4:4-6; 1 Petru 1:2; 1 Tim. 1:17; Apoc. 14:6, 7.)

3. Tatăl.

Dumnezeu Tatăl Etern este Creatorul, Sursa, Susținătorul și Suveranul întregii creații. El este drept și sfânt, grațios și milostiv, încet la mânie și abundă în dragoste statornică și credincioșie. Calitățile și puterile arătate în Fiul și în Duhul Sfânt sunt, de asemenea, revelații ale Tatălui. (Gen. 1:1; Apoc. 4:11; 1 Cor. 15:28; Ioan 3:16; 1 Ioan 4:8; 1 Tim. 1:17; Ex. 34:6, 7; Ioan 14:9.)

4. Fiul.

Dumnezeu Fiul etern S-a întrupat în Isus Hristos. Prin El toate lucrurile au fost create, caracterul lui Dumnezeu este revelat, mântuirea omenirii este realizată și lumea este judecată. Pentru totdeauna Dumnezeu cu adevărat, El a devenit, de asemenea, cu adevărat om, Isus Hristos. El a fost conceput din Duhul Sfânt și născut din fecioara Maria. El a trăit și a experimentat ispita ca ființă umană, dar a exemplificat perfect neprihănirea și dragostea lui Dumnezeu. Prin miracolele Sale, El a manifestat puterea lui Dumnezeu și a fost atestat ca Mesia promis de Dumnezeu. El a suferit și a murit de bunăvoie pe cruce pentru păcatele noastre și în locul nostru, a înviat din morți și S-a înălțat pentru a sluji în sanctuarul ceresc pentru noi. El va veni din nou în slavă pentru eliberarea finală a poporului Său și pentru restaurarea tuturor lucrurilor. (Ioan 1:1-3, 14; 5:22; Col. 1:15-19; Ioan 10:30; 14:9; Rom. 5:18; 6:23; 2 Cor. 5:17-21; Luca 1:35; Fil. 2:5-11; 1 Cor. 15:3, 4; Evr. 2:9-18; 4:15; 7:25; 8:1, 2; 9:28; Ioan 14:1-3; 1 Petru 2:21; Apoc. 22:20.)

5. Duhul Sfânt

Dumnezeu Spiritul etern a fost activ cu Tatăl și cu Fiul în creație, întrupare și răscumpărare. El i-a inspirat pe scriitorii Scripturii. El a umplut viața lui Hristos cu putere. El atrage și condamnă ființe umane; iar cei care răspund El le reînnoiește și le transformă în

Capitol 36 – Un cuvânt pentru Pastorii și Administratorii mei

chipul lui Dumnezeu. Trimis de Tatăl și de Fiul să fie mereu cu copiii Săi, El extinde darurile spirituale bisericii, o împuternicește să depună mărturie despre Hristos și, în armonie cu Scripturile, o conduce în tot adevărul. (Gen. 1:1, 2; Luca 1:35; 2 Petru 1:21; Luca 4:18; Faptele apostolilor 10:38; 2 Cor. 3:18; Efes. 4:11, 12; Faptele apostolilor 1:8; Ioan 14:16-18, 26; 15:26, 27; 16:7-13; Rom. 1:1-4.)

Apelul meu către dumneavoastră este să vă gândiți să revizuiți aceste patru fundamente pentru a reflecta credința că Dumnezeu Tatăl este singura sursă de viață auto-originară, că toată plinătatea Tatălui este moștenită de Fiul și că Duhul Sfânt este Hristos Mângâietorul nostru deposedat de personalitatea umanității. Următoarele citate Ellen White servesc ca o bază minunată:

“Suveranul universului nu a fost singur în lucrarea Sa de binefacere. El a avut un asociat - un coleg care ar putea aprecia scopurile Sale, și ar putea împărtăși bucuria Sa de a da fericire ființelor create. “La început a fost Cuvântul, și Cuvântul a fost cu Dumnezeu, și Cuvântul a fost Dumnezeu. La fel s-a și la început cu Dumnezeu”. Ioan 1:1, 2. Hristos, Cuvântul, singurul născut al lui Dumnezeu, a fost una cu Tatăl veșnic - unul în natură, în caracter, în scop - singura ființă care putea intra în toate sfaturile și scopurile lui Dumnezeu. “Numele Lui se va numi Minunat, Sfetnic, Dumnezeu puternic, Tatăl veșnic, Prințul păcii.” Isaia 9:6. “Ieșirile Lui au fost din vechime, din veșnicie”. Mica 5:2. Iar Fiul lui Dumnezeu declară despre Sine: “Domnul M-a posedat la începutul drumului Său, înainte de lucrările Sale din vechime. Am fost pus din veșnicie... Când El a pus temeliele pământului: atunci am fost lângă El, ca unul adus cu El, și am fost zilnic desfătarea Lui, bucurându-mă mereu înaintea Lui”.” Proverbe 8:22-30. PP 34 (1890)

“Domnul Iisus Hristos, Fiul Divin al lui Dumnezeu, a existat din veșnicie, o persoană distinctă, dar una cu Tatăl. El a fost slava nemărginită a cerului. El a fost comandantul inteligențelor cerești, iar omagiul adorabil al îngerilor a fost primit de El ca drept al Său. Acesta nu a fost un jaf al lui Dumnezeu. “Domnul m-a posedat la începutul drumului Său”, declară El, “înainte de lucrările Sale din vechime. Am fost înființat din veșnicie, de la început, înainte de facerea pământului. Când nu au fost adâncimi, am fost adus afară; când nu erau fântâni care să abundă cu apă. Înainte ca munții să se așeze, înainte ca dealurile să fie aduse afară: în timp ce încă el nu făcuse pământul, nici câmpurile, nici cea mai înaltă parte a lumii. Când a pregătit cerurile, am fost

Capitol 36 – Un cuvânt pentru Pastorii și Administratorii mei

acolo: când a pus o busolă pe fața adâncimii” (Proverbe 8:22-27).” 1SM 247

“Îngreunat cu umanitate, Hristos nu putea fi în fiecare loc personal; de aceea, a fost cu totul spre avantajul lor ca El să-i părăsească, să meargă la tatăl Său și să trimită Duhul Sfânt să fie succesorul Său pe pământ. Duhul Sfânt este El Însuși deposedat de personalitatea umanității și independent de aceasta. El se va reprezenta pe Sine ca prezent în toate locurile prin Duhul Său Sfânt, ca Omniprezent.” 14 DOMNUL 23.

“Mântuitorul este Mângâietorul nostru. Acest lucru L-am dovedit a fi.” 8MR p. 49

Dacă simțiți că acest lucru este de neconceput, vă rog cel puțin ca termenul de co-etern, un termen ridicat chiar din Crezul Anatasian, să fie eliminat, astfel încât membrii să poată urma acest sfat:

Eu spun, și am spus întotdeauna, că nu mă voi angaja în controverse cu nimeni în ceea ce privește natura și personalitatea lui Dumnezeu. Cei care încearcă să-L descrie pe Dumnezeu să știe că pe un astfel de subiect tăcerea este elocvență. Scripturile să fie citite cu credință simplă și fiecare să-și formeze concepțiile despre Dumnezeu din cuvântul Său inspirat. Spalding și Magan de colectare p. 329

Fiecare persoană să ajungă la propria concluzie cu Bibliile lor și să nu forțeze o viziune a egalității asupra doctrinei care pentru unii nu este necesară.

Fac apel la voi, în calitate de conducători, să dați înapoi bisericii adevăratul Isus Hristos care a fost făcut din sămânța lui David după trup, care a luat natura lui Avraam și a fost făcut după asemănarea cărnii păcătoase. Toate acestea sunt posibile dacă avem o viziune *relațională* asupra Bibliei. Solicit, de asemenea, revizuirea formulării elementului fundamental referitor la lucrarea lui Hristos în sanctuarul ceresc:

Există un sanctuar în cer, adevăratul cort pe care Domnul l-a înființat și nu omul. În el Hristos slujește pentru noi, punând la dispoziția credincioșilor beneficiile sacrificiului Său ispășitor oferit o dată pentru totdeauna pe cruce. El a fost inaugurat ca marele nostru Mare Preot și Și-a început slujirea de mijlocire în momentul înălțării Sale. În 1844, la sfârșitul perioadei profetice de 2300 de zile, El a intrat în a doua și ultima fază a slujirii Sale ispășitoare. Este o lucrare de judecată de investigație care face parte din ultima eliminare a tuturor păcatelor, caracterizată prin

Capitol 36 – Un cuvânt pentru Pastorii și Administratorii mei

curățirea sanctuarului evreiesc din vechime în ziua ispășirii În acea slujbă tipică, sanctuarul a fost curățat cu sângele jertfelor animalelor, dar lucrurile cerești sunt purificate cu sacrificiul perfect al sângelui lui Isus. Judecata de investigație revelează inteligențelor cerești care dintre morți dorm în Hristos și, prin urmare, în El, sunt considerați vrednici să aibă parte de prima înviere. De asemenea, arată cine, printre cei vii, rămâne în Hristos, păzind poruncile lui Dumnezeu și credința lui Isus și, prin urmare, în El, sunt gata pentru a fi translați în împărăția Sa veșnică. Această judecată îndreptățește dreptatea lui Dumnezeu în salvarea celor care cred în Isus. Ea declară că cei care au rămas loiali lui Dumnezeu vor primi împărăția. Finalizarea acestei slujiri a lui Hristos va marca încheierea probațiunii umane înainte de a doua venire (Evr. 1:3; 8:1-5; 9:11-28; Dan. 7:9-27; 8:13, 14; 9:24-27; Num. 14:34; Eze. 4:6; Mal. 3:1; Leviticul 16; Apoc. 14:12; 22:12.)

Vă rog să clarificați faptul că hotărârea de investigație a început în 1844 și nu a fost doar o dezvăluire a faptelor pentru inteligențele cerești a ceva care a fost deja stabilit. Formularea este ambiguă și poate lăsa impresia că Hristos nu a efectuat de fapt nicio lucrare în acest moment, așa cum se sugerează în *Întrebări despre doctrină*. De asemenea, solicit ca formularea “dispunerii tuturor păcatelor” să fie schimbată pentru a reflecta “eliminarea păcatului”, astfel încât să se poată face o legătură clară cu un concept de ispășire finală.

Un alt motiv pentru care doresc să fac acest apel este că, deoarece oamenii noștri pot achiziționa, și avea acces la scrierile Ellen White, precum și scrierile Pionierilor pe CD-ROM-, cercetările lor au să crească din ce în ce mai mult. Am devenit conștient de faptul că există un grup semnificativ de adventiști care au o înțelegere literală a Tatălui și a Fiului despre Dumnezeu, dar tac de teama persecuției. Acesta este un butoi cu pulbere care așteaptă să explodeze. Această problemă nu va dispărea. Va zgudui biserica până la temelii.

Frații mei, Dumnezeu îmi este martor la rugămintea mea din inimă pentru voi de a avea curaj să ne așezați biserica pe o temelie fermă, mai degrabă decât pe o învățătură a lui Dumnezeu care trebuie să fie *asumată ca fapt* și nu este menționată în mod explicit în Scriptură. Dați - ne un Isus care cunoaște cu adevărat luptele noastre luându-ne natura și întoarce-ne adevărata bucurie a judecării de investigație care are puterea de a demasca sindromul slujitorului. Dați poporului nostru o platformă pe care o putem lua în conflictul final fără un fir de concepere umană.

Capitol 36 – Un cuvânt pentru Pastorii și Administratorii mei

Vă depun această cerere în această zi,¹ august 2007.

Dragă Tată, ascultă rugăciunea mea în numele singurului
Tău Fiu, Isus Hristos. Amin.

37. Un Cuvânt către Biserică și Credincioșii Adventiști din Întreaga Lume

Har și pace pentru tine de la Dumnezeu Tatăl nostru și Domnul Isus Hristos.

Colegilor mei credincioși în Hristos, mă rog să vă gândiți cu atenție la cuvintele acestei cărți și să-o duceți la rugăciune și să-o comparați cu Scriptura. Vă rog să studiați această problemă și să vă așezați pe platforma solidă a lui Hristos Stânca – Adevăratul Fiu al lui Dumnezeu, pentru ca casa pe care o construiți să stea împotriva focurile viitoare ale persecuției.

Știu că acest material va veni ca un șoc destul de mult pentru mulți dintre voi. Cu siguranță a fost pentru mine. Dar mi-am dat seama că nu am mai pus niciodată la îndoială cu adevărat doctrina Dumnezeirii, am încercat doar să o apăr. Dacă vă simțiți negativ față de acest material, vă rog să vă rugați cu sinceritate să priviți subiectul pe baza meritelor sale și să nu aduceți probleme emoționale secundare în studiu.

Dacă găsiți binecuvântare și bucurie în aceste lucruri, vă rog să nu acționați cu tonuri sfidătoare și agresive față de conducătorii noștri. Mai degrabă umiliți-vă și pocăiți-vă și recunoașteți că ați urmat și voi o cale greșită. Comportamentul vostru să fie aromat cu smerenie și pocăință. Vă rog să vă rugați pentru conducătorii voștri, pe care Dumnezeu i-a rânduit pentru noi, și să-i rugați cu umilință să restaureze bisericii noastre adevărul lui Dumnezeu și al Fiului Său drag, care a fost smuls din sânul lui Dumnezeu pentru a i se permite să moară pentru noi pe Cruce.

Dacă îmbrățișați cu adevărat aceste adevăruri prețioase, atunci ele vor fi evidențiate într-o dragoste mai mare și o relație mai intimă între soț și soție. Se va revela într-o legătură mai puternică în legăturile familiale și se va revărsa în bisericile noastre cu bucurie și nu cu mândrie.

Nu folosiți adevărul acestor lucruri pentru a câștiga *valoare* pentru voi înșivă ca și cum ați cunoaște ceva ce alții nu fac; mențineți spiritul umilinței și harului care este potrivit pentru un adevăr atât de minunat ca cel pe care Dumnezeu ni l-a dat.

Va fi evident pentru mulți dintre voi că, din cauza stării noastre laodicene și a autosuficienței noastre, că într-adevăr am fost capturați de

Capitol 37 – Un Cuvânt către Biserică și Credincioșii Adventiști din Întreaga Lume

zeul Babilonului. Să nu arătăm cu degetul spre alții și să recunoaștem că toți L-am dezamăgit pe Mântuitorul nostru. Să ne rugăm cu Daniel:

Daniel 9:3-19 Și mi-am întors fața spre Domnul Dumnezeu ca să-L caut cu rugăciune și cereri, postind în sac și cenușă. ⁴M-am rugat Domnului, Dumnezeului meu, și I-am făcut următoarea mărturisire:

‘Doamne, Dumnezeule mare și înfricoșat, Tu, care ții legământul și dai îndurare celor ce Te iubesc și păzesc poruncile Tale! ⁵Noi am păcătuit, am săvârșit nelegiuire, am fost răi și îndărătnici, ne-am abătut de la poruncile și orânduirile Tale. ⁶N-am ascultat pe robii Tăi prorocii, care au vorbit în Numele Tău împăraților noștri, căpeteniilor noastre, părinților noștri și către tot poporul țării. ⁷Tu, Doamne, ești drept, iar nouă ni se cuvine astăzi să ni se umple fața de rușine, nouă, tuturor oamenilor lui Iuda, locuitorilor Ierusalimului și întregului Israel, fie ei aproape, fie departe, în toate țările în care i-ai izgonit din pricina fărădelegilor de care s-au făcut vinovați față de Tine! ⁸Doamne, nouă ni se cuvine să ni se umple fața de rușine, da, nouă, împăraților noștri, căpeteniilor noastre și părinților noștri, pentru că am păcătuit împotriva Ta! ⁹La Domnul, Dumnezeul nostru, însă este îndurarea și iertarea, căci împotriva Lui ne-am răzvrătit! ¹⁰N-am ascultat glasul Domnului, Dumnezeului nostru, ca să urmăm legile Lui pe care ni le pusese înainte prin robii Săi prorocii, ¹¹ci tot Israelul a călcat Legea Ta și s-a abătut astfel ca să n-asculte de glasul Tău. De aceea, ne-au și lovit blestemele și jurămintele scrise în Legea lui Moise, robul lui Dumnezeu, pentru că am păcătuit împotriva lui Dumnezeu

El a împlinit astfel cuvintele pe care le rostise împotriva noastră și împotriva căpeteniilor noastre care ne-au cărmuit și a adus peste noi o mare nenorocire, așa cum niciodată și nicăieri sub cer nu s-a mai întâmplat o nenorocire ca aceea care a venit acum asupra Ierusalimului. ¹³După cum este scris în Legea lui Moise, toată nenorocirea aceasta a venit peste noi, și noi n-am rugat pe Domnul, Dumnezeul nostru, nu ne-am întors de la neleguirile noastre și n-am luat aminte la adevărul Tău. ¹⁴De aceea, și Domnul a îngrijit ca nenorocirea aceasta să vină peste noi; căci Domnul, Dumnezeul nostru, este drept în toate lucrurile pe care le-a făcut, dar noi n-am ascultat glasul Lui. ¹⁵Și acum, Doamne, Dumnezeul nostru, Tu, care ai scos pe poporul Tău din țara Egiptului prin mâna Ta cea puternică și Ți-ai făcut un Nume, așa cum este și astăzi: noi am păcătuit, am săvârșit nelegiuire. ¹⁶Dar,

Capitol 37 – Un Cuvânt către Biserică și Credincioșii Adventiști din Întreaga Lume

Doamne, după toată îndurarea Ta, abate mânia și urgia Ta de la cetatea Ta, Ierusalimul, de la muntele Tău cel sfânt, căci din pricina păcatelor noastre și din pricina nelegiuirilor părinților noștri sunt Ierusalimul și poporul Tău de ocara tuturor celor ce ne înconjoară. ¹⁷ Ascultă dar, acum, Dumnezeuul nostru, rugăciunea și cererile robului Tău și, pentru dragostea Domnului, fă să strălucească Fața Ta peste Sfântul Tău Locaș pustii! ¹⁸ Pleacă urechea, Dumnezeule, și ascultă! Deschide ochii și privește la dărâmurile noastre și la cetatea peste care este chemat Numele Tău! Căci nu pentru neprihănirea noastră Îți aducem noi cererile noastre, ci pentru îndurările Tale cele mari. ¹⁹ Ascultă, Doamne! Iartă, Doamne! Ia aminte, Doamne! Lucrează și nu zăbovi, din dragoste pentru Tine, Dumnezeuul meu! Căci Numele Tău este chemat peste cetatea Ta și peste poporul Tău!

Cât de minunat va fi când Dumnezeu va trimite Duhul lui Ilie și ne va elibera pentru a putea striga în libertate: “Babilonul a căzut, a căzut”, iar bucuria noastră în această eliberare va lumina întregul pământ cu slava că am ajuns să știm că:

Isus Hristos este într-adevăr Fiul Dumnezeului Celui viu.

Cine este Calea, Adevărul și Viața.

38. Căderea Babilonului

Pe coperta din față a acestui manuscris am pus următoarea afirmație:

“Satana se pregătește de mult timp pentru efortul său final de a înșela lumea. Temelia lucrării sale a fost pusă de asigurarea dată Evei în Eden: “Cu siguranță nu veți muri”. “În ziua în care veți mânca din el, atunci ochii voștri vor fi deschiși și veți fi ca dumnezeii, cunoscând binele și răul.” Geneza 3:4,5. Încetul cu încetul a pregătit calea pentru capodopera sa de înșelăciune în dezvoltarea spiritualismului. El nu a ajuns încă la realizarea deplină a proiectelor sale; dar se va ajunge în ultima rămășiță a timpului. ... Cu excepția celor care sunt ținuți prin puterea lui Dumnezeu, prin credința în cuvântul Său, întreaga lume va fi măturată în rândurile acestei iluzii.” GC 561

Înșelăciunea centrală a lui Satana este construită direct pe minciuna “nu vei muri cu siguranță”. După cum am discutat, această minciună face presupunerea automată că fiecare individ are în sine propria sursă inerentă de viață. Această presupunere fundamentală face imposibilă înțelegerea adevărului despre Împărăția lui Dumnezeu.

Această minciună nu numai că afectează modul în care privim legea, Sabatul, starea morților și sanctuarul, dar afectează modul în care Îl privim pe Fiul lui Dumnezeu. Hristos este adevărul și orice altă doctrină este pur și simplu o reflectare a Lui. Dacă am avut o înțelegere bazată pe performanță a tuturor acestor doctrine, atunci nu am avut, implicit, o înțelegere bazată pe performanță a lui Hristos Însuși? Observați cu atenție următoarele:

Am fost îndreptată către această scriptură ca aplicându-se în special spiritualismului modern. Col. ii, 8. “Feriți-vă ca nu cumva cineva să vă strice prin filosofie și înșelăciune deșartă, după tradiția oamenilor, după rudimentele lumii, și nu după Hristos.” Mii de oameni, mi s-a arătat, au fost răsfățați prin filosofia frenologiei și magnetismului animal și au cazut în infidelitate. Dacă mintea începe să ruleze în acest canal, este aproape sigur să-și piardă echilibrul și să fie controlată de un demon. “Înșelăciunea destăinuitoare” umple mințile muritorilor săraci. **Ei cred că există o astfel** de putere în sine pentru a realiza lucrări mari, încât nu realizează nici o necesitate a unei puteri mai mari. Principiile și credința lor sunt “după tradițiile oamenilor, după rudimentele lumii, și nu după Hristos”. Isus nu i-a învățat această filozofie. Nimic de acest fel nu poate fi găsit în învățăturile sale.

El nu a îndrumat mințile muritorilor săraci către ei înșiși către o putere pe care ei o aveau. El le-a îndrumat mereu mintea către Dumnezeu, Creatorul universului, ca sursă a puterii și înțelepciunii lor. O avertizare specială este dată în versetul 18. “Nimeni să nu te amăgească de răsplata ta într-o smerenie voluntară și închinare la îngeri, intrând în acele lucruri pe care nu le-a văzut, umflați zadarnic de mintea lor trupească.” Învățătorii spiritualismului vor veni într-un mod plăcut și vrăjitor pentru a vă înșela, iar dacă ascultați fabulele lor, sunteți amăgiți de dușmanul dreptății și cu siguranță vă veți pierde răsplata. **Când odată ce influența fascinantă a înșelătorului te învinge, ești otrăvit, iar influența sa mortală adulterează și distruge credința ta în faptul că Hristos este Fiul lui Dumnezeu, și încetezi să te bazezi pe meritele sângelui Său...** 4bSG Pagina 88 (1864)

Fără eradicarea completă a filozofiei unei puteri păstrate în om, adevărata înțelegere a neprihănirii prin credință nu poate fi apreciată sau aplicată corect în viață. Pentru bisericile care cred în nemurirea sufletului nu există capacitatea de a se elibera de minciuna puterii inerente din suflet. Totuși, există o formă mai subtilă a acestui lucru prin doctrina Trinității. Închinându-se lui Isus ca Dumnezeu Fiul, unul care are putere inerentă fără moștenire, adoratorul unei astfel de persoane este transformat de ceea ce el vede și astfel filosofia puterii inerente în om este menținută subtil prin idolatria Trinității.

Cu o astfel de otrăvă este, desigur, aproape imposibil să vedem că în Hristos este cheia înțelegerii Împărăției lui Dumnezeu. Dar modul în care înțelegem modul în care Hristos se raportează la Tatăl în însăși persoana Sa va defini însăși natura împărăției lui Dumnezeu. De aceea Hristos este piatra din capul unghiului. De aceea Hristos are un nume mai presus de orice nume, pentru că El ne arată cum Tatăl constituie împărăția Sa. Cum se desfășoară relațiile. Fiul lui Dumnezeu nu este iubit și acceptat de Tatăl, deoarece El este în mod inerent egal. El nu este considerat vrednic de Dumnezeire din cauza existenței nesfârșite. El nu este egal cu Dumnezeu pentru că are “lucrurile potrivite”. El este Dumnezeu pentru că El este fiul Tatălui. Acesta este cine este El.

Aceasta este înțelepciunea lui Dumnezeu, așa cum este exprimată în 1 Corinteni 1:30. Tatăl nu Și-a scris înțelepciunea mai întâi pe hârtie; El a pus-o într-o persoană și acea persoană este Fiul Său. Principiile închinării dictează că închinătorii vor deveni ca cel pe care îl adoră. Din moment ce Tatăl este independent, autosuficient și nu se află sub nici o

autoritate, acest principiu ar fi îmbrățișat de orice ființe create pe care le-ar face în mod direct. Deci, în înțelepciunea lui Dumnezeu, El L-a adus pe Fiul Său, care avea să creeze apoi toate lucrurile, și acest Fiul este ținut de Tatăl pentru ca tot universul să-L vadă și să se modeleze după. Fiul lui Dumnezeu demonstrează principiul cheie al supunerii față de autoritate și în acest sens Hristos este numele mai presus de orice nume. El este exemplul nostru în toate lucrurile. El este CALEA, ADEVĂRUL și VIAȚA. El este înțelepciunea lui Dumnezeu care aduce puterea lui Dumnezeu (1 Corinteni 1:24).

Dacă Îl vedem pe Hristos ca fiind egal cu Tatăl, deoarece El este a doua persoană co-egală, atotputernică, auto existentă, independentă, auto-originară a Dumnezeirii, atunci suntem condamnați să ne conducem toate relațiile pe această bază, o egalitate de putere (care formează ingredientele de bază ale otrăvii care ne împiedică să-L vedem pe Hristos ca pe adevăratul Fiul al lui Dumnezeu.) Dacă Dumnezeu face acest lucru el însuși, atunci vom urma cu siguranță exemplul Său. Putem spune că a doua persoană a Dumnezeirii *demonstrează* principiul supunerii, dar realitatea este că aceasta nu este cine este el de fapt în identitatea Sa. Nu este real.

Dacă Îl vedem pe Hristos ca fiind egal cu Tatăl Său PENTRU CĂ El a primit totul de la El și este plin de viața Tatălui Său și are o minte care singură poate înțelege inima Tatălui, atunci am găsit chiar miezul puterii relaționale. Înțelegem că toate relațiile se desfășoară pe principiul fluxului de viață și al moștenirii. Înțelegem că Tatăl este singura mare sursă a tuturor, iar Fiul Său este definatorul și bijuteria înțelegerii inimii și împărăției lui Dumnezeu. Acest adevăr este cheia pentru a ne elibera din închisoarea Babilonului. Ea anulează minciuna: “Cu siguranță nu vei muri.”

Satana nu vrea ca noi să știm cine este Hristos cu adevărat, deoarece Hristos în sine, în însăși identitatea și relația Sa cu Tatăl, este anularea împărăției lui Satana. În ființa justă, persoana lui Hristos strigă din munții cei mai înalți că Babilonul a căzut. Fiul lui Dumnezeu nu are nevoie să rostească un cuvânt, însăși identitatea Sa este inelul libertății din împărăția lui Satana. Putem începe să înțelegem de ce Satana a trebuit să-L distrugă pe Hristos? Relația lui Hristos cu Tatăl dovedește că Satana este un mincinos.

Să facem un pas înapoi și să luăm în considerare ceva. Din moment ce Tatăl este sursa vieții, El este izvorul și toată puterea a ieșit de la El.

Dumnezeu Tatăl ar putea fi perceput într-un model de performanță de putere. El este puterea și viața auto-originară. El poate fi perceput într-un context bazat pe performanță. În Fiul lui Dumnezeu, născut după chipul expres al Tatălui, vedem demonstrația supremă a Tatălui despre Sine. În Hristos vedem chiar inima Tatălui, vedem un Dumnezeu relațional. Înălțându-L pe Fiul Său ca fiind egal cu El Însuși, vedem înțelepciunea lui Dumnezeu în înălțarea relației deasupra puterii inerente. În închinarea Fiului Născut, ne închinăm Dumnezeului relațiilor. Fiecare fibră a ființei mele se cutremură de bucurie doar la contemplarea acestui frumos adevăr. Mă simt ca un vultur înălțător care zboară pe înălțimile norilor. Simt că spiritul meu a fost eliberat de o greutate teribilă. Vei zbura cu mine? Îl veți vedea pe Hristos ca pe numele de deasupra fiecărui nume, ca bijuterie din coroana Tatălui, ca pe piatra din capul unghiului? Veți îngenunchea cu mine și vă veți închina acestui Hristos, adevăratului Hristos, revelației complete și totale a inimii Tatălui? Acesta este Dumnezeul pe care îl voi preaslăvi în duh și adevăr. În această revelație a lui Hristos aud glasul îngerului puternic: “Babilonul a căzut, a căzut!” Dragi frați și surori, în Hristos avem ușa din închisoarea șarpelui. Nu veți profita de această ocazie pentru a fi liberi și a purta jugul ușor al Fiului Născut? Fiți liberi de minciunile teribile care au fost un jug prea greu pentru noi să purtăm.

Este important pentru noi să înțelegem relația corectă a Fiului cu Tatăl. Înștiințare:

Asemenea Mântuitorului nostru, suntem în această lume pentru a face slujire pentru Dumnezeu. Suntem aici pentru a deveni ca Dumnezeu în caracter, și printr-o viață de serviciu să-L revelam lumii. Pentru a fi colegi de muncă cu Dumnezeu, pentru a deveni ca El și pentru a-I descoperi caracterul, ***trebuie să-L cunoaștem cu adevărat. Trebuie să-L cunoaștem așa cum El Se revelează.***

O cunoaștere a lui Dumnezeu este temelia întregii educații adevărate și a întregii slujiri adevărate. Este singura protecție reală împotriva ispitei. Numai acest lucru ne poate face ca Dumnezeu în caracter. MH 409

Cum se descoperă Dumnezeu?

Ca ființă personală, Dumnezeu S-a revelat în Fiul Său. Reflectarea slavei Tatălui, “și a imaginii exprese a persoanei Sale”, MH 418

Dumnezeu a văzut că era nevoie de o revelație mai clară decât natura pentru a descrie atât personalitatea Sa, cât și caracterul Său. El L-a trimis pe Fiul Său în lume pentru a manifesta, în măsura în care ar putea fi îndurat de vederea umană, natura și atributele Dumnezeului invizibil. MH 419

Ellen White afirmă clar că Dumnezeu se revelează prin Fiul Său. El este reflecția slavei Tatălui. Așa se descoperă Dumnezeu. Nu este clar acest lucru pentru noi pentru a vedea?

Nicăieri în Biblie nu se spune că Tatăl, Fiul și Duhul Sfânt ca trei ființe co-eternale au decis să-și asume rolurile pe care le ocupă acum. Dumnezeu nu a dat această imagine ca o revelație a Lui Însuși. Nu există un cuvânt de inspirație care să susțină această afirmație. Cei care pretind că membrii Dumnezeirii se exprimă prin formele Tatălui, Fiului și Duhului Sfânt sunt în pericol de influențele ereziei platonice a “formelor”. Acest concept ne învață că Dumnezeu Se poate revela printr-o formă, dar acea formă nu este cine este El cu adevărat, ci este doar o reprezentare a Lui. Majoritatea adventiștilor nu ar recunoaște niciodată acest lucru, dar este greu să scapi de această afirmație.

Tocmai această gândire i-a determinat pe cărturarii noștri să pună la îndoială multe aspecte ale învățaturii sanctuarului. În pregătirea mea teologică am auzit de mai multe ori că nu putem vedea sanctuarul ca fiind literal; Dumnezeu nu stă într-o cutie de 150 de ani. Deci, ce facilitează această spiritualizare a sanctuarului din cer? Acesta scoate cele două apartamente ale sanctuarului ca imposibil. Odată ce cele două apartamente sunt minimizezate, unii cercetători sunt încurajați să nege doctrina judecății de investigație. Nimic din toate acestea nu ar fi posibil dacă sanctuarul ar fi acceptat ca literal, deoarece **așa ni-l revelează Dumnezeu!**

Înapoi la declarațiile Ellen White în *Lucrarea de Vindecare*. Dacă trebuie să-L cunoaștem pe Dumnezeu cu adevărat, aceasta implică o înțelegere corectă a relației Fiului cu Tatăl? Ellen White afirmă în continuare în acest capitol în eforturile sale de a oferi această cunoaștere adevărată:

Ucenicii nu au înțeles încă cuvintele lui Hristos cu privire la relația Sa cu Dumnezeu. O mare parte din învățătura Sa era încă întunecată pentru ei. Hristos a dorit ca ei să aibă o cunoaștere mai clară, mai distinctă a lui Dumnezeu.

Capitol 38 – Căderea Babilonului

“Aceste lucruri v-am spus în pilde”, a spus El; “dar vine vremea, când nu vă voi mai vorbi în pilde, ci vă voi arăta clar de la Tatăl.” Ioan 16:25, margine.

Când, în ziua Cincizecimii, Duhul Sfânt a fost revărsat asupra ucenicilor, ei au înțeles mai bine adevărurile pe care Hristos le spusese în pilde. O mare parte din învățătura care le-a fost un mister a fost clarificată. Dar nici măcar atunci ucenicii nu au primit împlinirea deplină a promisiunii lui Hristos. Ei au primit toată cunoașterea lui Dumnezeu pe care o puteau purta, dar împlinirea completă a promisiunii că Hristos le va arăta clar despre Tatăl nu a venit încă. Așa este și astăzi. Cunoașterea noastră despre Dumnezeu este parțială și imperfectă. Când conflictul se va încheia și Omul pe care Isus Hristos îl recunoaște înaintea Tatălui, lucrătorii Săi credincioși, care într-o lume a păcatului au depus mărturie adevărată pentru El, ei vor înțelege clar ce sunt acum taine pentru ei. MH 420

Hristos dorește ca dumneavoastră și cu mine să avem o înțelegere corectă a relației Sale cu Tatăl. La fel ca în cazul ucenicilor, multe dintre învățăturile Sale sunt întunecate pentru noi, deoarece nu înțelegem corect relația Fiului cu Tatăl. Dragi frați și surori, am încercat cât de mult am putut cu fragilitatea limbajului să vă exprim ceea ce cred că Dumnezeu mi-a arătat. Vă rog să vă duceți la Tatăl nostru Ceresc și să-L întrebați: “Așa vrei tu să-L înțeleg pe Fiul Tău?” Mă rog să găsiți în aceasta puterea celui de-al patrulea Înger în persoana lui Hristos și relația Sa cu Tatăl.

Secțiunea 8 - Răspunsul

39. Comitetul de Cercetare Biblică al SPD 1

Au trecut exact doisprezece ani de când am început să scriu Întoarcerea lui Ilie în iulie 2007. Am livrat primul proiect al acestui manuscris șefului meu imediat, președintele Conferinței Queenslandului de Sud de la acea vreme, la 28 august 2007. M-a primit cu îngăduință când i-am prezentat conținutul manuscrisului. Am cerut ca manuscrisul să fie prezentat Comitetului de Cercetare Biblică din Australia pentru examinare.

Am sperat că voi putea să-mi prezint personal lucrarea în fața comisiei, dar mi s-a spus că nu acesta este procesul pe care l-au urmat. A durat aproape 12 luni până am primit un răspuns. Într-o scrisoare datată 25 august 2008, am primit un răspuns la manuscris. În introducere se precizează următoarele::

AE își propune să stabilească o paradigmă despre care crede că funcționează ca bază pentru întreaga gândire teologică. Această paradigmă este un sistem de valoare și egalitate *care își ia punctul de plecare în relațiile de familie umane în măsură în care AE înțelege Biblia le descrie și care delimitează o structură de autoritate care se găsește atât în relațiile umane, cât și pe plan intern în Dumnezeuire. Pe baza acestei paradigme, AE oferă o evaluare a unui număr de arii teologice de importanță specifică pentru teologia adventistă de ziua a șaptea. AE consideră că înțelegerea și aplicarea acestei paradigme vor rezolva o serie de întrebări încă discutate, acoperind subiecte precum îndreptățirea și mântuirea, rolul femeilor în casă și biserică și Dumnezeuirea sau Sfânta Treime. BRC Evaluarea revenirii lui Ilie, 25 august, 2008*

Dacă te uiți la începutul cărții, ea începe de fapt cu un studiu biblic despre diferența dintre Împărăția lui Dumnezeu și Împărăția lui Satan. Primul citat din carte este din Marea Controversă:

“Satana se pregătește de mult timp pentru efortul său final de a înșela lumea. **Temelia lucrării sale a fost pusă de asigurarea dată Evei în Eden: “Cu siguranță nu veți muri”.** “În ziua în care veți mânca din el, atunci ochii voștri vor fi deschiși și veți fi ca dumnezeii, cunoscând binele și răul.” Geneza 3:4,5. Încetul cu încetul a pregătit calea pentru capodopera sa de înșelăciune în dezvoltarea spiritualismului. El nu a ajuns încă la realizarea deplină a proiectelor sale; dar se va ajunge în ultima rămășiță a

timpului. ... Cu excepția celor care sunt ținuți prin puterea lui Dumnezeu, prin credința în cuvântul Său, întreaga lume va fi măturată în rândurile acestei iluzii”.” GC 561

Începutul acestei cărți contrastează minciuna lui Satana de putere inherentă cu Dumnezeu fiind sursa întregii vieți. Secțiunile 1B și 1C abordează elemente și efecte ale împărăției lui Satana. Secțiunea 1D oferă mai multe dovezi biblice pentru a-L arăta pe Dumnezeu ca sursă a vieții, iar secțiunea 1E arată cum totul este complet dependent de Dumnezeu pentru viață. În această secțiune timpurie nu există nici un efort de a diferenția pe Dumnezeu și Hristos pentru această sursă de viață. Cartea o prezintă ca venind de la ei. În capitolul 2, încep să mă adresez sistemului de valori. Încep cu povestea relației mele cu fiul meu. Acesta poate fi motivul pentru care evaluarea documentului sugerează că am început cu relațiile umane. Acest lucru este valabil pentru explicația mea a sistemului de valori, dar acest lucru este în capitolul doi; astfel, capitolul unu este ignorat în evaluare și totuși acest lucru este critic prin faptul că expune problema de bază a lui Satana a minciunii eredității Motivul pentru care am făcut referință la povestea despre fiul meu este din cauza citatelor de genul acesta.

Despre Enoh este scris că el a trăit șaiszeci și cinci de ani, și a zămislit un fiu. După aceea a umblat cu Dumnezeu trei sute de ani. În timpul acestor ani anteriori, Enoh îl iubise și se temea de Dumnezeu și ținea poruncile Sale. El a fost unul dintre cei din linia sfântă, păstrătorii adevăratei credințe, progenitorii seminței promise. De pe buzele lui Adam învățase povestea întunecată a căderii și cea plăcută despre harul lui Dumnezeu, așa cum se vede în făgăduință; și el s-a bizuit pe Mântuitorul care va veni. **Dar după nașterea primului său fiu, Enoh a ajuns la o experiență mai înaltă; el a fost atras într-o relație mai strânsă cu Dumnezeu. El și-a dat seama mai pe deplin de propriile obligații și responsabilitate ca fiu al lui Dumnezeu. Și când a văzut dragostea copilului pentru tatăl său, simpla sa încredere în protecția lui; pe măsură ce simțea tandrețea profundă și melancolica a inimii sale pentru acel fiu întâi-născut, el a învățat o lecție prețioasă despre dragostea minunată a lui Dumnezeu pentru oameni în darul Fiului Său și despre încrederea pe care copiii lui Dumnezeu o pot depune în Tatăl lor cersc. PP 84.3**

Dumnezeu ne-a legat inimile de El prin simboluri nenumărate în cer și pe pământ. Prin lucrurile naturii și prin cele mai profunde și

Capitol 39 – Comitetul de Cercetare Biblică al SPD 1

mai blânde legături pământești pe care le pot cunoaște inimile omenești, El a căutat să Ni se reveleze. SC 10.

Avem dovezi clare că relația umană oferă o fereastră spre divin, pentru că am fost făcuți după chipul lui Dumnezeu. Am citat acest verset de mai multe ori.

Romani 1:20 În adevăr, însușirile nevăzute ale Lui, puterea Lui veșnică și dumnezeirea Lui, se văd lămurit de la facerea lumii, când te uiți cu băgare de seamă la ele în lucrurile făcute de El. Așa că nu se pot dezvinovăți :

Consider că acest text înseamnă că lucrurile invizibile ale lui Dumnezeu sunt înțelese prin lucrurile care sunt făcute și că, deoarece Dumnezeu i-a spus Fiului Său să facem om după chipul nostru, că acest lucru ar oferi un punct de plecare pentru a explora sistemul de valori. În orice caz, este secțiunea 2B în care am schițat sistemul de valori ale cerului. Acesta este textul de pornire:

Luca 12:6,7 Nu se vând oare cinci vrăbii cu doi bani? Totuși nici una din ele nu este uitată înaintea lui Dumnezeu. ⁷Și chiar perii din cap, toți vă sunt numărați. Deci să nu vă temeți: voi sunteți mai de preț decât multe vrăbii.

Urmat de acesta:

Jeremia 9:23,24 Așa vorbește Domnul: ‘Înțeleptul să nu se laude cu înțelepciunea lui, cel tare să nu se laude cu tăria lui, bogatul să nu se laude cu bogăția lui. ²⁴Ci cel ce se laudă să se laude că are pricepere și că Mă cunoaște, că știe că Eu sunt Domnul, care fac milă, judecată și dreptate pe pământ! Căci în acestea găsesc plăcere Eu, zice Domnul.

Aceste afirmații nu sunt derivate din relațiile umane; ele sunt cuvintele lui Hristos și ale unuia dintre profeți despre modul în care obținem valoare. Tot acest studiu este oferit pentru a contrasta împărăția lui Satana și minciuna lui de putere inerentă. Revin la Evaluare.

În timp ce punctele de vedere ale lui A.E. în mai multe dintre aceste domenii pot fi oarecum controversate, poziția în ceea ce privește Trinitatea par să fie în conflict deschis cu declarațiile oficiale ale credinței adventiste de ziua a șaptea. **Fiul este înțeleș ca fiind veșnic subordonat Tatălui**, iar personalitatea distinctă a Duhului Sfânt pare pusă la îndoială.

Deși subordonată, egalitatea Fiului cu Tatăl nu este, potrivit cu A.E., în discuție. Paradigma sa asigură în opinia sa o valoare egală în ciuda autorității diferite. Deci, în teza lui A.E. devine o problemă majoră pe ce bază cineva este acceptat ca egal. A.E. face aici distincția între egalitatea bazată pe “performanță” și cea bazată pe “relație”, ceea ce implică faptul că Fiul este acceptat ca divinitate sau primește divinitatea sa pe baza relației sale cu Tatăl și, prin urmare, este egal ca valoare — în mod similar, femeile, primesc binecuvântări prin intermediul bărbaților prin relație, nu prin performanță și exact din acest motiv au aceeași valoare.
BRC Evaluarea revenirii lui Ilie, 25 august, 2008

S-ar părea că punctul meu de vedere cu privire la egalitatea prin relație a fost articulat și, prin urmare, presupun că a fost înțeles. Pentru asta sunt foarte apreciativ. Acum devine interesant.

O mare parte din “Întoarcerea lui Ilie” este scrisă sub formă de *note, mai degrabă decât ca un eseu sau o lucrare științifică*. Acesta este unul dintre motivele pentru care mai mulți cititori au găsit uneori dificil să fie siguri de sensul exact sau poziția lui A.E. la mai multe întrebări. Această incertitudine este accentuată de o lipsă generală de referințe și de o interacțiune minimă cu nici măcar unul dintre cercetătorii *SDA care au prezentat argumente atente cu privire* la o serie de probleme și la majoritatea textelor la care A.E. face referință. Evaluarea BRC a Întoarcerii lui Ilie, 25 august, 2008

În timp ce examinatorii mei au fost capabili să discearnă prezentarea mea generală, se pare că nu au fost familiarizați cu stilul meu de prezentare. Tu, ca cititor poți decide dacă scrisul meu este ambiguu și neclar. Recunosc că unele dintre punctele pe care le-am făcut necesită claritate și expansiune, dar eu cred că au existat materiale sursă ample pentru a face punctele mele cheie legate de sursa de viață, sistemul de valori și impactul său asupra modului în care privim divinitatea.

Al doilea punct de mai sus dezvăluie una dintre marile vulnerabilități pentru biserică în ascultarea mesajelor care apar originale și în afara stilului de prezentare acceptat. Accept că conștientizarea Școlărilor actuali este importantă. Cert este că eram conștient de acest lucru, așa cum citisem pe larg despre ceea ce biserică avea de spus și am prezentat punctul de vedere asupra situației ca răspuns. După această critică am pus împreună capitolul 28 în care am răspuns la mai mulți școlari adventiști și gândurile mele cu privire la ceea ce au scris. Cu toate

acestea, de ce nu este posibil să prezentăm informații numai din Biblie și din Spiritul Profetic și în contextul mai larg al fondatorilor mișcării noastre?

În acest moment, în mod evident, apelul meu către lideri a eșuat. Nu m-am supus Școlărilor lor, dovedind astfel că pentru biserică, Sola Scriptura nu este de ajuns – nu poți argumenta doar din Scriptură și din Duhul Profeției. Următorul citat îmi vine în minte și îl citez ca principiu, nu pentru a spune că sunt în poziția lui Hristos mai presus de oricine altcineva, ci mai degrabă pentru a arăta că adevărul poate veni prin canale la care nu ne așteptăm și într-un stil cu care nu suntem familiarizați:

Doctorii S-au întors asupra Lui cu întrebări și au fost uimiți de răspunsurile Lui. **Cu smerenia unui copil, El a repetat cuvintele Scripturii**, dându-le o profunzime a sensului pe care înțelepții nu l-au conceput. Dacă ar fi urmat, liniile adevărului pe care El le-a subliniat ar fi lucrat la o reformă în religia zilei. Un interes profund pentru lucrurile spirituale ar fi fost trezit; și când Isus Și-a început slujirea, mulți ar fi fost pregătiți să-L primească. Rabinii știau că Isus nu fusese instruit în școlile lor; cu toate acestea, înțelegerea Sa cu privire la profeții le-a depășit cu mult pe ale lor. În acest băiat galileean grijuliu au discernut o mare promisiune. Ei doreau să-L câștige ca student, pentru ca El să poată deveni învățător în Israel. Ei au vrut să aibă sarcina de educația Lui, simțind că o minte atât de **originală trebuie adusă sub îndrumarea lor**. {DA 79.6, 80.1}

Știu că mi-a lipsit umilința unui copil și că unele dintre expresiile mele au fost excesive, iar acest lucru mi-a împiedicat apelul la ei. În această ediție a cărții mi-am înmuiat unele dintre expresiile mele; și simt o mică tristețe că nu am putut în acel moment să manifest pe deplin asemănarea cu Hristos pe care am vrut-o atunci.

Rămâne o întrebare deschisă pentru mulți cititori, de exemplu, dacă A.E. crede că Fiul a avut un început. Deși nu spune niciodată acest lucru, modul în care sunt folosite mai multe citate din Ellen White, împreună cu limbajul general, poate lăsa această impresie. Dacă nu, poziția lui A.E. ar fi mai aproape de conceptul de “generație eternă”. **Poziția teologică exactă a lui A.E asupra naturii Duhului Sfânt lasă, de asemenea, o serie de incertitudini.** Evaluarea BRC a revenirii lui Ilie, 25 august 2008

Vedem aici că Biserica dorește cu adevărat să se concentreze pe aceste două întrebări. *Are Fiul un început și este Duhul Sfânt o persoană separată?* Îmi pare rău că nu s-a observat că, în cadrul pe care l-am stabilit, aceste aspecte nu mai sunt vitale. Acestea sunt întrebări legate de puterea și poziția inerentă. Așa cum am arătat în capitolul 18.

Nu gândurile lui Dumnezeu îl determină pe om să-L atribuie pe Fiul Său cu divinitate și în consecință valoare prin *putere inerentă*, ci gândurile dușmanului Său. Din moment ce împărția lui Dumnezeu este *relațională*, nu ar trebui să-L *prețuim* pe Hristos în ceea ce privește *relația* Sa cu Tatăl Său, mai degrabă decât să căutăm să dovedim *valoarea* și Divinitatea Sa prin puterea Sa *inerentă*? Nu ne spune Biblia clar că Hristos a primit toate lucrurile printr-o *relație*? *Întoarcerea lui Ilie* pagina 152.

Referirea la generația eternă nu am putut-o descrie decât ca pe o insultă menită să lege munca mea de romano-catolicism. Rog cititorul să observe că munca mea nu a fost niciodată citată pentru a susține această acuzație. De fapt, lucrarea mea nu a fost citată în nici un moment în evaluare, făcând astfel interacțiunea dificilă.

Comitetul de Cercetare Biblică pune sub semnul întrebării însăși premisa tezei lui A.E. Atunci când se confruntă cu textele biblice care îl numesc în mod explicit pe Isus “Dumnezeu”, și mărturia pătrunzătoare a Noului Testament identificându-L pe Isus cu Jahova prima întrebare pe care *trebuie să o puneți nu este problema egalității, ci problema divinității. Problema nu este ce motive acceptăm noi, ca oameni, pentru egalitatea lui Isus cu Dumnezeu. Întrebarea este, ce înseamnă Biblia cu “Dumnezeu”.* BRC Evaluarea Revenirii lui Ilie, 25 august, 2008

Acesta este punctul central al respingerii recursului meu. Bisericile afirmă fără echivoc că prima întrebare care trebuie pusă este o chestiune de divinitate, nu o chestiune de egalitate sau, cu alte cuvinte, de relație. Fără nicio dovadă care să justifice această afirmație, ea este pur și simplu prezentată. Ea elimină fără să vrea posibilitatea moștenirii ca mijloc de a avea divinitate. În întrebarea în sine este asumarea puterii inerente. Întrebarea caută doar să examineze în persoana în cauză, fiind Hristos, că El are calități divine. Nu s-a făcut niciun efort pentru a testa presupunerea lor dacă prima întrebare pe care o avansează este cea corectă. Astfel, rămâne o ipoteză netestată. Declarația de mai sus, de asemenea, arată că nu a existat niciodată o intenție de a lua în considerație cadrul sugerat de mine. Hotărârea lor de a afirma care este

prima întrebare asigură faptul că recursul meu nu va fi niciodată ascultat. Acest lucru este extrem de trist. Astfel, următoarea afirmație este o oglindă pentru autorul cuvintelor:

Punctul de plecare face o mare diferență și determină totul. **În timp ce Biserica îl înțelege pe Dumnezeu a fi revelat în Isus Hristos așa cum este descris în Biblie și, prin urmare, ia ca punct de plecare** acea revelație divină în Hristos, A.E. începe cu o reflecție asupra relațiilor umane și a egalității. *Făcând această alegere, A.E. a predeterminat rezultatul, deoarece el a luat de la sine înțeles că divinitatea este ceva ce Fiul primește într-un fel.* Alegând acest punct de plecare, A.E. și-a asumat ceea ce ar trebui să dovedească. Evaluarea BRC a revenirii lui Ilie, 25 august 2008

Declarând afirmația de mai sus în oglindă pentru autorul ei:

“Făcând această alegere, biserica a predeterminat rezultatul, deoarece a luat de la sine înțeles că divinitatea este ceva inerent prin revelarea de sine.”

Tu, ca cititor, poți decide cine a predeterminat rezultatul. Pentru mine de a determina rezultatul este de a asigura pierderea carierei mele, venituri și batjocorit în biserică. De ce aș dori să predetermin acest tip de rezultat? Ce beneficii există în acest sens atunci când acest lucru ar pune familia mea în dificultate financiară? Nu este pentru mine să ghicesc motivele pentru care biserica ar determina rezultatul, dar ce ar trebui să piardă biserica dacă ar accepta ceea ce am pus în fața lor? Tu decizi.

Paradigma lui A.E îl privește pe Dumnezeu dintr-o perspectivă umană și astfel impune antropologia teologiei. Prin urmare, abordarea tinde să devină reduționistă și să-L limiteze pe Dumnezeu atunci când îl descrie în termeni umani. În timp ce A.E. poate pretinde că înțelegerea sa de antropologie este derivată din Scripturi, comitetul găsește puține fundamente exegetice pentru această afirmație. Evaluarea BRC a Întoarcerii lui Ilie, 25 august 2008

Se poate afirma, de asemenea, că a-L face pe Dumnezeu să arate ca un comitet de trei ar putea fi prezentarea lui Dumnezeu sub forma unui comitet adventist. Acuzația de antropologie taie în ambele sensuri, cu excepția unui singur lucru.

Gen 1:26 Și Dumnezeu a zis: Să facem om după chipul nostru, după asemănarea noastră:

Iar acum Dumnezeu îi spune **Fiului Său**: “Să facem om după chipul nostru”. 1SP 24

Rom 1:20 În adevăr, însușirile nevăzute ale Lui, puterea Lui veșnică și dumnezeirea Lui, se văd lămurit de la facerea lumii, când te uiți cu băgare de seamă la ele în lucrurile făcute de El. Așa că nu se pot dezvinovăți:

L-a făcut Dumnezeu pe om ca o comisie care să reflecte chipul Său? Biserica a găsit puține fundamente exegetice pentru afirmația mea din cauza întrebării inițiale predeterminate. Restul este elementar, așa că mi s-au prezentat aceste concluzii și recomandări:

Comitetul de Cercetare Biblică al Diviziei Pacificului de Sud nu consideră că teza conținută în “Întoarcerea lui Ilie” este o lumină nouă. În estimarea sa creează mai multe probleme decât rezolvă.

1. Punctul său de plecare este o antropologie bazată pe filosofie, mai degrabă decât revelația de sine a lui Dumnezeu în Hristos, așa cum este descrisă în Scriptură.

În consecință, documentul nu întreabă ce înseamnă Biblia atunci când îl identifică pe Isus ca Dumnezeu, ci mai degrabă pe ce bază ajungem noi, ca oameni, să-l acceptăm ca fiind egal cu Dumnezeu. Teza presupune astfel ceea ce este de dovedit.

2. Teza nu este susținută de o exegeză adecvată, enunțată de un “astfel a zis Domnul”, sau confirmată de Ellen G White.

În întregul său, documentul nu are nici o interacțiune serioasă cu școlarii și alte studii biblice, indiferent dacă adventist de ziua a șaptea sau nu.

3. Concluziile manuscrisului care pune sub semnul întrebării veridicitatea credințelor fundamentale ale Bisericii Adventiste de Ziua a Șaptea în ceea ce privește doctrina Sfintei Treimi, divinitatea co-eternă a lui Isus și personalitatea distinctă a Duhului Sfânt, în special, nu pot fi susținute din aceste motive. Evaluarea BRC a Întoarcerii lui Ilie, 25 august 2008

Punctele de mai sus sunt importante de citit, deoarece acestea se aplică cu siguranță unei părți sau celeilalte părți. Fie biserica este corectă în afirmațiile ei și ceea ce spun ei este adevărat, fie altfel își mărturisește propria vină cu privire la ceea ce a făcut dacă ceea ce am scris este corect. Acest lucru este pentru tine de a decide. Mi-am dat mărturia și am depus-o înaintea ta.

Îl recomandăm pe Adrian Ebens:

1. Să nu prezinte pozițiile exprimate în “Întoarcerea lui Ilie” cu privire la Dumnezeu la Biserica, în general,

Să nu urmeze această linie de gândire în continuare.

2. În interacționeze cu adventiștii și alți cercetători pentru a restudia multe dintre întrebări și pentru a căuta o evaluare a bazei biblice textuale pentru o serie de afirmații făcute

Inclusiv stabilirea paradigmei valorice, structura propusă a familiilor și teoria “fluxului de binecuvântare”, precum și o serie de texte utilizate în întregul document.

3. Să dezvolte în interacțiune cu adventiștii și alți gânditori definiții mai clare ale paradigmei performanței sau ale valorii bazate pe relații, inclusiv o metodologie de utilizare a acesteia și posibile limitări

Găsiți un loc pentru a prezenta unele dintre ideile altor cercetători.

4. Dezvoltați-vă în continuare încrederea în erudiția adventistă și în darurile spirituale și autoritatea pe care Dumnezeu le-a încredințat și biserica corporativă a recunoscut în savanții noștri.

Este inevitabil ca, dacă biserica nu pune întrebări relaționale, atunci recomandările vor fi, de asemenea, non-relaționale. Ar fi fost frumos să ne unim și să ne rugăm sau, dacă biserica simțea că sunt instabil, să vină să se roage cu mine sau ceva în acest sens. Am fost invitat să încetez să gândesc în acest mod și să am mai multă încredere în savanții adventiști.

Mă voi grăbi să menționez că nu am împărtășit niciodată Întoarcerea lui Ilie în public până în august 2012, patru ani mai târziu, când am fost excomunicat de biserica mea iubită.

40. Recursul Meu

Două săptămâni mai târziu am trimis următorul răspuns. Îl voi prezenta integral mai jos.

Luni, Septembrie 08, 2008

Adresat comitetului de cercetare biblică ca răspuns la constatările oficiale și declarația cu privire la manuscrisul “Întoarcerea lui Ilie”

Fraților mei în Hristos care sunt peste mine în Domnul, Har și Pace vouă de la Dumnezeu Tatăl nostru și de la Domnul Isus Hristos.

M-am rugat cu sinceritate cu privire la observațiile, sfaturi și îndrumările date ca răspuns la manuscriptul meu *Întoarcerea lui Ilie*. Doresc să vă mulțumesc tuturor pentru că v-ați acordat timp pentru a analiza acest document, deoarece ați menționat că l-ați luat în considerare la “mai multe” reuniuni. Deoarece este un document de anvergură, ar fi fost nevoie de timp și resurse semnificative pentru a-i acorda atenția cuvenită și pentru aceasta sunt recunoscător.

Știu că sunteți deplin conștienți de provocările cu care mă confrunt în lumina răspunsului dat și vreau să subliniez o parte din provocarea cu care mă confrunt acum, astfel încât să vă puteți ruga pentru mine ca eu să urmez voia lui Dumnezeu și să fac ceea ce este drept în toate lucrurile.

În prima mea prezentare, am afirmat următoarele, care cred că este o componentă de bază a acestui întreg proces:

Nu am visat niciodată că voi fi plasat într-o poziție în care să produc o astfel de hârtie. Scriu cu emoții amestecate pentru că, pe de o parte, punctele de vedere prezentate în această lucrare mi-au deschis inimii mele o viziune despre Hristos și neprihănirea Sa care a făcut ca inima mea să se reverse de bucurie și să stea în venerație la o mântuire atât de mare. Pe de altă parte, sunt conștient de faptul că unele dintre conceptele revelate în această lucrare vor provoca alarmă și consternare pentru unii, iar inima mea pastorală este afectată la orice ar provoca o răsturnare majoră pentru turma Domnului. În multe feluri eu sunt la o pierdere de a ști cum să procedez cu ea sau ce să fac cu ea.

...Această lucrare am completat-o în aproximativ 2 săptămâni. Am fost adesea trezit în primele ore și în timp ce în comuniune cu Dumnezeuul meu, am văzut lucruri pe care am fost obligat să le pun pe hârtie.

Cuvintele au curs ca un mare curent prin mintea și inima mea pe aceste pagini. Este atribuția dumneavoastră să testați ce spirit conduce această experiență. Am nevoie de feedback-ul dumneavoastră în acest proces.

Este important pentru mine să vă spun că nu a fost intenția mea să scriu un astfel de document așa cum am făcut-o. La momentul scrierii am fost extrem de bolnav și cu greu mâncam cate ceva și apoi în mijlocul acestei situații m-am trezit tastând până la 8 ore pe zi în fiecare zi, timp de 2 săptămâni. Nu am putut explica energia pe care am primit-o, nici claritatea minții de a pune împreună un tratat sistematic de o asemenea amploare. Așa cum am menționat mai sus, de multe ori m-am trezit în primele ore ale dimineții și multe lucruri ar trece prin mintea mea cu o astfel de claritate luminoasă, și bucuria experimentată la ceea ce am observat a fost aproape copleșitoare. La un moment dat, când m-am gândit la ceea ce învățam despre Hristos, am fost copleșit de bucurie și am plâns doar la sentimentul că am găsit adevărata identitate a lui Hristos și în această identitate am găsit adevărata CALE a mântuirii.

Evident, aceste emoții puternice și-au găsit expresia în documentul meu pentru care unii le-au socotit drept aroganță și prezumție, nu am nicio apărare împotriva unor astfel de acuzații și nu ofer nimic în afară de experiența prin care am trecut.

După cum știți, un element cheie al gândurilor mele se concentrează pe conceptul canalului de binecuvântare și importanța de a mă supune autorității rânduite de Dumnezeu, așa că am trimis cu nerăbdare manuscrisul meu pastorului Neil Watts care m-a primit cu har.

Supunându-vă materialele mele, am încercat să urmez sfatul Scripturii:

1 Timotei 5:1 Nu mustra cu asprime pe un bătrân, ci sfătuiește-l ca pe un tată; pe tineri sfătuiește-i ca pe niște frați;

Fiecare dintre voi sunteți oameni cu experiență dincolo de a mea și ați fost puși într-o poziție de responsabilitate pentru a îndruma și binecuvânta turma lui Dumnezeu. Prin urmare, a fost necesar să mă supun dumneavoastră pentru a stabili nu numai conținutul manuscrisului meu, ci și experiența prin care am trecut. Orice lucru de natură experimentală trebuie comparat cu Scriptura și nu aș îndrăzni să am încredere în experiența mea fără sfatul fraților mei.

Venind la voi, am venit ca un fiu la tatăl său cu mare anticipare și bucurie, zicând: "Tată, Tată, uită-te la ceea ce am găsit. Nu este

minunat?” Nu am fost și nu sunt naiv la realitățile a ceea ce aș putea primi, dar am avut încredere că Dumnezeu va supraveghea astfel de probleme.

Spunându-mi că nu ați văzut nimic de merit în document, mă simt cum un fiu s-ar simți atunci când tatăl său îi spune că ceea ce este încântat nu este nimic de care să fie încântat și nu este de ajutor. Mărturisesc că am experimentat un val mare de depresie ca urmare care mi-a testat grav inima. Știu cu certitudine că nu a fost niciodată intenția comisiei de a mă răni sau de a-mi provoca durere și cred că fiecare dintre voi are o dragoste și o preocupare pentru mine, așa cum ar face-o orice tată pentru fiul său. Deci, eu nu iau aceste lucruri personal, ci doar le împărtășesc ca să puteți cunoaște încercările sufletului meu.

Dincolo de această experiență, acum sunt plasat într-o situație nedumeritoare. Dacă sunteți siguri că nu este nimic demn de remarcat în documentul meu și că sentimentele nu ar trebui împărtășite cu biserica, ce spirit a fost cel care m-a motivat să pun aceste lucruri împreună? Concluziile comisiei par să indice că am fost înșelat și sunt condus de un spirit fals. Simt că acest lucru nu a fost punctul central al comisiei, dar cred că puteți înțelege gândurile mele cu privire la această chestiune ca o consecință. Vă rog să fiți sinceri cu mine și să-mi spuneți dacă credeți că am fost înșelat. Acest manuscris nu este doar un exercițiu intelectual, a fost născut printr-o experiență profund spirituală, iar spiritul care l-a dat trebuie testat și revelat.

Fac apel la fiecare dintre dumneavoastră, în această privință, să-L întrebați pe Domnul în numele meu cu privire la această chestiune. Dacă îl puteți întreba pe Tatăl nostru ceresc cu privire la această chestiune, dacă sunt într-adevăr indus în eroare și am fost înșelat din orice motiv. Acest lucru este extrem de important, după cum sunt sigur că puteți înțelege.

În ceea ce privește conținutul manuscrisului meu și răspunsul dat, mărturisesc că sunt destul de dezamăgit. Speram la o îndrumare biblică din partea dumneavoastră cu privire la manuscris, dar nu mi-ați oferit un text din Scriptură ca răspuns. Îmi dau seama că ați declarat că răspunsul nu se referă la toate detaliile și există probleme rămase neatinse, dar punctele date pentru mine nu au nici un sprijin scriptural.

Unul dintre punctele cheie menționate este:

Capitolul 40 - Recursul meu

“Paradigma lui A.E. îl privește pe Dumnezeu dintr-o perspectivă umană și impune antropologia teologiei”

Acest lucru a fost declarat, dar procesul nu mi-a fost arătat citând din manuscrisul meu și apoi arătând în Scriptură cum m-am clătinat în gândirea mea. Sunt nerăbdător să ascult ceea ce spuneți, dar este rezonabil pentru mine de a cere un răspuns biblic? Am cerut comisiei să-mi arate unde a deviat procesul meu logic, dar declarațiile oferite precum cea de mai sus nu ajută. Ele apar ca simple opinii, mai degrabă decât o prezentare biblică a faptelor. Dacă am impus antropologia teologiei, trebuie să mi se arate referințele unde am făcut acest lucru și cum intră în conflict cu adevărul biblic.

Aș susține că am oferit mai multe pasaje din Scriptură pentru teza pe care am prezentat-o și cer comisiei să-mi dea un răspuns “Așa zice Domnul”, dar acest lucru nu s-a făcut.

Există mai multe afirmații pe care comisia le-a făcut, dar nici una dintre ele nu a fost susținută de un proces clar de raționament biblic pentru a mă ajuta să văd eroarea gândirii mele. Nu cred că vreunul dintre voi ar vrea să accept afirmațiile și opiniile goale ale omului fără un mod clar, așa spune Domnul. Pentru a face astfel ar fi să încalc conștiința mea și este complet non-protestant.

Mi s-a cerut “să nu urmez această linie de gândire” conținută în acest manuscris. Singura autoritate pe care trebuie să mi-o cereți să opresc acest lucru este să apelez la autoritatea la care mintea mea este captivă și aceasta este Cuvântul lui Dumnezeu. Nu pot să-mi supun gândirea niciunei alte autorități în afară de aceasta. Sunt sigur că ați înțeles acest lucru.

Sunt nerăbdător să mă supun fraților mei care sunt peste mine în Domnul, dar autoritatea voastră asupra mea a fost stabilită și dată voastră prin Scriptură și, prin urmare, aceasta este singura autoritate pe care o pot accepta. A accepta cererea dumneavoastră pe orice altă bază înseamnă a mă supune în materie de conștiință voinței omului. Acest lucru nu îl pot și nu îl voi face în niciun caz.

În mai multe rânduri am cerut comisiei să-mi arate din Biblie unde greșesc, nu depun acest document pentru a comenta unde pot dovedi în continuare înțelegerea mea, cer să mi se arate eroarea gândirii mele în mod clar și neechivoc din Scriptură.

Comisia a declarat, de asemenea, că există mai multe domenii în manuscris care sunt incerte și lipsite de claritate. Sunt mai mult decât deschis să discut cu oricare dintre comisii despre aceste domenii. Lucrarea mea nu a fost depusă ca o lucrare academică pentru a stabili calitățile sale academice, ci ca o rampă de lansare de discuție și pentru a intra într-un proces de dialog, astfel încât lucrurile care sunt neclare să poată fi clarificate. Acesta este motivul pentru care am solicitat să mă prezint în fața comisiei pentru a răspunde la întrebări care par a fi neclare. Aș mai susține că adevărul nu vine doar sub forma unei lucrări academice. Am scris așa cum simt că mi s-au revelat lucrurile. Sunt sigur că lucrarea poate fi extinsă ca începutul a ceva care poate fi dezvoltat într-o serie de lucrări academice în cazul în care este util, dar acestea nu sunt necesare pentru a stabili veridicitatea sau non-veridicitatea lucrării.

Am fost rugat de comisie să nu-mi difuzez documentul la “biserica în general”. Nu mi s-a dat suficientă autoritate biblică cu privire la motivul pentru care nu ar trebui. În acest moment, eu cu siguranță nu va trece documentul la biserică, în general, în speranța pentru dovezi biblice care eu le caut. Dar trebuie să se înțeleagă că m-am prezentat comisiei cu scopul de a fi arătat de la Autoritatea Scripturilor unde sunt erorile mele. Sunt sigur că sunteți de acord că cererile fraților trebuie să fie susținute de un clar, astfel, a spus Domnul.

În cele din urmă frații mei doresc să vă întreb pe fiecare dintre voi la nivel personal. Sunteți absolut siguri, dincolo de orice îndoială rezonabilă, că poziția actuală a Bisericii cu privire la Treime este corectă? Sunteți absolut siguri că nu există nimic de merit în manuscrisul “Întoarcerea lui Ilie”? Am nevoie urgentă de un răspuns în această privință. Ați dus manuscrisul la Domnul și L-ați întreat, rugându-vă, dacă există vreo lumină în aceasta sau manuscrisul a fost luat în considerare doar într-un mod academic? Nu vreau să vă supăr cu aceste întrebări, dar experiența subiectivă prin care am trecut, mă îndeamnă să apelez la voi în acest fel.

Frații mei, dacă există îndoieli rezonabile cu privire la viziunea actuală a Bisericii asupra Sfintei Treimi și există o posibilitate de lumină în ceea ce spun, atunci există posibilitatea ca noi, ca biserică, să fim implicați în închinarea unei false înțelegeri a lui Dumnezeu. Istoria lui Israel ne învață clar posibilitatea ca poporul lui Dumnezeu să fie condus în rătăcire în ceea ce privește închinarea la adevăratul Dumnezeu. Nu declar aceste lucruri ca fapte comisiei, ci doar pentru a vorbi despre posibilități. Suntem siguri de acest lucru?

Capitolul 40 - Recursul meu

Comisia mi-a cerut să-mi arăt încrederea în Învățământul adventist. Frații mei I-mi cereți un lucru foarte greu. Desigur, există savanți pe care îi apreciez și de către care am fost binecuvântat în biserică, dar eu nu pot avea încredere în orice savant care respinge o creație literală de șase zile și există zeci dintre ei printre rândurile noastre. Nu pot accepta nici un savant care încearcă să minimalizeze conceptele de Rămășiță și citează alte biserici în ceea ce privește conceptul de Babilon și din nou, există zeci de ei. Eu nu pot accepta un savant care respinge judecata de investigație în înțelegerea sa corectă și, din nou, există zeci de savanți care fac și știu acest lucru ca un fapt. Cererea de încredere nu poate fi extinsă la niciuna dintre cele de mai sus și nu va fi niciodată de unul singur. Sunt fericit să accept orice membru al bisericii adventiste ca frate sau soră în Hristos și să-i iubesc așa cum ar face-o Hristos, dar să mă încred în cunoștințele lor, în afara declarațiilor clare ale Scripturii nu va avea loc niciodată.

În concluzie:

Dacă ați putea, vă rog să-mi oferiți un răspuns biblic la manuscrisul meu, atât arătând erorile mele de judecată prin citarea zonele din documentul meu și apoi oferind o replică biblică clară a unei astfel de poziții.

Dacă ați putea, vă rog, să mă sfătuiți cu privire la experiența mea personală, este de la Dumnezeu sau de la oameni sau mai rău, diavolul?

Puteți afirma că sunteți sigur că poziția noastră actuală a Trinității este corectă și este într-adevăr punctul de vedere corect al lui Dumnezeu și ați fi dispuși să semnați o astfel de declarație personal sau să aibă un reprezentant semna declarația în numele comisiei cu sigiliul oficial al bisericii?

Puteți organiza un forum în care conținutul acestui document poate fi discutat și explorat?

Vă mulțumesc încă o dată pentru că ați acordat acestor lucruri o atenție serioasă. După cum vă puteți imagina aceste lucruri sunt urgente pentru mine și răspunsul dumneavoastră rapid ar fi cel mai apreciat.

Vă rog să fiți siguri că țin pe fiecare dintre voi în mare respect și stimă, în dragoste și vă țin în rugăciunile mele ca Dumnezeu vă va arăta calea corectă de urmat cu privire la această chestiune.

Cu credință în slujirea Sa

Adrian Ebens

41. Răspunsul Diviziei

Wahroonga, 03 aprilie 2009

Dragă Adrian,

Comitetul de Cercetare Biblică m-a încredințat să formulez un răspuns la răspunsul dumneavoastră oficial fără a consulta comisia cu privire la detalii. Prin urmare, următoarele nu au fost editate de comisie, iar cuvintele și frazele sunt ale mele. Deși comisia și-a exprimat încrederea în capacitatea mea de a vă prezenta ceea ce a fost consensul său clar atunci când vine vorba de conținutul manuscrisului dvs., orice eșec în acest sens în modul cel mai îngăduitor și amabil revine numai asupra mea²²⁷.

În răspunsul dumneavoastră la evaluarea de către Comitetul de Cercetare Biblică a manuscrisului dumneavoastră intitulat “Întoarcerea lui Ilie”, ne implorați să (1) arătăm din Biblie dacă vă înșelați; (2) să facem o evaluare a experienței dumneavoastră personale; (3) să afirmăm dacă avem încredere în poziția adventistă actuală față de Trinitate pentru a fi corectă; și (4) aranja un forum în cazul în care teza ta ar putea fi explorată.

Introducere

Permiteți-mi să răspund în ordine inversă la elementele acestui recurs.

În ceea ce privește (4), trebuie să recunoaștem că discuțiile deschise și dialogul pe anumite teme diferite este o provocare să găsim locuri pentru explorarea de noi teorii este dificil. Am creat astfel de medii protejate de natură academică mai mult în ultimii 8 ani, dar am experimentat, de asemenea, atacuri grele din partea conservatorilor extremi pentru acest lucru. Încă încercăm. Permiteți-mi să adaug că, în domeniul subiectelor propuse, atacurile foarte puternice deliberate și planificate strategic asupra bisericii din partea altor grupuri ar putea fi percepute ca împărtășind unele dintre opiniile dvs., cu siguranță nu au fost utile.

Cu toate acestea, permiteți-mi să adaug că o serie de probleme pe care le ridicăți în mod normal sunt luate în considerare și discutate în setările sălilor de clasă, în acest caz, cel mai probabil la nivel de master. Acesta

²²⁷ Înțeleg acest lucru pentru a însemna că discuția s-a încheiat, deoarece nu există nicio cerință de a raporta comisiei.

este forumul în care elevii încearcă noi teorii, primesc critici din partea colegilor lor și lucrează la îmbunătățirea categoriilor și argumentării.²²⁸

În ceea ce privește zona (3) este ușor de declarat, dar cu toate acestea este o convingere profundă a membrilor comitetului că înțelegerea adventistă de ziua a șaptea a Dumnezeirii, așa cum este exprimată în declarațiile trinitare ale credințelor noastre fundamentale și susținută cu multe referințe biblice, este în conformitate cu adevărul biblic. Apelul dumneavoastră rezumat cu privire la aceste convingeri fundamentale în ultima ediție nu ne-a convins, și Ellen White citate pe care le utilizați ca o referință pentru schimbare, în opinia noastră pur și simplu nu spun ceea ce implicați tu că spun (a se vedea anexa de la sfârșitul acestei scrisori).

Permiteți-mi să adaug că, deși unele dintre doctrinele noastre din când în când sunt contestate și puse la îndoială de unii dintre învățații sau teologii noștri biblici, doctrina Sfintei Treimi a avut de-a lungul timpului sprijinul deplin și nedivizat al învățaților și teologilor biblici care predau în colegiile noastre și conduc biserica noastră în poziții administrative în întreaga lume. Acesta a fost studiat, fundația biblică a fost investigată, istoria noastră SDA a fost cercetată, și suntem în acord de bază cu privire la cadrul în care vom urmări mai multă lumină și înțelegere sporită.²²⁹

Noi credem că, deși înțelegerea și expresiile noastre sunt întotdeauna deschise spre îmbunătățire, noi, urmând doctrina Sfintei Treimi pe baza revelației de sine a lui Dumnezeu în Hristos prin Biblie, ne închinăm adevăratului Dumnezeu.

Apropo, nu ne “închinăm” “unei înțelegeri false”. Nu înțelegerea, ci persoana lui Dumnezeu este obiectul închinării noastre și nu găsim în Biblie niciun exemplu de “înțelegere” venerată.²³⁰

²²⁸ În timp ce abordarea mea cu privire la subiectul Fiului lui Dumnezeu include perspective diferite, doctrina nu este nouă, ci a fost un principiu fundamental al bisericii până la moartea Ellenei White.

²²⁹ Asta nu lasă loc deloc. Înțeleg din această afirmație că biserica este hotărâtă să-și mențină credința în Sfânta Treime prin consensul cărturarilor și conducătorilor săi în ultimele decenii

²³⁰ Folosirea termenului “înțelegere falsă a lui Dumnezeu” a fost o încercare de a evita acuzația directă de idolatrie. Deci, ca răspuns, nu am rămas decât să cred că biserica este angajată în idolatrie prin închinarea la Sfânta Treime.

Mai mult, ne provocați să semnăm declarații personale cu privire la această credință, pecetluită cu sigiliul oficial al Bisericii. Aceasta este o provocare pe care nici nu o luăm în considerare. Nu trebuie să spunem din nou ceea ce afirmă în mod clar fundamentele noastre, ci credem în apelul simplu al lui Isus de a păstra claritatea limbajului și a intențiilor (Matei 5.32). Nu există nici un scop în a face o astfel de declarație, pretinzând să credem ceea ce am declarat deja că credem, altele decât pentru a crea îndoială în integritatea tuturor membrilor care mărturisesc acest lucru atunci când sunt botezați, și ai căror reprezentanți au votat această declarație.²³¹

În ceea ce privește călătoria dumneavoastră personală, viața spirituală și integritatea creștină, comitetul nu a avut timpul sau a simțit că este calificat să judece experiența dumneavoastră personală. Este suficient să spunem că este posibil ca cineva să aibă opinii teologice greșite, și să facă acest lucru cu toată sinceritatea. Nu avem nicio dovadă că sunteți conduși de vreun spirit fals și nu avem intenția de a vă pune la îndoială motivele personale sau integritatea. Dacă ar fi să afirmați că înțelegerea voastră se datorează revelației speciale de la Dumnezeu, ne-am fi aventurat într-o evaluare a unei astfel de pretenții de dar profetic sau revelație specială. Dar, așa cum este, pur și simplu nu suntem de acord și constatăm că teza ta nu este susținută din Biblie. Teoria ta este umană. La fel ești și tu, așa cum suntem cu toții. Fiind oameni, s-ar putea să fim entuziasmați și entuziaști, dar totuși să greșim teoretic. Adevărul este că nici un om în afară de Isus nu are întotdeauna dreptate în toate punctele de vedere intelectuale. Faptul că mă simt încurajat atunci când vin cu o nouă teorie nu o face mai mult sau mai puțin adevărată. Nu ne clădim doctrinele pe astfel de emoții.^{232 233}

În ceea ce privește Fundația biblică

²³¹ În reflecție regret că am cerut bisericii să semneze o declarație cu privire la Sfânta Treime. Chiar dacă motivul meu a fost onorabil, nu a fost profitabil să fac o astfel de cerere.

²³² Asta a fost reconfortant pentru a citi.

²³³ Ar fi ușor pentru biserică să mă încarce cu un răspuns bazat pe emoții. Dacă rațiunea și emoția sunt văzute ca opuse, atunci afișarea unuia sugerează absența celuilalt. Deci, pentru ca ceva să fie rezonabil mulți presupun că ar trebui să existe o afișare minimă de emoție. O parte din răspunsul meu la biserică a fost de a prezenta atât rațiunea și emoția împreună. A fost intenționat din partea mea. Pentru cei care nu au dorit să vadă punctele mele de vedere din Scriptură, ei au putut întotdeauna să indice manifestarea mea de emoție ca un motiv pentru a respinge ceea ce spun. Astfel de comentarii nu fac decât să întărească cadrul opozițional în care operează.

Permiteți-mi cu aceste cuvinte de introducere trece la partea esențială a acestui răspuns oficial final pentru tine de la Comitetul de Cercetare Biblică.

Apelezi la un “Așa zice Domnul” că teza ta este greșită. Un astfel de apel la declarații biblice clare este laudabil, și avem nici o intenție de a nu fi biblici. În cele ce urmează, vom oferi, prin urmare, câteva comentarii biblice bazate pe principalele probleme din domeniul hermeneuticii, exegezei și teologiei. Suntem pe deplin de acord că autoritatea finală cu care vorbim și acționăm ca biserică este doar Biblia și menținem această poziție împotriva oricui ar pretinde, de exemplu, că structura bisericii sau oficiile bisericii au o autoritate independentă de cea bazată pe și dată de Cuvântul lui Dumnezeu în Scriptură. Permiteți-mi să adaug că acesta este unul dintre paradoxurile din teoria dvs., deoarece pari să atașezi o autoritate unică anumitor roluri, independent de autoritatea cuvântului, cu teoria ta despre “fluxul binecuvântării” preferând ceea ce este istoric o structură de autoritate romano-catolică în loc de ceea ce noi, ca biserică, am înțeles întotdeauna că este modelul protestant și biblic.^{234 235}

Dar permiteți-mi să subliniez două aspecte importante. În primul rând, se înțelege în mod obișnuit că orice teză nouă trebuie dovedită, mai degrabă decât infirmată. În acest caz, obiecția noastră majoră față de teoria ta de bază este exact că tu, în estimarea noastră, nu ai dovedit-o. Nu ai justificat convingător teza din Biblie în sine, deși pretențiile tale o clasifică chiar mai sus decât doctrina, deoarece este stabilită ca un criteriu sau un sistem de stabilire sau evaluare a întregii doctrine. Vom afirma de la început că nu depinde de noi să infirmăm, dar depinde de voi să dovediți din Biblie că teza voastră ține. Trebuie să fie stabilită în mod corespunzător și temeinic. Nu am găsit-o să fie așa^{236 237}.

În al doilea rând, ridicăm din nou problema intelectualilor, și a altor studenți ai Bibliei, adventiști de ziua a șaptea. Înțelegem pe deplin că

²³⁴ Nu a fost furnizată nicio dovadă a acestei afirmații. Fiecare persoană poate decide pentru sine dacă dovezile sunt acolo.

²³⁵ Iată un exemplu clar de a nu digera principiile sursei de viață. Sistemul roman este direct legat de nemurirea sufletului și de puterea inerentă. Compararea procesului meu de gândire cu acest lucru indică o incapacitate de a lucra în cadrul pe care l-am furnizat.

²³⁶ Dacă numai F.M. Wilcox și-ar fi amintit acest lucru atunci când a introdus cuvântul Trinitate în credințele noastre fundamentale în 1931.

²³⁷ Acest lucru se datorează hotărârii de a rămâne în cadrul asumat al Bisericii.

lucrarea dumneavoastră nu este scrisă ca o lucrare academică și nu am avut intenția, nici dorința să faceți acest lucru. Dar refuzul vostru persistent de a analiza, de a conversa cu și de a contracara argumentele prezentate de savanții adventiști de ziua a șaptea în domeniul exegezei biblice, al istoriei și al teologiei în ceea ce privește Sfânta Treime nu este acceptabil pentru noi. Nu poate fi justificată prin afirmația că unii cercetători nu cred într-o creație de șase zile,²³⁸ într-o judecată de investigație etc. Aceasta nu este o scuză valabilă pentru ignorarea argumentelor solide, ci arată mai degrabă ca o încercare de a evita realitatea. ÎN acest caz nu vorbim despre câțiva indivizi de la marginea credinței adventiste și care pun la îndoială pozițiile de mai sus ale Bisericii. Acest lucru nu s-ar aplica cu siguranță cercetătorilor precum Gerhard Pfandl, Merlin Burt, Jerry Moon, Denis Fortin, Raoul Dederen, Fernando Canale, Richard Davidson, Norman R. Gulley, Gerhard Damsteegt, Ron Clouzet și mulți alții, pentru a face o listă care să cuprindă practic toți oamenii de știință prezenți ai Bisericii Adventiste de Ziua a Șaptea care au scris pe aceste teme și ale căror scrieri sunt prezente public, pentru ca toată lumea să le studieze.

Nu este suficient doar să pretindem că toți acești oameni greșesc în exegeza lor biblică sau în judecățile lor istorice pentru că nu au văzut sistemul dumneavoastră. Trebuie să spuneți în mod specific de ce greșesc, de exemplu, în exegeza textelor biblice sau în evaluarea declarațiilor lui Ellen White. Nu o faci niciodată.²³⁹

Această lipsă de dialog și interacțiune autentică poate fi cauzată și poate duce la lipsa de claritate și precizie în manuscrisul și prezentarea tezei dumneavoastră. V-am solicitat în mod repetat să încercați să vă exprimați punctul de vedere pe scurt și în formă rezumativă. Din experiență știm că majoritatea teoriilor care nu pot fi clarificate în acest fel sunt probabil prea complicate și cu siguranță nu sunt alegerea evidentă pentru baza doctrinei. Foarte des, ceea ce simțim că este clar în mintea noastră, pare mai puțin clar atunci când este pus pe hârtie, dar exact de aceea un astfel de exercițiu de precizie este atât util, cât și necesar. În estimarea noastră nu ați ajuns încă la această etapă cu teoria voastră și nu am găsit cititori care să fi fost siguri că au înțeles întotdeauna ce ați vrut să spuneți de fapt²⁴⁰.

²³⁸Nu am înțeles utilizarea cuvântului *persistent*, deoarece interacțiunile noastre nu au fost atât de multe.

²³⁹ Cititorul poate decide dacă acest lucru este cazul. A se vedea capitolul 28 pentru detalii despre savanți.

²⁴⁰ A se vedea apendicele final. Aceste informații au fost într-adevăr furnizate.

Permiteți-mi să mă grăbesc să adaug că nu avem niciun motiv să vă criticăm loialitatea și comportamentul real și apreciem că v-ați supus Bisericii într-un proces despre care ne dăm seama că vă este personal dureros. Cu toate acestea, nu ar trebui ca aceste fapte să vă facă să vă puneți la îndoială propria experiență și baza ei, nu este acesta un exemplu de spirit prea independent?²⁴¹

La început nu am considerat necesar să repetăm ceea ce au spus deja acești gânditori adventiști și am luat expunerea lor biblică ca parte a fundației pentru răspunsul nostru. Manuscrisul tău este foarte lung, iar comentariile făcute au fost multe. Nu am văzut nevoia să repetăm totul.

Mai mult, când ne-am uitat peste schimburile noastre cu tine în ultimii ani, și materialul care a fost transmis la tine, de asemenea, de către teologii adventiști australieni, cum ar fi Carol și Eric Livingston, am remarcat cantitatea enormă de material biblic deschis pentru tine. Este posibil să fi fost nemulțumit de aceste comentarii biblice și de critica biblică și cu siguranță aveți dreptul să nu fiți de acord, dar le-ați primit. Ați avut deja acces la și vi s-au dat răspunsuri biblice din belșug. Pe lângă cele care v-au fost împărtășite direct, v-ați exprimat familiaritatea cu o serie de scrieri pe care gânditori adventiști proeminenți le-au scris pe această temă, oferind baza biblică pentru credința noastră fundamentală.

Mai mult, am luat act și de faptul că teza dumneavoastră generală este una de filosofie și metodologie hermeneutică. Ați făcut în mod constant această afirmație. În conversațiile cu dvs., am observat că ori de câte ori cineva dintre cei care au citit și evaluat documentul dvs., a subliniat în manuscrisul dumneavoastră ceea ce ei percepeau a fi neînțelegeri ale textelor biblice, citate Ellen White etc., în general, în loc să răspundeți la exegeticul lor specific, adică probleme biblice, ați sărit rapid la probleme filosofice și, în loc să vă uitați mai atent la faptele textelor, ați susținut ca aceste persoane au greșit pentru ca nu au urmărit sau înțeles sistemul de valori corect.

Deci, din aceste motive principale, nu am inclus în răspunsul nostru formal referințele biblice explicite pe care le solicitați acum: teza dumneavoastră nu a fost în sine justificată de motive biblice clare și am luat de la sine numeroasele expoziții biblice deja împărtășite de savanți adventiști de ziua a șaptea și de studenții Bibliei. Permiteți-mi să încerc într-o anumită măsură să expun în cele ce urmează pentru a compensa această omisiune, subliniind unele dintre domeniile în care percepem că aceasta conține slăbiciuni fundamentale, recunoscând că unele dintre ele vor fi repetiții a ceea ce v-a

²⁴¹ M-am întrebat iar și iar și m-am rugat pentru adevăr și m-am întrebat de multe ori dacă mi-a lipsit ceva.

Capitol 41 – Răspunsul Diviziei

fost deja împărtășit, dar cu toate acestea sunt puncte pe care noi, în ciuda protestelor dvs., le considerăm absolut valabile.

În numele Comitetului de Cercetare Biblică,

Secretar de teren, SPD²⁴²

²⁴² Pentru a citi restul acestei scrisori urmați acest link.
<http://maranathamedia.com/article/view/brc-final-response-apr-3-2009>

42. Răspunsul meu Final la Divizia

3 mai 2009

Dragi (conducători ai Bisericii)

Vă mulțumim pentru timpul dumneavoastră pentru a pune acest răspuns împreună. I-am dat o considerație cuvenită.

Din respect pentru ultimul cuvânt al BRC, nu voi oferi un răspuns contra.

Voi admite că modul în care am gestionat afirmația mea cu privire la înălțarea lui Hristos de către EGW nu a fost prezentată în mod adecvat și văd că am permis să apară neînțelegeri. Întotdeauna am crezut că poziția lui Hristos față de Tatăl nu s-a schimbat, deși văd că acest lucru se întâmplă într-un mod diferit.

De asemenea, văd înțelepciune în comisie care nu oferă o nouă declarație cu privire la Trinitate, deoarece acest lucru ar pune la îndoială declarația convenită existentă și reafirmarea acestei poziții este un lucru corect de făcut având în vedere poziția Bisericii.

Apreciez nota dumneavoastră personală. Am încercat tot posibilul să fiu deschis la tot ceea ce frații mei mi-au prezentat și să consider totul cu rugăciune.

Oricât aș încerca, eu sunt în imposibilitatea de a fi împăcat cu aceștia.

Pentru că mi-ați oferit cu amabilitate o opinie personală cu privire la experiența mea, voi clarifica pe scurt, afirmând că experiența mea a venit ca răspuns la studiul meu și nu invers.

Am o luptă personală cu problema integrității mele în timp ce mă aflu în poziția mea actuală. Cred că membrii adventiști au dreptul să creadă că Pastorii care le călăuzesc, cred în cele 28 de fundamente. Văd că sunt vulnerabil la atacul lipsei de integritate și nu sunt sigur cum să mă ocup de acest lucru.

Convingerile mele nu îmi permit să demisionez, deoarece cred că biserica adventistă este poporul de legământ desemnat de Dumnezeu pe pământ și nu am libertatea de a respinge această autoritate stabilită – în ceea ce privește organizarea și conducerea. Deci, eu nu sunt sigur ce să fac despre acest lucru.

Înțelegerea mea despre Tatăl și Fiul în termeni reali este acum chiar centrul teologiei mele și pătrunde în fiecare aspect al sistemului meu de credințe și, prin urmare, va afecta tot ceea ce prezint. Nu știu cum se poate rezolva

Capitol 42 – Răspunsul meu Final la Divizia

acest lucru și nici măcar nu sunt sigur dacă trebuie să vă împovărez cu această problemă, dar după cum puteți vedea, mai presus de toate ați trecut cu mine prin această problemă împreună cu _____ și nu știu cu cine să vorbesc despre asta.

Știu că mi-ați spus că biserica nu poate elimina oameni pe baza celor 28 de fundamente, dar opiniile mele sunt de așa natură încât ar provoca perturbări bisericii, în cazul în care vreodată aș prezenta, fie prin reputație sau printr-o mică referință . Doi nu pot merge împreună decât dacă sunt de acord și totuși nu pot părăsi biserica pe care o iubesc la alegerea mea - aceasta ar fi o rebeliune pentru mine. Așa că mă aflu într-un loc foarte dificil.

M-am întrebat dacă biserica ar putea rezolva această tensiune prin a mă îndepărta. Acest lucru încă nu ar rezolva canalul de autoritate prin intermediul bisericii, dar ar rezolva problema mea de integritate care este principala mea preocupare în acest moment. Cu alte cuvinte, dacă aș fi îndepărtat, tot nu m-aș simți liber să fac așa cum simt pentru că Dumnezeu nu Și-a îndepărtat autoritatea din biserica adventistă și încă sunt supus acesteia, fie în acest sistem, fie în afara acestuia. Așa cum am spus, am grijă doar pentru integritatea mea și doresc să evit să fiu acuzat de a încerca să subminez biserica și învățăturile sale și totuși, în timp ce eu dețin acreditările și calitatea de membru, eu sunt pe deplin vulnerabil la această acuzație și mă tem că va aduce dezonoare la titlul de Pastor SDA pe care l-am prețuit atât de mult și, prin urmare, doresc să nu fac nimic pentru a dezonora acest titlu privilegiat.

V-am inclus, _____, în acest e-mail pentru că apreciez sfatul, contribuția și prietenia voastră. M-ați sprijinit împotriva multor provocări pentru care sunt profund recunoscător și îmi pare rău pentru povara pe care v-am pus-o în această privință.

Vă rog pe amândoi să vă rugați pentru mine și, dacă este posibil, să-mi oferiți câteva îndrumări cu privire la direcția pe care aș putea să o iau - amintind că conștiința mea este cea mai prețioasă marfă pe care o dețin și nu o pot încălca în niciun caz. Am avut o scurtă discuție cu șeful Departamentului de Teologie de la Avondale în octombrie anul trecut și el mi-a susținut că mai presus de toate trebuie să urmez conștiința mea - dar cum să procedez cu acest lucru și ce să fac este dincolo de înțelepciunea mea .

Binecuvântările mele,

Adrian Ebens

43. Apelul Meu la ASC

Miercuri, Mai 13, 2009

Președinților ASC Conciliul de adventiști de ziua a șaptea.

Pentru frații mei în Hristos

Doresc să vă scriu cât mai pe scurt posibil cu privire la poziția mea actuală și înțelegerea cu privire la fundamentele bisericii.

A. Introducere

După cum majoritatea, dacă nu toți dintre voi știți, am fost angajat într-un proces de idei cu BRC, în încercarea de a rezolva o serie de probleme biblice în mintea mea pe care le-am documentat în manuscrisul meu “Întoarcerea lui Ilie.” După o perioadă de aproximativ 18 luni acest proces este acum complet.

Am încercat tot posibilul să ascult cu atenție la sugestiile făcute de frații mei cu privire la ceea ce a fost pus înaintea conștiinței mele. Am pledat chiar cu Domnul să mă elibereze de convingerile pe care le dețin acum, în cazul în care există o posibilitate de auto-înșelăciune, peste accentul sau fixarea pe un subiect care pentru mulți este fie un mister complet sau o problemă secundară. Oricât aș încerca, conștiința mea este incapabilă să fie influențat în gândirea sa.

Dr. Neil Watts mi-a cerut să subliniez care sunt preocupările mele majore, și voi încerca să fac acest lucru pe scurt. Expresia mea deplină a acestor gânduri este, desigur, prevăzută în manuscrisul meu, Întoarcerea lui Ilie, pe care mă bucur să-l ofer la cei care o cer.

În ultimii 100 de ani, în cadrul Bisericii Adventiste au existat numeroase controverse cu privire la problemele de autoritate legate în mod specific de rolul lui Hristos, de rolul spiritului profeției și de rolul femeilor. Natura acestei controverse s-a învârtit în jurul naturii autorității lor în raport cu omologii lor: și anume – Hristos la Tatăl, EGW la Biblie și femeia la bărbat atât în casă, cât și în biserică.

Pe măsură ce aceste trei seturi de autorități se încadrează în perechi corespunzătoare, a apărut în mod natural întrebarea cu privire la relația dintre ele în sferele lor respective. Aceste întrebări au condus în mod natural la o chestiune de egalitate și modul în care o definim. Observația mea despre cercetările adventiste asupra acestor întrebări este că natura

egalității și modul în care o definim nu a fost niciodată pusă sub semnul întrebării sau contestată.

Prin definiție, cuvântul egalitate cere un sistem de valori de măsurare, și în cadrul gândirii adventiste acest sistem de măsurare pare să fie echivalent cu puterea, capacitatea și poziția inerentă. Cu toate acestea, am găsit multe dovezi care să sugereze că acest sistem valoric este eronat și nu se bazează pe principii biblice. În dialogul meu cu frații mei, am încercat în zadar să ridic un nivel de conștientizare cu privire la această problemă.

Mi se pare un punct evident că relația pe care Tatăl și Fiul o au unul față de celălalt ar pune în mod natural bazele unui sistem universal de autoritate și egalitate, căci Biblia ne spune că, privind devenim schimbați și privind relația Tatălui cu Fiul, vedem un model pentru modul în care autoritatea și egalitatea se manifestă. Vorbind în mod specific: relația dintre Tatăl și Fiul formează un model pentru alte cazuri de autoritate duală, și anume: Biblia și Spiritul Profetic și relațiile dintre bărbați și femei, atât în cămin, cât și în biserică.

Este observația mea că un sistem de măsurare a puterii inerente nu reușește să permită acestor trei seturi de autorități să funcționeze așa cum este definit biblic. Egalitatea inerentă bazată pe putere cere o similitudine extremă la nivelurile de bază, ceea ce duce la termeni precum co-egali și în termenii lui Dumnezeu co-eterni.

Astfel de cerințe tulbură atât rolurile, cât și identitățile acestor sisteme de autoritate-egalitară și creează într-adevăr un mare mister cu privire la modul în care acestea ar trebui să funcționeze corect.

B. Confesiunea Mea cu Privire la Dumnezeuire

Având în vedere acest context, vă voi prezenta mărturisirea mea de credință în legătură cu Dumnezeuirea și în special problemele mele cu anumite aspecte ale celor 28 de fundamente.

Cred că Dumnezeu Tatăl este marea sursă de viață originală de la care curg toate lucrurile. 1 Cor 8:6. Ps 36:9; Iacov 1:17

Cred că Hristos a ieșit de la Tatăl în eternitate dincolo de tărâmurile înțelegerii umane și a existat din veșnicie în părtășie cu Tatăl. Mica 5:2; Ioan 8:42; Ioan 1:18; Prov. 8:21-30

Eu cred că, așa cum Tatăl are viață în El Însuși, că El a dat Fiului de a avea viață în El Însuși și că Fiul a moștenit toată plinătatea Dumnezeirii în imaginea expresă a Tatălui Său. Ioan 5:26; Evr. 1:2-4

Cred că Adam și Eva au fost făcuți după chipul Tatălui și al Fiului ca o creație unică și că așa cum Eva a ieșit de la Adam și s-a format din substanța Sa și prin Eva întregul pământ a fost populat, tot așa Fiul a ieșit de la Tatăl substanței Sale și prin Fiul Său, Tatăl a creat întregul univers. Gen 1:26, 27; Rom 1:20; I Cor 11:3-9; Efes 3:9

Cred că Duhul Sfânt este Spiritul personal și omniprezent al Tatălui și al Fiului și curge de la Tatăl și Fiul ca reprezentant al lor. Prin această agenție puternică, Hristos ne alină personal și ne întărește. Apoc 22:1; Rom 8:8-10; Ioan 14:16-18; 16:7-16

C. Dificultatea mea cu Principiile Fundamentele

Ca urmare a acestor convingeri, mi se pare imposibil de reconciliat următoarele aspecte ale celor 28 de Principii fundamentale.

Principiul F.2 “Există un singur Dumnezeu: Tatăl, Fiul și Duhul Sfânt, o unitate de trei persoane co-eterne.”

- din studiul meu de Scriptură, acesta este un dumnezeu fals mai asemănător cu religia lui Baal decât a lui Iehova și, prin urmare, este o violare a primei porunci.

Principiul F. 4 “Dumnezeu Fiul etern”

– în lumina expresiei de mai sus din Principiul 2, această expresie indică faptul că Fiul nu este Dumnezeu prin moștenire, ci prin puterea de auto-origine.

Principiul F. 5 “Dumnezeu Duhul etern a fost activ cu Tatăl și Fiul în creație”

– în lumina expresiei de mai sus din Principiul 2, această expresie indică faptul că Duhul nu este Dumnezeu ca reprezentant omniprezent al Tatălui și Fiului, ci mai degrabă prin puterea de auto-origine.

D. Implicații Consecvente

Există implicații secundare pe care aceste Principii F. le implică – și anume o înțelegere spiritualizată a termenilor Tată și Fiu. Această înțelegere este o abatere clară de la regula literală a interpretării Bibliei și a materialismului teologic stabilit de strămoșii noștri adventiști. Acest

proces mă conduce la o serie de obiecții, împreună cu capitolul referințe din manuscrisul meu:

O spiritualizare a termenilor Tată și Fiu cu intenția ca Hristos să nu fie literalmente Fiul lui Dumnezeu (nu a moștenit Divinitatea Sa). – (Modifică principiile adventiste ale interpretării Bibliei) – Vezi capitolul 28

Plasarea Principiului F. despre Dumnezeu pe o serie de ipoteze care pot fi deduse, dar care nu pot fi dovedite în mod explicit din Scriptură. (Amestecă tradiția și Scriptura) – Vezi capitolele 27 și 28

Utilizarea unei metodologii spiritualizate cu privire la Tatăl și Fiul care creează un precedent pentru spiritualizarea altor doctrine biblice, cum ar fi doctrina Sanctuarului, o minimalizare a celor două apartamente și o nebulozitate a lucrării reale de salvare care a început în 1844. (Modifică alte doctrine și invocă un tren de erezii) - A se vedea capitolul 8

O viziune falsă asupra autorității derivată din Trinitate, care îl plasează pe Tatăl ca asumându-și poziția de conducere și pe Fiul asumându-și poziția supusă. Un astfel de punct de vedere prezintă o autoritate presupusă, spre deosebire de un Tată literal care are autoritate absolută și supunerea lui Hristos este asumată în scopul mântuirii, spre deosebire de supunerea Sa fiind CALEA și exemplul pentru ca toate ființele create să înțeleagă principiul supunerii și modul în care acesta funcționează. (Modifică percepția asupra autorității și a supunerii) – A se vedea capitolele 31-34

Afirmația că Trinitatea este o progresie a platformei Pionierilor este o imposibilitate. Există, în această afirmație de progresie o noțiune de aroganță teologică, sugerând o imposibilitate sau o eroare în această progresie combinată cu naivitatea istorică cu privire la natura progresiei naturale a unei mișcări în raport cu adevărul – adică de obicei în jos, nu în sus. (Respingerea platformei doctrinare adventiste originale) – Vezi capitolul 26

Un element cheie al mesajului lui Waggoner din 1888 a fost Divinitatea moștenită a lui Hristos. (Trinitatea provoacă o respingere a inimii mesajului din 1888) – Vezi capitolul 26

O viziune falsă asupra egalității derivată din Trinitate, care este transferată impulsului pentru neutralitatea de gen a guvernării bisericii,

care nu este susținută de Scriptură. (Modifică percepția asupra egalității care are impact asupra guvernării Bisericii) – Vezi capitolul 33

E. Ramificații Personale și Reflecții

Cred că fiecare membru adventist are dreptul să creadă că slujitorii care îi slujesc cred și predau Principiile fundamentale ale bisericii. Este evident că eu nu cred acest lucru în ceea ce privește Dumnezeuirea.

Mi s-a întreat dacă aș putea să mă abțin de la a vorbi deschis despre aceste lucruri și să țin liniștea, deoarece mulți membri au întrebări despre Principiile F. Răspunsul meu la acest lucru, este că credința mea că Isus este cu adevărat Fiul lui Dumnezeu este în centrul și esența credinței mele și, prin urmare, nu pot păstra tăcerea. Mi-am cercetat conștiința și aici stau.

Mi s-a spus că, luând acest drum, nu mă supun colegilor mei, frați de experiență în ceea ce privește lumina nouă și că, într-adevăr, am dat asigurări că mă voi supune constatărilor BRC. Ca răspuns, aș afirma că poziția pe care am adoptat-o nu este o lumină strict nouă, ci mai degrabă o lumină veche plasată într-un context nou. În al doilea rând, nu cred că cineva ar putea sugera că atunci când vorbim de supunere, includem supunerea conștiinței. Cu siguranță supun bisericii tot ceea ce are autoritate asupra mea – poziția, cariera și poziția mea în biserică. Aș putea adăuga că, retrospectiv, aș fi putut să-mi exprim poziția cu privire la supunere mai clar, dar la momentul exprimării, lucrurile nu erau la fel de clare ca acum, nici convingerile mele nu erau la fel de clar definite. Am sperat ca prin acest proces să fiu condus înapoi la o poziție mai armonioasă (crede-mă, m-am rugat pentru ea!), dar acest lucru nu este posibil.

Unii din biserică mi-au exprimat gândul că de ce ar trebui să fac o astfel de agitație cu privire la ceva care este în esență un mister și greu de înțeles. Aș susține că, în conformitate cu acest mod de gândire aș răspunde că este biserica care a făcut un tam-tam din această problemă și că, dacă Principiile fundamentale nu au fi fost atât de specifice, atunci aș putea să țin slujba cu conștiința bună și să rămână un membru credincios al bisericii.

În esență, cred că cei mai mulți dintre noi își dau seama că cele două puncte de vedere sunt diametral opuse și că ele nu vor găsi armonie în biserică și acest lucru nu este util sau sănătos membrilor bisericii.

Deci aceasta este poziția pe care acum sunt pe deplin hotărât să o iau după multă rugăciune, suferință și căutare sufletească combinată cu o dragoste profundă pentru frații mei și o încercare sinceră de a le îmbrățișa sfatul. Intenționez să pun această mărturisire de credință la dispoziția bisericii în viitorul apropiat.

Fac apel la dumneavoastră să faceți tot ce este necesar pentru a-mi proteja atât conștiința, cât și biserica în ansamblu. Așa cum BRC mi-a spus clar că nu există flexibilitate cu privire la Fundamente, atunci pentru mine să rămân un Pastor hirotonit mă expune la acuzația de lipsă de integritate, o acuzație pe care vă rog să-I luați în considerare rezolvarea. Nu vreau să-mi dau demisia, deoarece încă privesc biserica adventistă ca popor de legământ al lui Dumnezeu și simt că nu am dreptul să mă îndepărtz de ea pe baza propriei mele autorități, dar cred că este în puterea și autoritatea voastră să rezolvați această problemă în conformitate cu convingerile voastre. Nu mă voi opune unei astfel de acțiuni și nici nu voi vorbi rău despre conducere pentru că a făcut acest lucru.

În încheiere, doresc să vă mulțumesc tuturor pentru că ați acordat această considerație și, în cele din urmă, să vă fac apel la faptul că Hristos este cu adevărat Fiul lui Dumnezeu și că Cel ce are pe Fiul are viață. Am găsit în Fiul născut, perla de mare preț pentru care voi vinde fericit tot, să o posed.

Al vostru cu credință

Adrian Ebens

44 Răspunsul ASC și Răspunsul meu Final

18 mai 2009

Conferința Uniunii Australiene pentru Adrian Ebens

Vă mulțumesc pentru corespondența din 13 mai 2009 cu Consiliul Președinților conferinței Uniunii Australiene, unde ați dat dovadă de o transparență reală atât în ceea ce privește poziția dumneavoastră teologică, cât și procesul cu conducerea Bisericii.

A existat admirație pentru transparența dvs., dar cu siguranță o preocupare unanimă pentru poziția și decizia dvs. Președinții Conferințelor locale, în consiliu, v-ar ruga să vă reconsiderați poziția și să acceptați sfatul mai larg al Bisericii dumneavoastră, în special în lumina revizuirii semnificative care a fost efectuată de Comitetul de Cercetare Biblică al Diviziei Pacificului de Sud.

Dacă încă mai credeți că Biserica Adventistă de Ziua a Șaptea este biserica rămășiței profeției biblice, atunci supunerea la o astfel de cerere nu ar fi o supunere a conștiinței, deoarece, de fapt, conștiința voastră ar fi cea care var oferi tăria de a respecta concluziile biblice și sfaturile mai largi ale oamenilor de experiență pe care Dumnezeu le-a pus în conducerea Bisericii Sale din zilele din urmă.

Dar dacă alegeți să vă mențineți ferm pozițiile declarate, atunci președinții cred, cu profund regret, că ar fi potrivit ca un om de o asemenea integritate cum v-ați dovedit a fi, să solicitați Comitetului Executiv al Conferinței Uniunii Australiene să vă anuleze hirotonirea tocmai din motivele menționate în corespondența dvs.

18th May 2009

Adrian Ebens to Australian Union Conference

Dragi frați

Vă mulțumesc pentru e-mail.

Singura bază pe care îmi pot reconsidera poziția este pe baza convingerii Scripturii pentru conștiința mea și am cerut în mod repetat să se arate

din Scriptură unde sunt în eroare. Am încercat tot posibilul să-mi aduc conștiința în poziția bisericii, dar nu sunt în stare să fac acest lucru, pentru că biserica nu a reușit să mă convingă de eroarea mea.

Dacă ați fi avut ocazia să citiți documentul meu, este posibil să aveți o mai bună idee a înțelegerii mele cu privire la conducere, supunere și autoritate. Problema cu apelul dumneavoastră la mine de a aplica credința mea că biserica adventistă este biserica rămășiței ca bază de a abandona convingerile mele personale la înțelepciunea colectivă a fraților se apropie foarte mult de o doctrină a infailibilității și că biserica nu poate greși în doctrină. Este ca și cum ai cere unei soții să aibă încredere în soțul ei, indiferent de ce și știm amândoi că aceasta este o linie de raționament foarte periculoasă. Biblia afirmă clar “ca în Domnul”. Biblia este plină de exemple de oameni ai lui Dumnezeu fiind în apostazie și totuși Dumnezeu nu le-a abandonat, dar le-a dat timp să-și reconsidere poziția lor. În acest sens, încă respect rămășița bisericii adventiste – nu mai este un deținător al adevărului prezent, ci ca o instituție în mare pericol. Dar eu nu sunt la libertate de a mă îndepărta de acest popor de legământ până când Dumnezeu nu stabilește acest lucru El Însuși. Pentru a face acest lucru ar fi s-o iau înaintea Lui.

Pe măsură ce mă consider adventist de ziua a șaptea și parte a rămășiței lui Dumnezeu, îmi mențin dreptul de a-mi prezenta înțelegerea despre mesajul Adventului, acum că m-am supus în mod adecvat bisericii pentru a-mi schimba poziția și totuși conștiința mea este încă neschimbată. Am vrut să vă ofer posibilitatea de a rezolva conflictul ecleziastic care va avea loc odată ce îmi voi exprima deschis poziția pe care o susțin că este complet adventistă și foarte apărăbilă, biblic. Speram că am fi putut salva multe controverse, dar se pare că acest lucru nu se va întâmpla. Vă respect dreptul de a vedea altfel.

A-mi cere să-mi anulez propria hirotonire arată o lipsă regretabilă de înțelegere a poziției mele și de înțelegere a problemei. Nu sunt în stare să fac acest lucru pentru că prețuiesc foarte mult funcția de slujitor hirotonit al bisericii SDA și nu voi lua acest lucru cu ușurință. De fapt, poziția mea actuală face parte din datoria mea față de biserica mea de a face apel, de a protesta și de a veghea pe peretele Sionului.

Capitolul 44 - Răspunsul ASC și răspunsul meu final

În dragostea mea pentru voi toți, fac apel la voi toți să considerați faptul că Hristos este într-adevăr adevăratul Fiu al lui Dumnezeu.

Binecuvântări

Adrian Ebens

45. Scrisoare de Anulare a Hirotoniei

Biserica Adventistă de Ziua a Șaptea

(Australian Union Conference) Limited

24 decembrie 2009

Dragă Adrian

Hirotonirea ta

Așa cum se întâmplă întotdeauna, ar fi existat o mare bucurie trăită de cei apropiați dumneavoastră și de Biserica mai largă atunci când ați intrat în slujirea deplină a Bisericii Adventiste de Ziua a Șaptea. A fost dorința noastră și a ta, la acel moment, ca aceasta să fie o viață întreagă.

Dar o tensiune tragică a avut loc între tine și Biserica ta și pentru aceasta suntem întristați. Totuși, înainte de a merge mai departe, vă afirmăm pentru interacțiunea deschisă atât cu conducerea teologică, cât și cu cea administrativă a Bisericii Adventiste de Ziua a Șaptea, pe o perioadă lungă de timp. Spiritul la care ai participat a contribuit la menținerea unei relații pozitive. Cu toate acestea, rezultatul a fost de așa natură încât nu ați luat sfaturi de la frați, ci mai degrabă ați ales să vă mențineți unele poziții teologice foarte semnificative, care sunt în contradicție cu Biserica Adventistă de Ziua a Șaptea. Și mai mult, ați declarat că veți împărtăși activ aceste credințe.

Dumneavoastră înșivă recunoașteți că opiniile dumneavoastră se opun Principiilor fundamentale ale Bisericii Adventiste de Ziua a Șaptea, care includ doctrina Sfintei Treimi, divinitatea co-eternă a lui Isus și personalitatea distinctă a Duhului Sfânt. V-au fost transmise multe sfaturi de la conducătorii de rang înalt din Biserică, inclusiv de la Comitetul de Cercetare Biblică, Dr. Paul Petersen și Dr. Neil Watts, dar fără efect. Este afirmația dumneavoastră că Biserica Adventistă de Ziua a Șaptea a intrat în apostazie și nu mai deține adevărul prezent. Menținându-vă poziția și pledând pentru predarea doctrinelor variante, v-ați anulat rânduirea ca slujitor al Bisericii Adventiste de Ziua a Șaptea.

Astfel, trebuie să vă sfătuiesc că, cu profund regret, Consiliul de Administrație al Conferinței Uniunii Australiene, în armonie cu Politica Diviziei Pacificului de Sud EMP.10.05 secțiunea 4.b. (secțiunile relevante ale acestei politici sunt atașate) și recomandarea Conferinței

Capitol 45 Scrisoare de Anulare a Hirotoniei

Queensland de Sud, au aprobat înregistrarea de a se anula hirotonirea dumneavoastră.

Deși alegerile dumneavoastră au necesitat un rezultat atât de trist, sunt sigur că știți că conducerea Bisericii tânjește după un moment în care ați putea alege să credeți din nou, la fel ca Biserica Adventistă de Ziua a Șaptea în acele zone în care vă aflați în prezent în opoziție.

Tu rămâi în rugăciunile noastre.

Al tău Sincer

Pr Ken Vogel
Secretar General

Encl: Copy of Politica EMP.10.05 secțiunile 1-7

EMP 10.05 4b

Dizidentă

În cazul în care un angajat exprimă în mod deschis disidență semnificativă cu privire la Principiile fundamentale ale Bisericii Adventiste de Ziua a Șaptea. Disidența continuă și îndârjită, poate fi văzută în cele din urmă de biserică ca fiind apostazie și identificată ca atare de către organizația administrativă a angajatului după consilierea cu următoarea organizație superioară.

46. Scuze și Confesiune

Deși extrem de dureros să-mi pierd prerogativele, am înțeles implicațiile deciziei mele de a-L accepta pe Fiul Născut al lui Dumnezeu. Am înțeles că îmi va fi imposibil să operez în cadrul Bisericii Adventiste cu convingerile mele despre Scriptură și transparența pe care o credeam datorată bisericii.

În timp ce meditam la evenimentele prețioaselor doi ani și jumătate, mi-am amintit de o seară după ce terminasem de scris cartea. Am avut acest sentiment copleșitor de rușine din partea idolatriei în care am fost implicat și a durerii și suferinței pe care mi-a provocat-o mie și familiei mele și celor aflați sub influența mea. Mi-am mărturisit păcatul înaintea lui Dumnezeu și I-am cerut iertare. Am pretins asigurarea dragostei Tatălui nostru și m-am bucurat de cunoașterea Fiului născut. Nici un cuvânt nu poate descrie libertatea pe care am simțit-o în adevărul Fiului născut și ce a însemnat pentru mine. Acesta nu este pur și simplu un exercițiu academic al unei credințe împotriva alteia. Este diferența dintre a te închina unei persoane reale și a fi sedus de o minciună.

În timp ce meditam la aceste lucruri, am ajuns sub convingerea că trebuie să-mi cer scuze tuturor oamenilor pe care i-am influențat cu o viziune greșită asupra lui Dumnezeu. De asemenea, am simțit că este important să evit pericolele de a-mi schimba pur și simplu credința și apoi de a sublinia păcatele altora. Spiritul condamnării ca formă de neprihănire nu vine de la Dumnezeu, ci de la vrăjmaș.

A fost cel mai dificil să facem evidentă puterea înșelătoare a lui Satana. Puterea lui de a înșela a crescut odată cu practica. **Dacă nu s-a putut apăra, trebuie să acuze, pentru a părea just și drept, și pentru a-L face pe Dumnezeu să pară arbitrar și exigent.** {RH, 7 septembrie 1897 par. 3}

Nu am putut să-mi apăr acțiunile în falsa închinare care am practicat-o. De aceea a trebuit să-mi mărturisesc greșeala pentru a mă proteja împotriva acuzării altora pentru a mă face să par neprihănit. Acesta este un mare test pentru cei care acceptă adevărul Fiului lui Dumnezeu în biserica adventistă. Există o mare ispită de a ne apăra dând vina pe biserică pentru ca noi să putem părea neprihăniți. Acesta este motivul pentru care mulți dintre cei care acceptă adevărul Fiului lui Dumnezeu

Capitol 46 Scuze și Confesiune

devin adesea neprihăniți și acuzatori în spiritul lor. Este un instrument pentru a acoperi umilirea de a fi crezut o eroare gravă.

Am scris o scrisoare de iertare tuturor celor care s-au abonat la lucrarea mea pe internet. Au fost aproximativ 1600 de abonați. E-mail a venit la mulți dintre prietenii mei cu titlul subiect *scuze și confesiune*. Pentru unii acest lucru suna ca am și cum mi-am retras opiniile mele despre Dumnezeu și revin la crezurile bisericii. Când au citit e-mailul meu, anticiparea lor plină de bucurie s-a transformat în tristețe și furie. Îmi pare rău că lucrurile s-au dovedit așa. Sintagma *scuze și mărturisire* poate fi citită diferit în funcție de context. Sensul pe care îl dădeam acestor cuvinte erau scuzele mele sau apărarea credinței mele și mărturisirea mea despre Hristos Fiul născut. Aici este ceea ce am scris.

Ianuarie 19, 2010

Dragi frați și surori de la Părtășia Legământului Adventist

Vă scriu sub convingerea necesității de a-mi cere scuze. În poziția mea de lucrător al bisericii adventiste de ziua a șaptea și de director al Maranathamedia, am deținut o poziție de influență și am folosit aceste poziții pentru a sprijini și promova învățături care nu sunt biblice.

În anul 2007, printr-o serie de evenimente providențiale, am fost convins că doctrina Trinității, așa cum este exprimată în cele 28 de Principii Fundamentale ale Adventiștilor de Ziua a Șaptea, nu poate fi susținută din Scriptură și este, de fapt, o încălcare a Poruncilor lui Dumnezeu, mai ales acelor patru porunci.

Din studiul meu despre Scriptură și rugăciune am descoperit că Dumnezeu a pus o temelie solidă pentru mișcarea adventistă prin convingerea conducătorilor ei că Isus este, de fapt, chiar Fiul lui Dumnezeu, nu în simbol, ci în realitate. Am învățat că Dumnezeu este într-adevăr Tatăl lui Isus și că Hristos a primit tot ceea ce el posedă prin moștenire. Având acest Fiu, am găsit cu mare bucurie că am viață și o am din belșug.

Am fost, de asemenea, convins că credința mea în Trinitate, așa cum este exprimată în cele 28 de Principii Fundamentale a fost ofensator pentru Dumnezeu și Duhul pocăinței mi-a fost dat la mie pentru a mărturisi păcatul meu. Am plâns pentru acest păcat de a încălca poruncile Tatălui. De asemenea, mi-am dat seama de păcatul meu în predarea acestei învățături false multor oameni atât în bisericile pe care le-am păstorit, cât și prin intermediul site-urilor web pe care le-am dezvoltat.

Capitol 46 Scuze și Confesiune

Vă ofer scuze din inimă pentru ceea ce cred că este un păcat ofensator împotriva Domnului în predarea și răspândirea doctrinei Trinității. Am descoperit că această învățătură este periculoasă, o unealtă spiritualistă a Satanei, pentru a distruge adevărul salvator al Tatălui și al Prețiosului Său Fiu. De asemenea, pune bazele distrugerii altor câteva învățături predate fondatorilor credinței noastre.

În ultimii doi ani, am fost în dialog cu comitetul de cercetare biblică al Diviziei pacificului de Sud a adventiștilor de ziua a șaptea, făcând apel la ei să reevalueze această problemă și să ia în considerare dovezile pe care le-am pus în fața lor. Comisia nu a găsit nici o lumină în ceea ce le-am prezentat și mi-a cerut să nu răspândesc manuscriptul meu în biserică, în general.

Am dus recomandările și sfaturile lor Domnului și L-am rugat să mă ajute să ascult cu atenție ceea ce au spus în timp ce le respect poziția de conducători ai Bisericii. L-am rugat pe Domnul să mă ajute să văd unde m-aș putea înșela. Nu am vrut să provoc durere inutilă și dezbinare la biserica lui Dumnezeu. Nu am găsit nicio ușurare în sfatul care mi-a fost dat, ci doar mi-a servit pentru a-mi întări și mai mult convingerile. Am făcut apel la conducătorii bisericii să rezolve această problemă. Mi-am exprimat incapacitatea de a-mi schimba conștiința, în ciuda eforturilor mele sincere de a face acest lucru. Am simțit că nu pot demisiona deoarece recunosc Biserica Adventistă ca popor de legământ al lui Dumnezeu, dar am simțit că, dacă conducerea a simțit că este cel mai bine pentru biserică, ei m-ar putea disciplina așa cum au văzut cel mai bine.

La începutul lunii decembrie a anului 2009, am fost informat că acreditările mele de slujitor al bisericii adventiste de ziua a șaptea au fost anulate și că nu mai sunt slujitor al bisericii adventiste de ziua a șaptea. Accept întreaga responsabilitate pentru această decizie și nu dau vina pe lideri pentru această decizie. E continuă să fie în inima mea și rugăciunile mele. Biserica adventistă se află în centrul afecțiunilor mele și continui să mă rog cu ardoare ca membru al comuniunii sale.

Am pus împreună un site web care explică unele dintre motivele pentru ceea ce am găsit în Scriptură. [Nu mai funcționează] De asemenea, am pus împreună mai pe deplin povestea din spatele manuscrisului meu numit “Întoarcerea lui Ilie”, pe site-ul meu adrianebens.com. Manuscrisul meu este disponibil doar la cererea directă pentru mine și nu trebuie transmis altora ca mijloc de subminare a conducerii Bisericii Adventiste, ci numai pentru mijloacele de înțelegere a poziției mele. [Această situație s-a schimbat după excomunicarea mea din iunie 2012]

După cum vă puteți imagina acest lucru a fost un moment foarte provocator. Majoritatea colegilor și prietenilor mei s-au distanțat de mine și nu m-au contactat deloc în legătură cu acest proces. Înțeleg pe deplin că, la primirea acestei scrisori, s-ar putea să o găsiți confruntatoare și chiar ofensatoare. Voi

Capitol 46 Scuze și Confesiune

înțelege pe deplin dacă doriți să evitați să veniți pe site-urile mele web sau să utilizați resursele mele, aceasta este în întregime decizia dvs. Vă rog doar ca, dacă ați găsit vreo valoare sau alinare în slujirea sau prietenia mea din trecut, să urmați porunca Bibliei de a “dovedi toate lucrurile și de a ține de ceea ce este bun”. Mulți refuză să mă contacteze pentru a evita să fie contaminați. Mă rog ca afecțiunea voastră creștină, combinată cu încrederea voastră în crezurile voastre, să o faceți astfel încât să nu vă fie frică să ajutați un frate pe care îl puteți percepe că și-a pierdut calea. Este ușor să presupunem pur și simplu că este o tragedie teribilă și cum s-ar putea întâmpla acest lucru acestui pastor? Dar fac apel la voi să cercetați Scripturile, să vă rugați cu ardoare pentru lumină și să dovediți toate lucrurile pas cu pas. Nu lăsați teama de ceea ce alții cred că este factorul decisiv.

Foștilor mei colegi, fac apel la dumneavoastră să vă gândiți la poziția și responsabilitatea dumneavoastră față de turmă pentru a o conduce cu credință și pentru a prezenta doar adevărul Cuvântului lui Dumnezeu. Vă rugăm să fiți credincioși în căutarea Cuvântului și asigurați-vă că ridicați adevărul Dumnezeu al Scripturii. Amândoi știm consecințele de a nu face acest lucru.

Membrilor bisericii le spun, nu vă uitați la slujitori să conducă în acest proces, deoarece au mult mai mult de pierdut decât un membru al bisericii, ei se confruntă cu pierderea carierei și reputației lor așa cum am făcut-o eu. Prețul este extrem de mare pentru a putea studia acest subiect într-un mod sincer.

Celor pe care i-am păstorit, vă cer cu adevărat iertare pentru predarea unei doctrine false și nu am fost sânguincios să vă prezint cuvântul pur al adevărului.

Dragilor mei prieteni cu care am muncit în ogrorul de viță de vie a Domnului, inima mea strigă după voi să nu vă abandonați atât de ușor afecțiunea pentru mine și să mă scoateți din mintea voastră. Prețuiesc amintirile pe care le-am avut împreună și tăcerea voastră este dureroasă pentru mine. Dacă simțiți că am fost atacat de dușman și lăsat să mor pe drumul spre Ierihon, vă rog să nu treceți pe lângă mine de cealaltă parte a drumului în tăcere pentru că aveți afaceri presante în via Domnului. Dacă credeți că eu sunt în eroare, în acest caz unde este dragostea ta, cuvintele grijului și mângâietoare? Este aceasta cu adevărat politica ta de a împușca “răniți” și a le arunca în șanț? Cine are inima ta? Orice dragoste pe care o simți pentru mine ți-ar cere să examinezi apelul meu către tine. Orice eșec de a face acest lucru lasă în tine o rană nevindecată.

Aș vrea să vă pot împărtăși bucuria imensă pe care am găsit-o în cunoașterea adevărului Tată și Fi. Părtașia lor este consolarea și mângâierea mea constantă. Victoriile spirituale acumulate acum, viața creștină mai consistentă, bucuria mai profundă pe care familia noastră o experimentează împreună sunt toate roadele faptului că urmează adevărata CALE, ADEVĂR și VIAȚĂ! Vă fac un apel cu umilință și emoție: Veniți să vedeți! Gustați și vedeți că Fiul

Capitol 46 Scuze și Confesiune

Născut este o adevărată desfătare și că jugul Său este într-adevăr ușor și povara Lui este ușoară!

Și, în cele din urmă, Dragă nostru Tată din cer, Suveran al universului, vă mulțumesc pentru mila ta blândă în deschiderea ochilor mei către adevărata ta identitate și a Fiului Tău. Ce bucurie nesfârșită am găsit doar în a ști cine ești. Am fost învățat că ești un mister, dar m-ai învățat că nu trebuie să confundăm natura ta cu identitatea ta. Identitatea ta este clară din Scriptură, ești Tată și Isus este singurul tău Fiu născut. Inima mea sare de bucurie la gândul acesta. Mă înclin în fața ta și aștept cu anticipare pecetea numelui Tatălui, spre deosebire de pecetea curvei care este învăluită în taină.

Tată, vei triumfa asupra vrăjmașilor tăi și Fiul tău va fi într-adevăr înălțat ca nume mai presus de toate numele spre slava ta. Fie ca împărăția ta să vină rapid este rugăciunea mea – În numele celui mai minunat Fiu al tău – Domnul Isus Hristos.

Există, evident, un grad ridicat de emoție în acest e-mail. Îmi amintesc bine acel moment stând la calculator, gata să apăs Enter pentru a trimite acest e-mail multora dintre prietenii și cunoștințele mele. Chiar mi-am dorit să fac asta? Adevărul mi-a fost extrem de clar din Scriptură, așa că am decis să merg mai departe.

Sunt conștient că mulți dintre prietenii mei au fost profund jigniți de ceea ce scrisesem. Recunosc că unele dintre expresii au fost foarte puternice, dar acest lucru nu a fost numai în respingerea mea a Trinității, ci în afecțiunea pentru biserica mea. Retrospectiv sugerez o abordare mai blândă, dar când pui laolaltă toate elementele în joc simt că mi-am îndeplinit cu dragoste datoria de a avertiza biserica de o mare greșală care a fost făcută în respingerea Fiului născut al lui Dumnezeu.

Au fost atât de multe întrebări fără răspuns și atât de multă confuzie care a dispărut când am fost condus la adevărul Fiului născut. Nu vă pot exprima pe deplin bucuria pe care am trăit-o când L-am avut pe Isus, Fiul născut revelat mie.

Secțiunea 9 - Urmările

47. Mărturisirea Fiului Născut

E-mailul pe care l-am trimis explicând poziția mea cu privire la Fiul născut al lui Dumnezeu s-a răspândit rapid în întreaga lume. A fost tradus în mai multe limbi într-un interval foarte scurt de timp. Am primit mai multe răspunsuri frustrate și furioase, dar a existat și un cor de voci din partea membrilor bisericii care s-au simțit parțial validați în propriile lor cercetări pe această temă și, prin urmare, încurajați.

Din perioada august 2007 - ianuarie 2010 am încercat să evit să împărtășesc conținutul acestei cărți Întoarcerea lui Ilie. Am împărtășit cu câțiva prieteni apropiați, astfel încât să fie conștienți de ceea ce se întâmplă, dar i-am rugat să nu-l împărtășească cu nimeni.

Unul dintre principalele motive pentru care am scris *Întoarcerea lui Ilie* este pentru că întreprinderea mea media numită Maranatha Media a fost de interes pentru o lucrare adventistă mult mai mare care se auto susține. Am fost invitat în dialog pentru a începe fuziunea lucrării mele cu cealaltă. Am simțit că trebuie să-i avertizez cu privire la procesul meu actual de apel la biserică, deoarece nu am vrut să le afectez negativ slujirea. Când am terminat manuscrisul l-am dus la unul dintre reprezentanții acestui minister adventist mai mare. Am petrecut câteva ore cu această persoană și am vorbit până târziu în noapte, explicând-ui frumusețea Fiului născut. El a ascultat cu îngăduință și a meditat la ceea ce spuneam. L-am rugat să nu împărtășească documentul cu nimeni, cu excepția unei alte persoane grupul său.

Din păcate, a doua zi mi-a dus manuscrisul direct la conducătorul unui alt grup . Această persoană a dus apoi manuscrisul fostului meu mentor pe care l-am slujit în primii mei ani de slujire. Am început să primesc telefoane de la oameni care mă întrebau ce predau. M-am întrebat cum au aflat. Fostul meu mentor îi avertizase pe acești oameni care mă chemau. Am decis să-l sun. Era foarte supărat. Mi-a spus că dacă aș fi venit pur și simplu la el și aș fi vorbit, m-ar fi putut salva cu ușurință de ceea ce el considera a fi o iluzie distrugătoare pentru suflet.

Mi s-a spus clar că se vor depune toate eforturile pentru a-mi anula influența. A fost o discuție foarte tensionată la telefon. Apelul s-a încheiat brusc și m-am gândit la costul pașilor pe care îi făceam.

Capitol 47. Mărturisirea Fiului Născut

Din cauza acestei scurgeri de informații la alții în biserică, am fost întrebat de către un număr de oameni despre situația mea. Răspunzând acestor oameni, am fost acuzat de alții că am răspândit materialul în biserică, ceea ce nu a fost corect. Am hotărât să urmeze un proces de apel prin canale adecvate. Dacă aș încerca să-mi contactez prietenii din biserică pentru a încerca să-i avertizez, s-ar putea spune că încerc să subminez biserica. Am spus foarte puțin la câțiva și am sperat și m-am rugat ca oamenii să mă contacteze dacă primesc informații. Foarte puțini oameni au făcut-o. Majoritatea a acceptat pur și simplu informațiile care le-au fost prezentate de la alții din biserică. Nu au pus niciodată la îndoială acest lucru și nu s-au încumetat niciodată să examineze motivele pentru ceea ce pledam. A fost o lecție sobră despre cum funcționează omenirea în astfel de situații. M-a făcut mai hotărât să nu accept informații negative despre nimeni fără să-i întreb direct într-un mod deschis ce cred de fapt. Acest lucru este mult mai greu de făcut decât cred mulți. Cât de ușor este să crezi ceva fals despre cineva fără a verifica dovezile.

Această slăbiciune umană î-și are rădăcina chiar în grădina unde Eva a acceptat minciunile satanei împotriva lui Dumnezeu fără a le verifica pentru a vedea dacă sunt adevărate sau nu.

După ce am terminat procesul cu biserica și mi-am dat seama că convingerile mele erau neschimbate, m-am confruntat de bunăvoie cu pierderea acreditărilor mele. Acum eram gata să-mi mărturisesc deschis credința în Fiul născut și nu înainte. La început m-am gândit să rămân liniștit pentru o vreme, dar am simțit că datorez tuturor scuze și de aceea am scris un e-mail tuturor celor care au fost influențați de slujirea mea.

M-am născut în Sydney Adventist Hospital și am fost înrolat în școli adventiste toată viața mea până la universitate. De asemenea, am participat la Avondale și apoi am păstorit în patru biserici diferite o perioadă de peste zece ani. Am cunoscut cel puțin 2500 de oameni în biserică. Am fost contactat de aproximativ 30 sau 40 dintre ei. Majoritatea răspunsurilor nu au fost cele de anchetă, ci mai degrabă eforturile de a-mi corecta eroarea fără a acorda o atenție serioasă punctelor pe care le-am ridicat. A fost o realitate arzătoare că natura umană nu caută de obicei să mențină prietenia cu cineva care ar putea pune în pericol siguranța lor în cadrul tribului lor.

Unuia dintre prietenii mei foarte apropiați i-am oferit să zboare să petreacă weekend-ul cu mine și să discutăm aceste lucruri. Oferta mea a

fost respinsă. El a susținut că este prea ocupat și asta nu s-a întâmplat niciodată. În ceea ce privește majoritatea prietenilor mei din biserică, cazul meu era deja închis; și acesta a fost cazul fără angajament sincer în mod berean de a dovedi toate lucrurile pentru a vedea dacă acestea sunt așa. Pentru mulți oameni, când conducerea bisericii a decis nu a existat nici o lumină în ceea ce spuneam, atunci ei nu au avut nevoie să examineze pentru ei înșiși. Astfel, relațiile mele cu sute de oameni au fost spulberate în bucăți, cu aproape nici un efort de a verifica pentru ei înșiși. M-am născut într-o nouă realitate puternică, dar aș prefera să știu acum, decât mai târziu.

Am început să scriu articole pe site-ul meu despre Tatăl și Fiul în contextul împărăției relaționale. Pe o perioadă de doi ani și jumătate, mi-am împărtășit dragostea pentru Fiul Născut al lui Dumnezeu. În acest timp am scris cărțile, *Înțelepciunea lui Dumnezeu*, *Modelul Divin* și *Preciubitul Meu*. Aceste cărți și alte materiale au generat un interes semnificativ. Am operat toate activitățile mele prin intermediul site-ului meu. Nu am vrut să înmânez materiale în Biserica SDA.

În același timp, am contactat liderii celor două biserici pe care le-am păstorit în Conferința din Queenslandul de Sud și i-am informat că am predat eroare congregațiilor. Le-am spus că este de datoria mea să-i informez pe cei pe care i-am păstorit despre eroarea mea. Le-am spus că le recunosc jurisdicția asupra congregației locale și că, dacă își vor asuma responsabilitatea în fața lui Dumnezeu pentru transmiterea acestui lucru membrilor, atunci aș lăsa-o cu ei, altfel le-aș spune eu însumi.

Tremur să mă gândesc cum și-au asumat acești oameni această responsabilitate asupra lor în fața lui Dumnezeu dacă vor lăsa poporul să știe de mărturisirea mea sau nu. Este o responsabilitate mare de a purta, dar am simțit că nu pot încălca ordinea Evangheliei și să vorbesc cu membrii fără permisiunea lor. Acest lucru ar face doar daune pentru a opera în acest fel. Procesul meu de gândire pentru modul de a lucra cu biserica sunt descrise în cartea *Model Divin*.²⁴³

În această perioadă, imediat după ce acreditările mele au fost eliminate, am încercat să mă adresez unui număr de grupuri care acceptaseră pe Tatăl și pe Fiul și prezentau acest mesaj. Am încercat să le explic că Dumnezeu încă mai avea o relație de legământ cu Biserica și că am fi

²⁴³ <http://maranathamedia.com/book/view/the-divine-pattern-in-the-church>

înțelepți să recunoaștem acest lucru. Am scris două articole explicându-mi poziția.

- De ce rămân parte a Bisericii Adventiste de Ziua a Șaptea²⁴⁴
- De ce mă agăț de frații mei adventiști²⁴⁵

Le-am explicat că, după cum David a rămas credincios conducerii lui Saul, chiar dacă regele era în apostazie, ar trebui să facem același lucru și că va exista o binecuvântare pentru noi în acest proces. Acești frați nu au putut vedea nici o înțelepciune în ceea ce spuneam. Mulți dintre ei credeau că Biserica Adventistă este Babilon sau de o asemenea stare încât Dumnezeu nu o mai recunoaște ca fiind biserica Sa. Am vorbit cu o serie de oameni cu privire la această întrebare și am găsit foarte puțini care au văzut orice lumină în ceea ce le-am spus. De asemenea, le-am explicat că, dacă ne despărțim de biserică, atunci nu avem mijloace pentru a evita autosuficiența condiției laodiceene. Un spirit fariseu, critic, ar fi aproape imposibil de evitat. O parte dintre aceste grupuri au revendicat statutul de Philadelphia și au respins orice sugestie că ar fi Laodicea.

Poziția mea m-a pus sub suspiciunea multora. Chiar dacă am fost în acord cu privire la doctrina Tatălui și a Fiului, opiniile noastre cu privire la modul în care a funcționat Biserica au fost foarte diferite. Mi s-a părut extrem de frustrant, care probabil vorbește parțial despre spiritul de judecată pe care încă îl mai posedam. Oricât de ciudat pare pentru unii, am simțit un puternic sentiment de loialitate față de Biserica Adventistă, chiar dacă Biserica mă vedea ca fiind neloial și dezbinător. Desigur, aceasta a fost o poziție foarte incomodă pentru a fi în.

Datorită faptului că m-am asociat cu aceste grupuri independente, în care am sperat să-i încurajez să respecte conducerea Bisericii Adventiste de Ziua a Șaptea în timp ce avansam numele Fiului Născut, Biserica Adventistă a văzut participarea mea la aceste adunări ca *aderând și participând la mișcări de dezbinare*. Aceasta a fost o acuzație cheie împotriva mea la excomunicarea mea din Biserică în mijlocul anului 2012.

²⁴⁴ <http://maranathamedia.com/article/view/why-i-remain-part-of-the-seventh-day-adventist-church>

²⁴⁵ <http://maranathamedia.com/article/view/why-i-cling-to-my-adventist-brethren>

48. Preludiul la Excomunicare

Am înțeles clar că, dacă Biserica Adventistă nu-și putea modifica principiile în cadrul celor 28 Fundamente pentru a permite convingerea mea despre Fiul lui Dumnezeu, era logic să-mi anulez prerogativele de slujitor al Bisericii Adventiste. Pentru ca biserica să îmbrățișeze două viziuni diametral opuse asupra persoanei lui Hristos ar face lucrurile extrem de dificile din punct de vedere administrativ. Când vine vorba de aderare, aceasta este cu totul altă problemă. Biserica are libertatea de a alege slujitori care vor adera la principiile centrale ale credinței pentru o administrare fără probleme. Când vine vorba de apartenență, biserica trebuie să-și sfătuiască și să-și instruiască membrii numai din Biblie ca bază a autorității sale.

În timpul uneia dintre cele două discuții cu un reprezentant al Diviziei, am vorbit despre problema celor 28 de Principii Fundamentale folosite ca un crez pentru a disciplina oamenii. El m-a asigurat că le va spune conducătorilor conferinței că disciplina în ceea ce privește calitatea de membru trebuie să se bazeze doar pe Biblie. După ce mi-am pierdut acreditările, am trimis un e-mail conferinței locale și le-am arătat e-mailul care mi-a fost trimis de la Divizie și am cerut Diviziei să confirme acest lucru, lucru pe care l-a făcut mai jos.

15 noiembrie 2009

Stimate [președinte al conferinței]

Atașat veți găsi o scrisoare adresată ședinței Executive din marți 17 cu privire la ordinarea mea

Dacă ați putea prezenta scrisoarea mea comisiei, aș fi cel mai apreciativ. Solicit, de asemenea, o copie a rezoluției pe care comisia o ia cu privire la poziția mea.

Am înțeles [secretarul de teren al diviziei] ca urmare a unei referiri la o declarație pe care a făcut-o în conversațiile pe care le-am avut împreună anul trecut.

În acest sens vă rog, dacă ați putea verifica dacă v-am înțeles corect și, de asemenea, dacă ați putut să urmați **sugestia dumneavoastră de a scrie președinților cu privire la utilizarea fundamentelor în acțiunile disciplinare.**

Mă rog pentru înțelepciunea dumneavoastră [președintele conferinței] în abordarea acestei situații

Capitol 48. Preludiul la Excomunicare

Cele mai bune urări

Adrian

Wahroonga, 16 noiembrie 2009

Dragă Adrian,

Vă mulțumesc pentru informarea mea prin acest e-mail. Permiteți-mi să mă grăbesc să constat că nu mi-am uitat promisiunea de a le reaminti președinților procedura adecvată în ceea ce privește disciplina și excluderea din Biserică.

La reuniunea din Consiliul Președinților SPD imediat după conversația noastră, am avut o prezentare în rândul președinților din Australia și Noua Zeelandă și am subliniat cu tărie că o **astfel de disciplină atunci când este efectuată din motive de credință și doctrină, este bine a folosi Biblia ca referință. Sunt sigur că mesajul a fost auzit și convenit.** Acest lucru nu va împiedica, desigur, întotdeauna unele biserici locale să greșescă.

...

Dumnezeu să binecuvânteze,

Secretar de teren

Director de cercetare biblică

Divizia Pacificului de Sud

A fost cu destul interes că am primit următoarea scrisoare de la biserica locală unde eram membru.

14 mai 2012

Dragă Adrian,

După cum sunteți conștienți, înregistrările bisericii indică în prezent că apartenența dumneavoastră la biserică este încă ținută la Biserica Adventistă de ziua a șaptea Edens Landing. Vestea că hirotonirea dumneavoastră a fost anulată de Australian Union Conferința a fost primită cu tristețe. Cu toate acestea, circumstanțele necesită ca calitatea dumneavoastră de membru a Bisericii Adventiste de Ziua a Șaptea Edens Landings să fie abordată.

Capitol 48. Preludiul la Excomunicare

Consiliul bisericii Edens Landing la reuniunea sa recentă, care a avut loc pe 23 ianuarie 2012 a decis ca numele dumneavoastră să fie eliminat din calitatea de membru. Motivele care au dus la această decizie includ **“Negarea credinței în fundamentele Evangheliei și în crezurile fundamentale ale Bisericii sau predarea doctrinelor contrare acestora”**. Un alt motiv de disciplină este: “Refuzul persistent de a recunoaște autoritatea bisericească constituită în mod corespunzător sau de a se supune ordinii și disciplinei bisericii”.

Principalele opțiuni în această situație sunt, în general, demisia calității de membru prin corespondență scrisă sau **confirmarea faptului că susțineți toate Principiile fundamentale ale Bisericii Adventiste de Ziua a Șaptea**. De asemenea, procesele bisericești permit membrilor dreptul de a fi audiați în cadrul unei ședințe disciplinare. Convocarea unei ședințe disciplinare vă va ajuta la rezolvarea situației și vă va permite să informați direct care este poziția dumneavoastră cu privire la această chestiune.

Biserica vă cere să vă gândiți cu rugăciune, la poziția dumneavoastră și să ne sfătuiți în scris cu privire la decizia dumneavoastră. Dacă doriți să continuați calitatea de membru al bisericii, atunci ar fi, în general, potrivit să participați în persoană pentru a clarifica problema direct cu biserica la o reuniune de afaceri a bisericii. Vi se cere să ne informați dacă o întâlnire la ora 19:00 luni, 4 iunie 2012, s-ar potrivi programului dumneavoastră. La primirea acestui aviz se va furniza o corespondență suplimentară care confirmă data acestei întâlniri.

Corespondența privind coordonarea întâlnirii de afaceri a bisericii trebuie direcționată prin adresa poștală sau email-ul de mai sus

Edens Landing Church vă mulțumește pentru slujirea dedicată de-a lungul anilor și va încerca să rezolve această problemă fără întârzieri nejustificate și într-un spirit creștin, respectând dreptul fiecărei persoane de a-și urma conștiința.

Frații și surorile voastre în Hristos. Cu stimă

Funcționar bisericesc

După cum se poate observa în scrisoarea de mai sus, biserica sa mutat direct la acuzația că am negat Principiile fundamentale ale bisericii. Am fost informat că acest lucru poate fi rectificat prin simpla afirmare că sunt de acord cu Principiile fundamentale ale bisericii. Așa funcționează un Crez. Biblia nu a fost citată sau menționată. Un om este condamnat

Capitol 48. Preludiul la Excomunicare

după cuvintele oamenilor care pretind că este potrivit Cuvântului lui Dumnezeu. Această situație este exact ceea ce pionierul nostru J.N. Loughborough a spus că s-ar putea întâmpla cu biserica în cazul în care ar intra în apostazie.

Primul pas al apostaziei este să ridicăm un crez, spunându-ne ce trebuie să credem. Al doilea este, pentru a face acest crez un test de părtășie. Al treilea este de a testa membri cu acest crez. Al patrulea este de a denunța ca eretici pe cei care nu cred crezul. Și în al cincilea rând, de a începe o persecuție împotriva unor astfel membrii. J.N. Loughborough, Review and Herald, 8 octombrie 1861.

Când președintele N.C. Wilson s-a adresat delegaților cu privire la introducerea celor 27 de principii fundamentale în 1980, el a făcut următorul comentariu.

Sunt alții care cred că știu de ce se face acest lucru. **Ei cred că este pregătit ca un băț pentru a bate pe cineva peste cap, pentru a încerca să-i alinieze pe oameni într-un concept îngust de teologie, lăsând nici o oportunitate pentru interpretarea individuală a profeției sau anumite domenii de doctrină.** Acest lucru este, de asemenea, regretabil, deoarece acest lucru nu a fost și nu este intenția de studiului care a fost dat la Declarația Principiilor fundamentale. N.C. Wilson, RH 23 aprilie 1980

Deși este posibil să nu fi fost intenția Bătrânului Wilson de a folosi Fundamentele în acest fel, acesta este exact efectul pe care l-a avut. Îmi asum responsabilitatea pentru acțiunile mele, subliniind în același timp faptul că, prin utilizarea acestui crez, prietenia mea cu sute de oameni a fost distrusă. Acest crez și modul în care a fost folosit în lipsa mea este cea mai clară dovadă a diagnosticului lui J.N. Loughborough pentru o biserică în apostazie.

Biserica locală nu a putut fi în măsură să “greșească”, deoarece ședința mea de desființare a fost prezidată de președintele Conferinței, despre care reprezentantul Diviziei mi-a spus că a fost informat cu privire la procedura corectă. Dacă acesta este cazul, așa cum pare să fie, atunci el a ales să-o ignore și să folosească crezul pentru a mă exclude. Când am citit acuzația din scrisoarea bisericii locale am știut că cazul lor este fundamental eronat, dar am ales să nu contest acest punct. A fost o dovadă clară pentru mine că, dacă ar fi dispuși să ocolească procedura corectă, rezistența ar fi inutilă. Alternativa a fost să contest procesul lor,

cea ce ar da impresia că nu le-am onorat conducerea. Acest lucru nu am putut face.

Am cerut consiliului local să trimită numele meu la conferință pentru a rezolva cazul meu, și pentru a-i salva de responsabilitatea de a decide această acțiune. Din păcate, și-au asumat această responsabilitate, chiar dacă mulți dintre ei nu au citit și nici nu au înțeles materialul din această carte pentru a putea lua o decizie în cunoștință de cauză. Doamne Isuse, nu pune acest păcat în sarcina lor este rugăciunea mea.

Soția mea a cerut bisericii locale să se ocupe de numele ei, în același timp. Ea a precizat că a crezut la fel ca mine și a vrut să stea lângă mine pentru a face față aceluiași proces. Biserica i-a negat acest drept. Ei au indicat că se vor ocupa de cazul ei mai târziu. De ce nu au dorit să se ocupe de soția mea, în același timp? A fost desființarea mea, de fapt, un caz de menținere a purității doctrine?

În capitolul următor detaliez procesul excluderii mele, dar voi menționa aici că soția mea a trimis un document de 15 pagini în care își prezintă convingerile despre Fiul lui Dumnezeu, afirmând că ea credea din Scriptură că Hristos a fost născut de Tatăl. Ea a așteptat câteva luni după trimiterea documentului, dar nu a primit niciun răspuns. Când i-a contactat din nou, ea a fost informată că, dacă nu intenționează să-și răspândească convingerile, nu au planuri să continue cu excluderea ei. Soției mele i s-a părut foarte ciudat faptul că, în primul rând, i s-a refuzat dreptul de a fi alături de soțul ei în proces și, în al doilea rând, că biserica nu a considerat poziția ei față de Biblie demnă de disciplină atunci când susținea complet poziția soțului ei.

Soția mea a fost în măsură să transfere calitatea ei de membru de două ori în cadrul sistemului bisericesc, fără dificultate, chiar dacă ea crede că Isus este Fiul născut al lui Dumnezeu și sprijină pe deplin eforturile mele de a răspândi această învățătură în întreaga lume. Suntem recunoscători că își poate păstra calitatea de membru, dar întrebarea care trebuie pusă este una de consistență. Care a fost adevăratul motiv al excomunicării? Aceeași întrebare poate fi pusă și în cazul lui Craig și Bronwyn Jacobson care au mărturisit bisericii că au crezut la fel, și totuși ei încă mai dețin calitatea de membru în cadrul bisericii. Mă bucur că ei pot fi încă membri, dar rămâne întrebarea cu privire la scopul bisericii în încercarea de a desființa unul, dar nu și pe ceilalți. Pentru cei care au urechi să audă, să audă

49. Pentru Dragostea mea pentru Fiul lui Dumnezeu

Aceasta este versiunea modificată a raportului pe care l-am scris la câteva zile după excluderea mea din biserică, 4 iunie 2012.

Biserica în care am fost membru este la aproximativ 1900 km de casa mea. Eu și fiul meu am parcurs această distanță cu mașina. Pe parcursul călătoriei am avut o mulțime de timp să mă gândesc și să iau în considerare problema. Credința mea că Isus este singurul Fiu născut al Tatălui m-a pus în conflict direct cu Biserica mea iubită. Credința pentru mine este ceva ce trăiești, pe care o mărturisești; nu este ceva despre care să tac. De aceea spun că credința mea m-a adus în conflict direct cu biserica mea.

Călătoria mea m-a dus dincolo de locul în care m-am născut, care este direct vizavi de sediul Diviziei Pacificului de Sud. În timp ce mă uitam la Spitalul Adventist din Sydney unde m-am născut și apoi mi-am întors ochii să privesc simbolul bisericii mele pe care l-am slujit toată viața, m-am gândit la costul pe care urma să-l plătesc. Prin mintea mea au trecut multe experiențe, fețe, biserici în care m-am închinat. M-am gândit la educația mea prin sistemul Școlii Adventiste și la câțiva profesori care m-au ajutat să mă întăresc și să mă dezvolt de-a lungul anilor mei de formare. Mi-am adus aminte de imnurile vibrante care însoțea adesea o predică puternică despre Daniel sau Apocalipsa și am zâmbit în timp ce mă gândeam la prieteni dragi pe care îi întâlнисem de-a lungul drumului. Aceste lucruri au fost acum plasate la o distanță de mine și mi-am pus întrebarea, a fost Fiul lui Dumnezeu destul de valoros să pierd toate acestea?

Mi-au venit în minte câteva afirmații simple din Scriptură și amintirea tuturor cercetărilor și studiilor în care m-am implicat în ultimii 5 ani. Mintea mea s-a încuiat ca o capcană de oțel asupra certitudinii Cuvântului lui Dumnezeu și am simțit că adevărul cu privire la Fiul lui Dumnezeu putea îndura bătaia a o mie de ciocane. Nimic nu mi-ar putea zdruncina încrederea în Fiul lui Dumnezeu și nimic nu m-ar despărți de El, nici prieteni, nici biserică, nici amintiri dulci, nici carieră, nici onoare, nici un lucru nu ar sta înaintea de alegerea mea a singurului Fiu născut al lui Dumnezeu.

În ziua de sabbat, înainte de audierea mea, am participat la închinare în biserica care dorea să mă excludă. Am văzut multe fețe familiare și, spre marea mea încântare, am constatat că simțeam doar dragoste pentru ei. M-am rugat ca Tatăl nostru să mă ajute să reflect doar spiritul lui Isus în tot ce am de făcut. Eram conștient că aș putea eșua și că sentimentele de milă de sine sau frustrare față de proces m-ar putea depăși, dar mi-am petrecut tot timpul de sabbat acolo, fără sentimente negative față de ei. Mi-am amintit de anii de slujire pe care i-am dat acestei biserici chiar ca pastor al ei. Multe amintiri calde s-au întors în timp ce îmi aminteam chipurile și evenimentele pe care le-am avut împreună. Acum, de la amvonul unde am predicat despre dragostea lui Hristos a venit anunțul că

Capitol 49. Pentru Dragostea mea pentru Fiul lui Dumnezeu

biserica plănuia să se întâlnească în seara de luni pentru a-mi decide calitatea de membru, a anunțat unul dintre tinerii minunați pe care i-am învățat și instruit în Evanghelie.

Nu există nici o furie Adrian? Nu există nici o frustrare la o astfel de nedreptate pentru tot ceea ce ai făcut pentru această biserică? Nu, nici una, doar dragoste și amintirea tristă că m-am implicat în cultul unui zeu fals și că am fost mai mult decât demn de acest tratament - da, am meritat totul. Așa că nu aveam de ce să mă plâng. M-am încredințat Însotitorului meu iubitor și m-am mulțumit că cunoașterea Fiului lui Dumnezeu a meritat mai mult decât toate acestea și multe altele ²⁴⁶.

În ziua întâlnirii, fiind 4 iunie 2012, am primit un telefon de la președintele conferinței mele care urma să prezideze ședința de afaceri. El mi-a spus că el a citit manuscrisul meu *Întoarcerea lui Ilie*, a vizionat unele dintre DVD-urile mele și a citit câteva dintre articolele mele. Mi-a spus că a văzut niște lucruri minunate în scrierile mele, dar că nu a putut vedea esența a ceea ce spuneam. Mi-a spus că a auzit multe lucruri și că eu am cauzat mari daune bisericii. I-am mulțumit președintelui pentru că și-a făcut timp să-mi citească materialul și că nu i-am putut cere să facă mai mult decât atât. M-a întrebat cum ar putea fi posibil ca eu singur să am dreptate și întreaga biserică să fie incorectă. Am arătat că există mii de laici care au găsit bucurie în Tatăl și Fiul Său. Nu contează toate aceste voci? Am declarat că am fost doar unul dintre mulți care au crezut acest lucru. Președintele m-a informat că are recomandări de la toate nivelurile bisericii care indică faptul că este în interesul majorității să fie excomunicat. Discuția noastră s-a încheiat cordial cu doar puțin timp înainte de începerea întâlnirii.

Știam că mulți oameni se rugau pentru mine pentru că simțeam doar dragostea lui Isus în inima mea. Gândul meu principal a fost despre El și despre ceea ce El a făcut pentru mine și cât de dulce pentru mine a fost revelația Filiației Sale către Tatăl. Nu a fost nici o luptă acum, doar pace. Am îngenunchat în rugăciune înainte de adunare și I-am mulțumit Tatălui nostru pentru ocazia de a-L reprezenta pe Fiul Său înaintea fraților mei.

În timp ce ieșeam spre mașina mea, m-am uitat la cerul fără nori și am văzut luna mare și plină strălucind peste mine. M-am încredințat în grija Tatălui meu și am condus la întâlnirea cu Craig și Bronwyn Jacobson, prietenii mei dragi, care nu s-au rușinat să declare credința lor în Fiul lui Dumnezeu. Când am intrat în sală am văzut mai mulți bărbați pe care i-am botezat, căsătorit și îndrumat. M-am rugat ca Tatăl nostru să-i binecuvânteze și să-i ajute. Pastorul bisericii

²⁴⁶ Cu siguranță nu era niciunul la vremea respectivă. În anii imediat următori, ar fi nevoie de un efort serios pentru a preveni instalarea unui spirit de judecată și frustrare. Uneori m-am împiedicat și am căzut, dar am hotărât că, dacă voi face acest sacrificiu, ar merita doar dacă aș fi liber de amărăciune.

Capitol 49. Pentru Dragostea mea pentru Fiul lui Dumnezeu

locale, originar din Polonia, a ținut o predică emoțională despre biserică ca ochiul lui Dumnezeu și că cel care atinge biserica atinge ochiul lui Dumnezeu și nevoia de a proteja biserica.

Președintele conferinței a citit apoi acuzațiile care mi se aduc și apoi a fost introdusă o a treia acuzație.

“Aderarea sau participarea la mișcări sau organizații dezbinătoare”

Ni s-a spus că această acuzație a fost pusă laolaltă între conferința locală și bătrânii bisericii locale și acum a fost recomandat bisericii. Fără discuție, acuzația a fost votată și se pare că a fost acceptată. Nu am urmărit prea îndeaproape pentru a verifica acest lucru.

Președintele a prezentat apoi istoria procesului meu de depunere a Întoarcerii *lui Ilie* la Comitetul de Cercetare Biblică, care au dus la eliminarea prerogativelor mele. S-a stabilit clar că nu am fost de acord cu unele dintre Fundamentale – și anume cele care se referă la Trinitate. Acuzațiile privind negarea Evangheliei și refuzul persistent de a se supune autorității Bisericii sau aderarea la mișcări de dezbinare nu au fost abordate în mod direct. (De atunci am scris conferinței și bisericii locale cerând detalii despre aceste acuzații și încă nu am avut niciun răspuns) Singura legătură cu orice refuz din partea mea de a mă supune autorității bisericești putea fi legată numai de Principiile fundamentale. Dacă biserica crede că are autoritatea de a impune o învățătură despre Dumnezeu care nu se găsește direct în Scriptură, atunci cred că există confuzie cu privire la limitele autorității bisericii.

Bisericii i s-a spus că recomandările au venit de la mai multe niveluri de administrație și indică faptul că ar trebui să fie exclus.

Apoi mi s-au acordat 15 minute pentru a răspunde acuzațiilor care mi se aduce. Le-am mulțumit celor adunați (erau vreo 30 de oameni pe care îi estimez) pentru privilegiul de a fi adventiști de ziua a șaptea. Le-am spus că sunt a treia generație adventist de ziua a șaptea și că bunicul meu din partea tatălui meu a primit Marea Controversă de la un adventist din Olanda și a acceptat Credința Adventistă, iar bunica mea din partea mamei mele a studiat cu un ministru adventist timp de șapte ani înainte de a accepta mesajul. M-am născut în spitalul adventist din Sydney și am urmat școlile primare și liceale adventiste pentru întreaga mea școală. Am lucrat pentru Sanitarium, o companie de produse alimentare adventistă timp de doi ani și apoi mai târziu a participat la colegiu Avondale pentru formarea mea ca pastor. Dincolo de aceasta m-am căsătorit cu o femeie minunată din a cincea generație de adventiști. Străbunicul și răzbunicul soției mele au fost aduși în acest mesaj de A.G Daniells în Noua Zeelandă. Ellen White s-a referit la căpitanul George Masters în acest fel:

Capitol 49. Pentru Dragostea mea pentru Fiul lui Dumnezeu

“Fratele Masters și familia trăiesc în Dunedin și fac o lucrare destul de mare în ceea ce privește răspândirea cărților noastre. El este sigur și de încredere, și tare ca oțelul în afacerea sa cu biroul din Wellington.” 11MR 3

Străbunicul soției mele, Fairly Masters, a participat la prima Școală Adventistă din Melbourne și ducea scrisori scrise de Ellen White la oficiul poștal pentru a fi trimise prin poștă înapoi în SUA. Bunicul soției mele a fost primul misionar al poporului indian fijian din Fiji. Într-adevăr, a fost un privilegiu să fim conectați la o istorie adventistă atât de bogată.

Dincolo de aceasta am mulțumit bisericii pentru că mi-a permis să fiu pastorul lor timp de 3 ani și că eu de multe ori merg la culcare, cu un zâmbet în inima mea că mi sa dat posibilitatea să fie un lucrător al Mesajului celuiia de al treilea înger. În acel moment am adus un cadou pe care l-am cumpărat pentru biserică și l-am înmănat pastorului local, cerându-i să-l accepte în semn de apreciere.

Apoi le-am spus promisiunea Bibliei care prevede:

Dacă, prin urmare, Fiul vă va face liberi, veți fi într-adevăr liberi. Ioan 8:36

Le-am mărturisit că această libertate promisă o gustam pentru scurt timp și apoi o pierdeam sub convingerile mele anterioare ca adventist. Le-am explicat apoi că mi-am dat seama de ce, deoarece m-am închinat unui Isus care avea titlul de Fiu și a făcut lucrarea unui Fiu și totuși nu era cu adevărat un Fiu, că, văzând această imagine, am avut, de asemenea, titlul de fiu al lui Dumnezeu și am făcut lucrarea unui fiu al lui Dumnezeu, dar nu am avut nici o asigurare că am fost cu adevărat un fiu al lui Dumnezeu, deoarece Isus la care m-am închinat nu a fost cu adevărat un Fiu al lui Dumnezeu.

În ceea ce privește presupusa mea negare a Evangheliei, le-am spus că am crezut că Dumnezeu l-a trimis pe singurul Său Fiu născut în lume pentru ca oricine credea în El să nu piară, ci să aibă viața veșnică. Am declarat că am crezut că Isus a murit și a înviat pentru îndreptățirea mea și acum îmi slujește în locul cel mai sfânt. Cred, de asemenea, că El va veni din nou și mă va primi la Sine pentru ca acolo unde este El, să pot fi, de asemenea,.

Apoi i-am informat că singurul Fiu născut al lui Dumnezeu a fost stăpânul meu. (În acest moment, pastorul local a intervenit declarând să nu mai folosesc acest limbaj) L-am așteptat să termine și apoi am continuat. Am declarat că L-am reprezentat pe Tatăl și pe Fiul Său. Le-am spus cum biserica nu crede că Isus are nici un fel de moștenire de la Tatăl. Le-am explicat despre declarația lui Whidden Moon și Reeve care indică faptul că termenii Tată și Fiu ar trebui luați metaforic²⁴⁷, iar Enciclopedia Adventistă a indicat că nu există nici o idee

²⁴⁷“Un alt punct important implică modul în care interpretăm Biblia. Aici problema se referă la faptul dacă ar trebui să interpretăm unele pasaje literal sau dacă le putem trata mai la figurat. Poate am putea ilustra în acest fel. În timp ce ne referim adesea la Isus ca

Capitol 49. Pentru Dragostea mea pentru Fiul lui Dumnezeu

despre generarea Fiului de la Tatăl²⁴⁸. Am arătat că Biserica mărturisește un Fiu negenerat în timp ce eu mărturisesc un singur Fiu născut. El este cel pe care Îl reprezintă și el este cel cu care aveți de-a face. Am apelat la ei că, dacă nu au fost absolut siguri că am fost în eroare, atunci au ceva de luat în considerare.

Pe când m-am dus să mă așez mi sa șoptit că am fost liber să plec. Am indicat că aș fi bucurat să rămân și să află rezultatul votului. Apoi m-am mutat într-o altă cameră și am așteptat cum se discuta situația mea. M-am rugat pentru oamenii din adunare să ia în considerare acțiunile pe care le făceau și că aveau de-a face cu stăpânul meu iubit – singurul Fiu născut. L-ar trăda și l-ar alunga din Biserica Adventistă?²⁴⁹

Am vorbit cu soția mea la telefon și am asigurat-o că inima mea este împăcată. În timp ce stăteam singur în acea cameră, m-am gândit la numeroasele implicații care așteptau rezultatul acestei decizii. M-am rugat pentru biserica noastră, pentru biserica noastră iubită, ca Tatăl nostru să-i ajute... Și apoi am fost chemat înapoi în sală.

Unii dintre cei prezenți la ședință mi-au spus că pastorul local a indicat că, dacă nu mă vor vota afară, nu va mai fi pastorul lor. Un alt bărbat a precizat că a simțit multă presiune să mă voteze afară din biserică.

Președintele a anunțat că, cu o majoritate covârșitoare, sa votat pentru excluderea mea. Votul a fost de 24 de voturi la 4. Am simțit toți ochii uitându-se la mine în timp ce participau la vot. A fost doar pace în inima mea și numai bucurie pe fața mea. Mă minunez acum când îmi amintesc de eveniment.

Dragi frați, vă invit să testați acest spirit, să testați și să vedeți cine le dă oamenilor un astfel de har pentru a-și înfrunta acuzatorii? Nu este nimic să mă laud, ci doar să mă minunez că mi sa acordat o astfel de libertate spirituală în fața a ceea ce ar fi trebuit să fie o lovitură atât de zdrobitoare. În timp ce

Fiul și numim frecvent prima persoană a Dumnezeirii Tatăl, chiar vrem să luăm astfel de expresii într-un mod cu totul literal? Sau ar fi mai potrivit să le interpretăm într-un mod mai metaforic care se bazează pe aspecte selective ale filiației și paternității?” *Trinitatea* de Whidden, Moon și Reeve, Pagina 94

“Nu este destul de evident că textele problemă devin probleme numai atunci când se presupune o interpretare exclusiv literalistă a unor expresii precum “Tatăl”, “Fiul”, “Primul născut”, “Singurul născut”, “Născutul” și așa mai departe? Oare un astfel de literalism nu contravine sensului preponderent figurativ sau metaforic pe care scriitorii Bibliei îl folosesc atunci când se referă la persoanele Dumnezeirii?” (Woodrow Whidden, *The Trinity, 'Obiecții biblice la trinitate'* pagina 106, 2002)

²⁴⁸ “Prin urmare, nu există nici un temei în înțelegerea biblică a Dumnezeirii pentru ideea de o generație a Fiului de la Tatăl.” Fernando Canale, *Enciclopedia Adventistă de Ziua a Șaptea*, volumul 12, pagina 125, “Doctrina lui Dumnezeu”)

²⁴⁹ Este acesta un caz de a nu dori să se confrunte cu persoana pe care sunteți pe cale de a expulza din biserică? De ce și-ar dori să plec în acest moment?

Capitol 49. Pentru Dragostea mea pentru Fiul lui Dumnezeu

simțeam pacea din tot sufletul, I-am mulțumit în tăcere Mântuitorului meu pentru că m-a ținut atât de puternic în fața unor astfel de lucruri. Fraților, acest Spirit vi-l vestesc; este Duhul Fiului lui Dumnezeu. Este cel mai dulce și complet rezistent. Ce putere, ce dragoste incredibilă în fața unei astfel de ferocitate față de Fiul Născut. Mi-am amintit de ceea ce i s-a întâmplat lui Petru când s-a lepădat de Domnul Său și m-am rugat ca nimic de pe fața mea să indice mila de sine, tristețea sau amărăciunea, ci doar dragostea pe care nu o pot descuraja odată ce mă gândesc la enormitatea a ceea ce au făcut. În timp ce oamenii care mă priveau vedeau doar bucurie, am văzut că unele dintre fețele lor devin palide și încep să se întrebe dacă au făcut ceea ce trebuia. Unele fețe păreau torturate, altele au venit să mă îmbrățișeze ca și cum m-ar mângâia, totuși ei erau cei care aveau nevoie de Mângâietorul pe care îl posedam în inima mea.

M-am dus la președinte și i-am mulțumit pentru că a prezidat ședința într-un mod plin de har și mi-a permis să adaug puncte la prezentarea sa și permițându-mi să vorbesc timp de 15 minute.

Când am ajuns acasă nu am avut nici o greutate, ci doar bucurie, am dormit bine în timpul nopții și m-am trezit cu un sentiment profund de bucurie că Iubitul meu a fost al meu și am fost a Lui.

Tuturor fraților mei din întreaga lume care au citit acest lucru, le depun mărturie despre bucuria pe care am găsit-o în singurul Fiu născut. El mi-a dat libertatea de a iubi în fața pierderii, respingerii și rușinii bisericii mele. Fraților, vă proclam cu bucurie singurul Fiu Născut. Dacă Îi permiți să fie stăpânul tău, și tu poți avea această libertate pe care am găsit-o. Vino la El acum cât poți. El merită totul.

50. Reflectare

La patru ani de la desființarea mea am scris aceste cuvinte pe 4 iunie 2016.

Prin providența Tatălui meu ceresc mi s-a dat o zi de reflecție în acest sabat. Uitându-mă în afara ferestrei mele, ploaia se revărsa în torente; un simbol potrivit pentru a marca al patrulea an de când am fost scos din biserica mea iubită pentru dragostea mea pentru Fiul născut.

Sunt transportat înapoi în acea noapte, și îmi amintesc bine privind cerul nopții și văzând luna mare și plină. Scenele din acea noapte trec în fața mea și, în timp ce reflectez, îmi monitorizez inima. Există vreo strângere în piept? Există momente care provoacă iritare și, eventual, furie în fața nedreptății?

Aceasta a fost cea mai mare preocupare a mea. Care ar fi beneficiul de a-mi da viața în mărturisire deschisă Fiului lui Dumnezeu doar pentru a fi cuprins de amărăciune la tratamentul pe care l-am primit pentru acest efort? Cu adevărat poarta este îngustă. Orice semințe de amărăciune nedetectate vor crește probabil într-un spirit de sfidare, agresiune și rebeliune. Fie în mod pasiv, fie în atac direct, dorința de a dovedi altora că greșesc și de a le expune nebunia își găsește motivația în amărăciunea respingerii și abuzului.

Este un lucru trist să contemplăm că mulți adventiști care îl găsesc pe Fiul născut nu își vor găsi drumul prin poarta îngustă a păcii și liniștii în brațele Prințului păcii. De ce? Este o incapacitate de a-i ierta pe cei care ne-au rănit. Acesta este marele test. Acesta a fost cel mai important gând din mintea mea. Cuvintele “Tată iartă-i” trebuie repetate în fiecare credincios care este chemat să-și sacrifice poziția în biserică pentru Fiul născut. Trebuie să ne cercetăm cu atenție inimile și să ne asigurăm că nu există nicio buruiana amară care să locuiască acolo.

Văd chipurile celor care m-au votat. Mă întreb; îi iubești? Dorești numai bine pentru ei? Apoi mă gândesc cine a fost cel care a fost votat în afara bisericii. L-am reprezentat pe Fiul născut al Scripturii. Mărturisirea mea despre El a fost cea care a provocat această disprețuire și respingere din partea celor din jurul meu. Tremur la gândul ăsta. Frații mei L-au tratat pe Fiul născut cu dispreț și l-au alungat din sinagogă crezând că fac voia lui Dumnezeu. Dacă aceste lucruri rămân nemărturisite, ele vor cădea ca niște greutatea de fier asupra sufletelor lor și le vor zdrobi speranțele de viață veșnică.

Doamne Isuse, te rog să-i ierți. Simt dragostea ta pentru ei în inima mea. Nu vreau ca vreunul dintre ei să se piardă. Vreau ca toți să fie salvați și cruțați de această vină zdrobitoare de a te respinge prin mărturia mea. Cum mă rog să-i ajuți să se trezească la realitatea a ceea ce s-a întâmplat. Dacă ei ar putea ști pacea care am experimentat-o în acea noapte, în fața acuzațiilor împotriva mea.

Capitol 50. Reflectare

Îmi amintesc cu tristețe ultimii patru ani în care s-a manifestat sinele. Egoismul exprimat în milă de sine și sentimente rănite. Doamne îmi pare rău că te-am reprezentat greșit în acele momente. Cât de subtile sunt gândurile de milă de sine și frustrarea de a fi respins.

Astăzi, în timp ce îmi scanez inima pentru orice rădăcină amara care încă se mai ascunde în suflet, nu simt decât pace. Acesta este un miracol al harului. Aceasta este o victorie binecuvântată. Cu toate acestea, nu există timp pentru a sărbători, este atât de ușor să cădem din acest loc de pace și să fim atrași într-un spirit de iritare.

Dragă Tată, mă rog pentru toți cei implicați în îndepărtarea numelui tău din rolul bisericesc. Iartă-i pe cei care ți-au făcut acest lucru și te rog ajută-i să realizeze ce s-a întâmplat și să-și găsească pacea. Mărturisesc că, pe măsură ce mă nasc din același trup, capacitatea de a face același lucru rezidă în inima mea și astfel îmi cer iertare în numele tuturor fraților mei.

De asemenea, mă rog pentru toți frații mei care în prezent sunt tăcuți în biserică. Mă rog pentru cei care au fost marginalizați de comisiile de nominalizare a bisericii. Mă rog pentru cei care au fost tratați nedrept și acuzați că au crezut că Isus este o ființă creată. Mă rog pentru cei acuzați că nu cred în Duhul Sfânt atunci când aceasta este în mod clar o acuzație falsă. Ajută-i pe frații mei să îndure aceste încercări cu răbdare. Dă-le har să-i iubească pe cei care-i prigonesc și vorbesc rău împotriva lor. Dă-ne biruința de a-i iubi pe cei care ne resping, ne urăsc și ne maltratează în numele Tău. Avem nevoie de harul tău pentru a suporta acest lucru cu răbdare.

Doamne, te rog, de asemenea, să calmezi mările furioase din inimile multora care î-ți mărturisesc numele. Există o profesie a Fiului lui Dumnezeu, dar există un spirit de atac și de auto-neprihănire. Nu există virtute în cunoaștere, căci cunoașterea fără pocăință, umflă întotdeauna. Te rog să-i ajuți pe acești frați să vadă că cel mai mare obstacol pentru oamenii care Îl văd pe Fiul născut sunt cei care Îl mărturisesc fără pocăință. Să lucrăm cu umilință și răbdare, apelând la frații noștri din biserică cu har blând și cuvântări răbdătoare. Ne rugăm pentru Duhul Anei, al lui Abigail și al lui David, care a fost Hristos în ei nădejdea Slavei; un Spirit al umilinței care îi recunoaște pe cei aflați în autoritate și rămâne respectuos față de pozițiile lor în biserică.

Tuturor prietenilor mei care se confruntă cu disciplina bisericească, mă rog să vi se dea harul de a-i iubi pe cei care vă prigonesc și ca bucuria de a-L găsi pe Tatăl și pe Fiul să nu fie distrusă de spiritul persecuției în biserică. Ce folos este să dobândești cunoașterea Fiului lui Dumnezeu și totuși să-ți pierzi sufletul în amărăciune și neiertare.

Psalm 23:4-6 Chiar dacă ar fi să umblu prin valea umbrei morții, nu mă tem de niciun rău, căci Tu ești cu mine. Toiagul și nuiuaTa mă mângâie.⁵ Tu îmi întinzi masa în fața potrivnicilor mei, îmi ungi

Capitol 50. Reflectare

capul cu untdelemn și paharul meu este plin de dă peste el.⁶ Da, fericirea și îndurarea mă vor însoți în toate zilele vieții mele și voi locui în Casa Domnului până la sfârșitul zilelor mele.

Privind înapoi în acești ani mi se pare că a fost o bătălie. De multe ori, când familia noastră cânta imnuri împreună acasă sau dacă mergeam la o Biserică Adventistă, nu puteam să cânt așa cum îmi aduceam aminte de vremurile pline de bucurie când cântam acele imnuri în biserică. Ispita de a fi frustrat a fost de multe ori acolo și a trebuit să-o dau lui Hristos, amintindu-mi că am ales această cale și că am nevoie doar să accept consecințele și să socotesc totul bucurie de dragul Domnului Isus.

Cât de prețios a fost harul lui Isus în toți acești ani. Vreau mai presus de toate să fiu văzut ca unul care îl iubește pe Tatăl nostru și pe Prețiosul Său Fiul. Doresc ca tema principală a vieții mele să fie bucuria de dragostea lui Dumnezeu. Aceasta este ceea ce am încercat tot posibilul să fac. Știu că am eșuat uneori și nu am fost întotdeauna vesel, dar am încredere în iertarea Tatălui nostru prin Fiul Său. Îi mulțumesc Domnului pentru acest cuptor de rafinare a încercărilor din viața mea. M-a învățat atât de multe lucruri despre realitatea acestei lumi și cât de ușor este să fii în ceața înșelătoare a opiniei umane și totuși să fii convins că ai adevărul. Atât de exacte sunt cuvintele lui Hristos către biserica Sa din timpul sfârșitului.

Apoc. 3:17-18 Pentru că zici: “Sunt bogat, m-am îmbogățit și nu duc lipsă de nimic”, și nu știi că ești ticălos, nenorocit, sărac, orb și gol,¹⁸ te sfătuiesc săcumperi de la Mine aur curățit prin foc, ca să te îmbogățești, și hainealbe, ca să te îmbraci cu ele și să nu ți se vadă rușinea goliciunii tale, și doctorie pentru ochi, ca să-ți ungi ochii și să vezi.

Experiența mărturisirii mele despre Fiul născut mi-a revelat atât de multă amărăciune și orbire în mine. Îi mulțumesc Domnului pentru că m-a perfecționat în acest proces și m-a condus mai adânc în unirea cu Tatăl și cu Fiul.

1 John 5:12 Cel ce are pe Fiul are viață, și cel ce nu are pe Fiul lui Dumnezeu nu are viață

51. Libertate

A fost o astfel de lecție pentru mine să fi crescut în Biserica Adventistă crezând că biserica a avut adevărul, fără a testa într-adevăr totul pentru mine. Am fost testat pe mai multe doctrine din cauza conflictelor interne; cum ar fi subiectele Sanctuarului, perfecțiunea caracterului, natura lui Hristos și mesajul din 1888. Aceste lucruri au fost contestate în biserică și a trebuit să învăț pentru mine care a fost adevărul. Așa cum toată lumea a fost de acord cu privire la subiectul Trinității, nu am fost testat niciodată cu privire la aceste subiecte și, prin urmare, niciodată n-am a pus la îndoială.

După excluderea mea, am început să-mi dau seama cât de închisă era mintea mea, închinându-mă lui Dumnezeu prin cele 28 de fundamente. Nu a fost o cătușă evidentă, dar odată ce a dispărut și mintea mea a fost cu adevărat liberă să citească Scripturile fără un filtru, m-am minunat cum am putut fi atât de orbit de sclavia mea față de un crez făcut de om.

Libertatea necesită responsabilitate. Procesul de a fi dat afară din biserică va conduce persoana înlăturată să citească Biblia cu un spirit de rebeliune dacă nu are o viziune corectă asupra bisericii. Mi-am dat seama că, dacă m-am împotrivit în mod incorect autorității bisericii, aș putea fi ușor de influențat în încercarea de a dovedi doctrine din Scriptură, pur și simplu pentru că nu erau de acord cu figura autorității care a încercat să mă reducă la tăcere.

Aici eșuează mulți oameni care acceptă adevărul Tatălui și al Fiului. Adevărul este îmbrățișat cu bucurie, dar când se confruntă cu persecuții, bucuria lor este transformată în răzvrătire; și astfel Satana le găsește pradă ușoară pentru a devia în multe alte minciuni. Faptul că un număr semnificativ dintre cei care îl îmbrățișează pe Tatăl și pe Fiul părăsesc temelia adventistă este o dovadă suficientă pentru biserica adventistă că această învățătură este falsă.

Îi mulțumesc Domnului pentru că m-a impresionat că, dacă vreau să supraviețuiesc procesului de înlăturare, trebuie să continui să recunosc autoritatea Bisericii și că Dumnezeu este încă în relație de legământ cu Biserica Adventistă. Acesta a fost unul dintre cele mai importante lucruri pentru mine pentru a continua progresul adevărului doctrinar. Nu poți continua în adevăr în într-un spirit de rebeliune sau amărăciune față de biserică. Satana va lua în cele din urmă astfel de persoane în mâinile sale. De aceea, aș avertiza orice adventist care găsește lumină în

adevărul Tatălui și Al Fiului. Vă implor să nu subminați conducerea Bisericii Adventiste de Ziua a Șaptea, ci mai degrabă să vă rugați pentru ei și să-i iubiți și să-I mulțumesc lui Dumnezeu pentru toate lucrurile minunate pe care le-ați primit în Biserica Adventistă. Un eșec în a face acest lucru creează un risc ridicat de a fi atras într-un spirit de răzbunare și rebeliune. Fiul născut nu are acest spirit, căci spiritul Său este unul de recunoștință și pace.

În ultimii 12 ani, am căutat să pun piesele cadrului adventist împreună pe temelia Fiului născut al lui Dumnezeu și lumina glorioasă a mesajului din 1888. Cel mai mare instrument pe care l-am descoperit a fost ceea ce eu numesc Modelul Divin al Tatălui și Fiului. Descriu acest lucru în detaliu în cartea numită *Modelul Divin al Vieții*.²⁵⁰

Așa cum omul a fost făcut după chipul lui Dumnezeu și Dumnezeu este revelat în 1 Corinteni 8:6 ca un sistem de surse și canale, tot așa toată această creație este modelată pe acest sistem sursă și canal. Acesta a fost cel mai mare adevăr pe care mi-am clădit înțelegerea asupra cadrului doctrinar adventist. Multe doctrine pe care le-am avut anterior într-o tensiune incomodă s-au reunit împreună într-o armonie frumoasă, deschizând mari perspective ale adevărului pe care nici măcar nu le-am visat că există.

Pe măsură ce continui să scriu și să călătoresc în lume predicând dragostea Tatălui și a singurului Său Fiul născut, pot spune cu siguranță că a meritat totul. Sunt mulți care cred că sunt împotriva Bisericii Adventiste, dar cu siguranță nu o văd așa. Caut să-i onorez pe oamenii care au pus bazele acestei mișcări. Cred că Dumnezeu i-a condus să pună o platformă solidă de adevăr imuabilă. Este această platformă pe care intenționez să construiesc.

Am văzut o companie care stătea bine păzită și fermă, neascultând vocea celor care aveau să tulbure credința stabilită a trupului. Dumnezeu i-a privit cu aprobare. Mi s-au arătat trei pași - primul, al doilea și al treilea mesaj al îngerilor. Îngerul meu însoțitor a zis: "Vai de cel ce va muta un pai sau va agita un cuvânt din aceste mesaje. Adevărata înțelegere a acestor mesaje este de o importanță vitală.

Destinul sufletelor atârână de felul în care sunt primite". "Am fost din nou doborâta prin aceste mesaje și am văzut cât de scump și-a

²⁵⁰ <http://maranathamedia.com/book/view/the-divine-pattern-of-life>

Capitol 51. Libertate

cumpărat poporul lui Dumnezeu experiența. Acesta a fost obținută prin multă suferință și conflict sever. Dumnezeu i-a condus pas cu pas, până când i-a pus pe o platformă solidă, neclintită. Am văzut persoane care se apropie de platformă și examinează fundația. Unii cu bucurie au călcat imediat peste ea. Alții au început să găsească vina cu fundația. Și-au dorit îmbunătățiri făcute, iar apoi platforma să fie mai perfectă, iar oamenii mult mai fericiți. Unii au ieșit de pe platformă pentru a o examina și au declarat că este pusă greșit. Dar am văzut că aproape toți stăteau fermi pe platformă și îi îndemnaseră pe cei care au ieșit să-și înceteze plângerile; căci Dumnezeu era Ziditorul Maestru și ei luptau împotriva Lui. Ei au povestit lucrarea minunată a lui Dumnezeu, care i-a condus pe platforma fermă, și în unire și-au ridicat ochii spre cer și cu un glas puternic L-au slăvit pe Dumnezeu. Acest lucru i-a afectat pe unii dintre cei care s-au plâns și au părăsit platforma, iar ei, cu o privire umilă, au călcat din nou pe ea. {EW 258.3}

Biserica Adventistă a ieșit din păcate de pe această platformă pusă atât de ferm de pionierii noștri iubiți. Ei nu numai că au mutat mesajul, dar piatra de temelie Isus Însuși a fost eliminat și o organizație cu totul nouă a fost construită. Cărți ale unui nou ordin au fost scrise pentru a se potrivi cu această nouă piatră de temelie a Fiului nenăscut. Dar nu mă voi mai închina lui. Mîntea mea a fost eliberată să se închine Fiului născut. În El văd astfel de farmece fără pereche și nu-L pot trăda peste temelia pe care El a pus-o cu atîta credință prin pionierii noștri adventiști.

Apelul meu către voi este să vă întoarceți la Dumnezeul părinților noștri. Ei L-au slujit pe Dumnezeul lui Israel cu credință și nu au fost idolatri. Ei au ieșit din confesiunile din jurul lor și au încetat să se închine zeilor Babilonului sub forma Sfintei Treimi. Dacă credeți că Dumnezeu a condus mișcarea adventistă, atunci aveți credința că bazele au fost puse corect. Sper că materialul furnizat în acest volum vă va oferi dovezi care să arate că Dumnezeu nu a făcut o greșală în a chema un grup de oameni care au crezut că Isus a fost Fiul născut al Tatălui.

Mărturia mea este că am găsit libertatea perfectă în Fiul născut. Așa cum ne-a promis El:

Ioan 8:32-36 veți cunoaște adevărul, și adevărul vă va face slobozi”.³³ Ei I-au răspuns: “Noi suntem sămînța lui Avraam și n-am fost niciodată robii nimănui. Cum zici Tu: ‘Veți fi slobozi’?”³⁴ “Adevărat, adevărat vă spun”, le-a răspuns Isus, “că

Capitol 51. Libertate

oricine trăiește în păcat este rob al păcatului.³⁵ Și robul nu rămâne pururea în casă; fiul însă rămâne pururea.³⁶ **Deci, dacă Fiul vă face slobozi, veți fi cu adevărat slobozi.**

Appendicele

Appendicele A – Declarațiile Pionierilor cu privire la Trinitate

În volumul original, am pus zece pagini de citate ale pionierilor adventiști care arată credința lor într-un Fiú născut literal al Tatălui. Am ales șapte pionieri ca expresie a caracterului complet al opiniilor lor. Ei au fost James White, J.N. Andrews, J.N. Loughborough, Uriah Smith, J.H. Waggoner, S.N. Haskell și R.F. Cottrell. Există mai multe publicații pe care le pot recomanda care oferă o listă mai cuprinzătoare de citate pe care le recomand;

1. O linie a adevărului – Gary Hullquist
2. Cartea sursă – Margaretha Tierney
3. Theos – Gary Hullquist
4. De la Dumnezeuire la Treime – Gary Hullquist

Toate acestea sunt disponibile la maranathamedia.com

Sunt unii care susțin că James White și-a schimbat părerea despre Dumnezeu, dar voi prezenta un citat chiar înainte de a muri pentru a arăta gândirea sa cu privire la acest subiect.

“Tatăl este cel mai mare prin faptul că El este primul. Fiul este următorul în autoritate pentru că I s-au dat toate lucrurile.” {J. S. White, Review & Herald, 4 ianuarie 1881}

După cum sunt enumerate în resursele de mai sus, Biserica Adventistă a exprimat o prezentare clară a Fiului Născut al Tatălui în declarația lor despre principiile fundamentale din 1872 până în 1914. Cred că George Knight arată clar că pionierii nu au crezut Trinitate atunci când spune el:

“Majoritatea fondatorilor adventismului de ziua a șaptea nu s-ar putea alătura bisericii astăzi dacă ar trebui să adere la Principiile fundamentale ale confesiunii. Mai exact, cei mai mulți nu ar fi în stare să fie de acord cu Principiul numărul 2, care se referă la doctrina trinității”. George Knight, *Ministerul*, octombrie 1993 p.10.

Apendicele B – E.G. White, declarații de interes

În manuscrisul original, am furnizat șapte secțiuni de declarații de la Ellen White care dezvăluie adevărata relație Tată și Fiu. Există mai multe resurse care sunt disponibile pentru a arăta citatele Spiritului profeției despre Tatăl și Fiul, inclusiv cele din Apendicele anterior. Cel mai simplu și cel mai bun pentru mine este primul capitol al *Patriarhilor și Profeților* și primul capitol al *Dorinței Veacurilor*. Voi cita doar câteva pasaje de interes în această versiune actualizată a cărții.

“Suveranul universului nu a fost singur în lucrarea Sa de binefacere. El a avut un asociat--un coleg care putea aprecia scopurile Sale, și putea împărtăși bucuria Sa de a da fericire ființelor create. “La început a fost Cuvântul, și Cuvântul a fost cu Dumnezeu, și Cuvântul a fost Dumnezeu. La fel a fost la început cu Dumnezeu”. Ioan 1:1, 2. Hristos, Cuvântul, singurul născut al lui Dumnezeu, a fost una cu Tatăl veșnic - unul în natură, în caracter, în scop - singura ființă care putea intra în toate sfaturile și scopurile lui Dumnezeu. “Numele Lui se va numi Minunat, Sfetic, Dumnezeu puternic, Tatăl veșnic, Prințul păcii.” Isaia 9:6. “Ieșirile Lui au fost din vechime, din veșnicie”. Mica 5:2. Iar Fiul lui Dumnezeu declară despre Sine: “Domnul M-a posedat la începutul drumului Său, înainte de lucrările Sale din vechime. Am fost înființat din veșnicie... Când El a pus temeliiile pământului: atunci am fost lângă El, ca unul adus cu El, și am fost zilnic desfătarea Lui, bucurându-mă mereu înaintea Lui”. Proverbe 8:22-30. PP 34 (1890)

“Regele universului a chemat oștirile cerești înaintea Lui, pentru ca, în prezența lor, El să poată stabili adevărata poziție a Fiului Său și să arate relația pe care El a susținut-o cu toate ființele create. Fiul lui Dumnezeu a împărtășit tronul Tatălui, iar slava Celui veșnic, existent de sine, le-a încercuit pe amândoi. Împrejurul tronului s-au adunat sfinții îngeri, o mulțime vastă, nenumărată – “de zece mii de ori zece mii și mii de mii” (Apocalipsa 5:11.), cei mai înalțați îngeri, ca slujitori și supuși, bucurându-se în lumina care a căzut peste ei din prezența Deității. În fața locuitorilor adunați din cer, Împăratul a declarat că nimeni în afară de Hristos, Singurul Născut al lui Dumnezeu, poate intra pe deplin în scopurile Sale, iar Lui I sa dat să execute sfaturile mărețe ale voii Sale.” PP 36 (1890)

““Dumnezeu a iubit atât de mult lumea, încât l-a dat pe singurul Său Fiu,”-- nu un fiu prin creație, așa cum au fost îngerii, nici un fiu prin adopție, așa cum este păcătosul iertat, ci un Fiu conceput după chipul expres al persoanei Tatălui și în toată strălucirea măreției și slavei Sale, unul egal cu Dumnezeu în autoritate, demnitate și perfecțiune divină. În el locuia toată plinătatea Dumnezeirii trupești.” ST, 30 mai 1895 par. 3

“Domnul Isus Hristos, singurul Fiu născut al Tatălui, este cu adevărat Dumnezeu în infinitate, dar nu în personalitate.” UL 367 (1905) ·

Apendicele

“Dar întorcându-ne de la toate reprezentările mai mici, îl privim pe Dumnezeu în Isus. Privind la Isus, vedem că este slava Dumnezeului nostru să dea. “Nu fac nimic din Mine însumi”, a spus Hristos; “Tatăl cel viu M-a trimis pe Mine și Eu trăiesc prin Tatăl.” “Nu caut slava Mea”, ci slava Celui ce M-a trimis. Ioan 8:28; 6:57; 8:50; 7:18. În aceste cuvinte este prezentat marele principiu care este legea vieții pentru univers. **Toate lucrurile Hristos le-a primit de la Dumnezeu, dar Le-a luat să dea. Deci, în curțile cerești, în slujirea Sa pentru toate ființele create: prin Fiul iubit, viața Tatălui se revarsă către toți; prin Fiul se întoarce, în laudă și slujire plină de bucurie, un val de iubire, la marea Sursă a tuturor.** Și astfel, prin Hristos circuitul binefacerii este complet, reprezentând caracterul marelui Dăător, legea vieții.” DV 21

“Satana în Cer, înainte de răzvrătirea sa, a fost un înger înalt și înălțat, **alături de fiul drag al lui Dumnezeu.**” 1 SP 17 (1870)

“Satana cunoștea bine **poziția de onoare pe care Hristos o deținea în Cer ca Fiu al lui Dumnezeu, iubitul Tatălui.**” RH, 3 martie 1874 par. 21

“Dar când **Dumnezeu i-a spus Fiului Său:** “Să facem om după chipul nostru”, Satana a fost gelos pe Isus.” EW 145 (1882) .

“Fiul lui Dumnezeu a fost următorul în autoritate pentru marele **Legiuitor.** El știa că numai viața lui putea fi suficientă pentru a răscumpăra omul căzut.” 2SP 9 (1877) .

“Îngerul a zis: “Gândiți-vă că Tatăl L-a cedat pe Fiul Său preaiubit fără luptă? Nu, nu.” A fost o luptă pentru Dumnezeul cerului, fie pentru a-l lăsa pe omul vinovat să piară, fie pentru a-L da pe Fiul Său drag să moară pentru ei.” EW 127 (1882)

“Tatăl Etern, cel neschimbat, l-a dat pe singurul Său Fiu născut, **l-a rupt din sânul Său pe Cel care a fost făcut după chipul expres al persoanei Sale,** și l-a trimis pe pământ pentru a descoperi cât de mult a iubit omenirea.” RH, 9 iulie 1895 par. 13

***Apendicele C -Plasarea declarațiilor aparent trinitare
E.G. White in Context***

În manuscrisul original, am abordat câteva declarații care par să susțină
Într-un fel Treimea. Am abordat această întrebare în detaliu și claritate
în articolul meu numit *un răspuns lui David Asscherick despre Trinitate*.
Articolul îl găsiți aici.

<http://maranathamedia.com/article/view/a-response-to-david-asscherick-on-the-trinity>

O altă broșură aș recomanda este *punerea pieselor împreună* de Nader
Mansour disponibile de la Revelation1412.org

Appendicele D – Regulile lui Miller pentru interpretarea Bibliei

Fiecare cuvânt trebuie să aibă legătura sa corectă asupra subiectului prezentat în Biblie. Mat 5:18

Toate scripturile sunt necesare și pot fi înțelese printr-o aplicare și un studiu sârguincios. 2 Tim 3:15-17

Nimic revelat în scriptură nu poate sau nu va fi ascuns de cei care cer cu credință, și nu se clatină. Deut.29:29. Mat.10:26, 27. 1Cor.2:10. Fil.3:15. Isa.14:11. Mat. 21:22. Ioan 14:13, 14. 15:7. Iacov 1:5,6. 1 Ioan 5.13-15.

Pentru a înțelege doctrina, aduceți laolaltă toate scripturile cu privire la subiectul pe care doriți să-l cunoașteți; apoi, fiecare cuvânt să aibă influența sa corespunzătoare, și dacă puteți forma teoria voastră fără o contradicție, nu puteți fi în eroare. Isa.28:7-29, 35:8. Prov.29:27. Luca 24:27, 44, 45. Rom.16:26. Iacov 5:19. 2Pet.1:19,20.

Scriptura trebuie să fie propriul ei expozant, deoarece este o regulă în sine. Dacă am depinde de un profesor să mi-o expună , și el ar trebui să ghicească sensul său, sau dorința de a avea acest lucru pe seama crezului său sectar, sau de a fi înțelept, atunci ghicitul lui, dorința, crez sau înțelepciunea este regula mea, nu Biblia. Ps.19:7-11, 119:97-105. Mat.23:8-10. 1Cor.2.12-16. Eze.34:18, 19. Luca 11:52. Mal.2:7,8.

Dumnezeu a revelat lucrurile viitoare, prin viziuni, în figuri și pilde, și în acest fel aceleași lucruri sunt adesea revelate din nou și din nou, prin viziuni diferite, sau în figuri și pilde diferite. Dacă doriți să le înțelegeți, trebuie să le combinați pe toate într-una singură. Ps.89:19. Hos.12:10. Hab.2:2. Faptele apostolilor 2:17. 1Cor.10:6. Evr.9:9,24. Ps.78:2. Mat.13:13, 34. Gen.41:1-32. Dan.2. 7. și 8. Faptele apostolilor 10:9-16.

Viziunile sunt întotdeauna menționate ca atare. 2 Cor 12:1

Figurile au întotdeauna o semnificație figurativă și sunt folosite mult în profeție pentru a reprezenta lucruri, vremuri și evenimente viitoare; cum ar fi munții, adică guvernele; fiare, adică împărății. Ape, adică oameni. Lampă, însemnând Cuvântul lui Dumnezeu. Zi, adică an. Dan.2:35, 44. 7:8, 17. Apoc.17:1, 15. Ps.119:105. Ezek.4:6.

Pildele sunt folosite ca comparații pentru a ilustra subiecte și trebuie explicate în același mod ca și cifrele după subiect și Biblie. Marcu 4:13

Cifrele au uneori două sau mai multe semnificații diferite, deoarece ziua este folosită în sens figurat pentru a reprezenta trei perioade diferite de timp. 1. Nedefinit 2. Definit, o zi timp de un an. 3. Zi de o mie de ani. Dacă vă puneți pe construcția corectă, aceasta se va armoniza cu Biblia și va avea sens, altfel nu va avea. Ecc 7:14. Ezea 4:6. 2 Pet 3:8

Apendicele

Cum să știi când un cuvânt este folosit la figurat. Dacă are sens în forma sa actuală și nu face violență legilor simple ale naturii, atunci trebuie înțeleasă literal, dacă nu, la figurat. Apoc 12:1, 2. 17:3-7

Pentru a afla adevăratul sens al cifrelor, urmăriți cuvântul figurativ prin Biblie și unde îl găsiți explicat, puneți-l pe figură și, dacă are sens, nu trebuie să cercetați mai departe, dacă nu, cercetați din nou.

Să știm dacă avem adevăratul eveniment istoric pentru împlinirea unei profeții. Dacă găsiți că fiecare cuvânt al profeției (după ce cifrele sunt înțelese) este literalmente împlinit, atunci este posibil să știți că istoria voastră este adevăratul eveniment. Dar dacă un cuvânt nu are o împlinire, atunci trebuie să căutați un alt eveniment sau să așteptați dezvoltarea sa viitoare. Căci Dumnezeu are grijă ca istoria și profeția să fie de acord, pentru ca adevărații copii credincioși ai lui Dumnezeu să nu se rușineze niciodată. Ps.xxii.5. Isa.45:17-19. 1Pet.2:6. Apoc.17:17. Faptele apostolilor 3:18.

Cea mai importantă regulă dintre toate este că trebuie să ai credință. Trebuie să fie o credință care necesită un sacrificiu și, dacă ar fi încercată, ar renunța la cel mai drag obiect de pe pământ, la lume și la toate dorințele, caracterul, viața, ocupația, prietenii, căminul, mângâierile și onorurile lumești. Dacă oricare dintre acestea ar împiedica credința noastră în orice parte a cuvântului lui Dumnezeu, aceasta ar arăta că credința noastră este zadarnică. Nici nu putem crede niciodată atâta timp cât unul dintre aceste motive se află ascuns în inimile noastre. Trebuie să credem că Dumnezeu nu-și va pierde niciodată cuvântul. Și putem avea încredere că cel care ia act de vrabie, și numărul firelor de păr a capului nostru, va păzi traducerea cuvântului său propriu, și arunca un gard în jurul acestuia, pentru a preveni pe cei care sincer se încred în Dumnezeu, și a pus implicit încredere în cuvântul Său, de la rătăcirea departe de adevăr, deși acestea nu pot înțelege ebraică sau greacă.

Acestea sunt unele dintre cele mai importante reguli pe care cuvântul lui Dumnezeu mă îndrumă să le adopt și să le urmez. Și dacă nu sunt foarte înșelat, făcând acest lucru, am găsit Biblia, în ansamblu, una dintre cele mai simple, și inteligente cărți scrise vreodată, conținând dovada în sine a originii sale divine și plină de orice învățătură pe care inimile noastre ar putea dori să o cunoască sau să se bucure. Am găsit o comoară pe care lumea nu o poate cumpăra. Oferă o pace calmă în a crede și o speranță fermă în viitor. Ea susține mintea în adversitate, și ne învață să fim umili în prosperitate. Ne pregătește să iubim și să facem bine altora și să realizăm valoarea sufletului. Ne face îndrăzneți și curajoși pentru adevăr și ne dă tărie împotriva erorii. Ea ne dă o armă puternică pentru a distruge Infidelitatea și face cunoscut singurul antidot pentru păcat. Ea ne instruește cum va fi cucerită moartea și cum trebuie rupte legăturile mormântului. Ne povestește despre evenimentele viitoare și dă pregătirea necesară pentru a le înfruntă. Ne oferă posibilitatea de a purta o conversație cu Regele regilor și ne dezvăluie cel mai bun cod de legi adoptat vreodată.

Apendicele

Aceasta nu este decât o viziune slabă asupra valorii sale; totuși, câte suflete pieritoare o tratează cu neglijență sau, ceea ce este la fel de rău, o tratează ca pe o taină ascunsă care nu poate fi cunoscută. Oh, dragul meu cititor, fă-l studiul tău primar. Încercați-l bine, și veți găsi tot ce am spus. Da, la fel ca regina din Sheba, vei spune că jumătatea nu ți-a fost spus.

Divinitatea predată în școlile noastre este întotdeauna întemeiată pe un crez sectar. Se ia o minte goală și umple cu acest tip de crez, dar se va termina întotdeauna în bigotism. O minte liberă nu va fi niciodată mulțumită de păreri altora. Dacă aș fi un profesor de tineret în divinitate, aș învăța mai întâi capacitatea și mintea lor. Dacă acestea ar fi bune, i-aș face să studieze Biblia pentru ei înșiși și le-aș trimite liberi să facă lumea bună. Dar dacă n-ar avea minte, i-aș ștampila cu mintea altuia, le-aș scrie bigot pe frunte și i-aș trimite ca sclavi!

Apendicele E – Un Mesaj foarte Prețios

Cel mai prețios mesaj dat lui Jones și Waggoner, a fost un mesaj care a avut puterea de a elibera puterea ploii târzii. Înștiințare:

“Domnul, în marea Sa milă, a trimis un mesaj foarte prețios poporului Său prin intermediul Bătrânilor Waggoner și Jones. Acest mesaj a fost de a aduce mai proeminent în fața lumii Mântuitorul înălțat, jertfa pentru păcatele întregii lumi. Acesta a prezentat neprihănirea prin credința în Siguranță; a invitat poporul să primească neprihănirea lui Hristos, care se manifestă prin supunere față de toate poruncile lui Dumnezeu. Mulți pierduseră din vedere pe Isus. Ei trebuiau să aibă ochii îndreptați către Persoana Sa Divină, meritele Sale și dragostea Sa ne schimbătoare pentru familia umană. Toată puterea este dată în mâinile Sale, pentru ca El să poată oferi oamenilor daruri bogate, împărțind darul neprețuit al neprihănirii Sale agentului uman neajutorat. Acesta este mesajul pe care Dumnezeu a poruncit să-l dea lumii. Este mesajul celui de-al treilea înger, care trebuie proclamat cu glas puternic și care va acompania revărsarea Duhului Său într-o mare măsură.” TM 91

Mesajul lui Jones și Waggoner a fost stabilit în contextul lui Hristos ca singurul Fiu născut al lui Dumnezeu. Așa cum am afirmat mai devreme în capitolul 20, că *identitatea* corectă a lui Hristos ca Fiu al lui Dumnezeu și Fiu al Omului este trăsătura centrală a neprihănirii prin credință. Observați ce Waggoner spune despre Hristos:

“Acest nume nu a fost dat lui Hristos ca urmare a unei mari realizări, dar este al Său prin dreptul la moștenire. ²⁵¹Vorbind despre puterea și măreția lui Hristos, scriitorul evreilor spune că El este făcut mult mai bun decât îngerii, pentru că “El a obținut prin moștenire un nume mai excelent decât ei”. Evr. 1:4. Un fiu ia întotdeauna pe bună dreptate numele tatălui; iar Hristos, ca “singurul Fiu născut al lui Dumnezeu”, are pe bună dreptate același nume. Un fiu, de asemenea, este, într-o măsură mai mare sau mai mică, o reproducere a tatălui; el are într-o oarecare măsură trăsăturile și caracteristicile personale ale tatălui său; nu perfect, pentru că nu există o reproducere perfectă în rândul omenirii. Dar nu există nici o imperfecțiune în Dumnezeu, sau în oricare dintre lucrările Sale, și așa Hristos este “imaginea expresă” a persoanei Tatălui. Evr. 1:3. Ca Fiu al Dumnezeului auto existent, El are prin natura sa toate atributele Deității.

²⁵¹Waggoner discerne clar *performanța* versus problema *relațională*. El lucrează într-un context *relațional*.

Appendicele

Este adevărat că există mulți fii ai lui Dumnezeu, dar Hristos este “singurul Fiu născut al lui Dumnezeu” și, prin urmare, Fiul lui Dumnezeu într-un sens în care nici o altă ființă nu a fost sau nu poate fi vreodată. Îngerii sunt fii ai lui Dumnezeu, așa cum a fost Adam (Iov 38:7; Luca 3:38), prin creație; Creștinii sunt fiii lui Dumnezeu prin adopție (Rom. 8:14, 15), dar Hristos este Fiul lui Dumnezeu prin naștere. Scriitorul evreilor arată în continuare că poziția Fiului lui Dumnezeu nu este una la care Hristos a fost înălțat, ci că este una pe care El o are de drept. El spune că Moise a fost credincios în toată casa lui Dumnezeu, ca slujitor, “dar Hristos ca Fiu peste casa Sa”. Evr. 3:6. Și, de asemenea, el afirmă că Hristos este Ziditorul casei. Versetul 3. El este Cel care clădește templul Domnului și poartă slava. Zech. 6:12, 13” (E. J. Waggoner, 1890, *Hristos și neprihănirea Sa*, paginile 11-13)

“Dar tu, Betleem Efrata, deși ești mic printre miile lui Iuda, totuși din tine va ieși El la Mine, care va fi conducător în Israel; ale căror ieșiri au fost din vechime, din zilele veșniciei”. Mica 5:2, margine. Știm că Hristos “a ieșit și a venit de la Dumnezeu” (Ioan 8:42), dar a fost atât de departe înapoi în veacurile eternității încât a fost cu mult dincolo de înțelegerea minții omului. (E. J. Waggoner, 1890, *Hristos și neprihănirea Sa*, pagina 9)

Îl cinstim pe Tatăl în cinstirea Fiului. Suntem atenți la cuvintele lui Pavel, că “pentru noi nu este decât un singur Dumnezeu, Tatăl, din care sunt toate lucrurile, și noi în El; și un singur Domn Isus Hristos, prin care sunt toate lucrurile, și noi prin El” (1 Cor. 8:6); așa cum am citat deja, că prin El Dumnezeu a făcut lumile. Toate lucrurile pornesc în cele din urmă de la Dumnezeu, Tatăl; chiar Hristos Însuși a ieșit și a venit de la Tatăl; dar i-a plăcut Tatălui ca în El să locuiască toată plinătatea și ca El să fie Agentul direct, imediat, în fiecare act al creației. Scopul nostru în această anchetă este de a stabili poziția de drept a lui Hristos de egalitate cu Tatăl, pentru ca puterea Sa de a răscumpăra să fie mai bine apreciată. *ibidem*, pagina 19.

Scripturile declară că Hristos este “singurul fiu născut al lui Dumnezeu”. El este conceput, nu creat. În ceea ce privește momentul în care El a fost conceput, nu este pentru noi să întrebăm, nici nu ar putea mintea noastră înțelege dacă ni s-ar spune. Profetul Mica ne spune tot ce putem ști despre aceasta, în aceste cuvinte: “Dar tu, Betleem Efrata, deși tu ești mic printre miile lui Iuda, totuși din tine va ieși El, care va fi conducător în Israel; ale căror ieșiri au fost din vechime, din zilele veșniciei”. Mica 5:2, margine. A fost o vreme când Hristos a ieșit și a venit de la Dumnezeu, din [22] sânul Tatălui (Ioan 8:42; 1:18), dar acel

Apendicele

timp a fost atât de departe înapoi în zilele eternității, încât pentru înțelegerea finită este practic fără început. Dar ideea este că Hristos este un Fiu născut, și nu unul creat. El are *prin moștenire* un Nume mai excelent decât îngerii; El este “un Fiu peste casa Sa”. Evr. 1:4; 3:6. Și din moment ce El este singurul Fiu al lui Dumnezeu, El este din însăși substanța și natura lui Dumnezeu și posedă prin naștere toate atributele lui Dumnezeu; căci Tatăl a fost mulțumit ca Fiul Său să fie chipul expres al Persoanei Sale, strălucirea slavei Sale și plin de toată plinătatea Dumnezeirii. Deci El are “viață în Sine”; El posedă nemurirea în sine și poate conferi nemurire altora. *ibidem*, pagina 21,22

Observați ce spune Jones despre Hristos:

“Cel ce s-a născut sub forma lui Dumnezeu a luat forma omului.”
“În trup a fost tot timpul ca Dumnezeu, dar nu s-a prezentat ca Dumnezeu.” “El S-a debarasat de forma lui Dumnezeu și, în locul lui, a luat forma și moda omului.” “Gloriile formeii lui Dumnezeu, El a renunțat pentru o vreme.” (A. T. Jones, *Buletin Conferința Generală 1895*, pagina 448)

El S-a născut din Duhul Sfânt. Cu alte cuvinte, Isus Hristos S-a născut din nou. El a venit din cer, primul născut al lui Dumnezeu, pe pământ, și s-a născut din nou. Dar toate în lucrarea lui Hristos merg prin contrarii pentru noi: El, cel fără păcat, a fost făcut să fie păcat pentru ca noi să putem fi făcuți neprihănirea lui Dumnezeu în El. El, Cel viu, Prințul și Autorul vieții, a murit ca să putem trăi. Cel ale cărui ieșiri au fost din zilele veșniciei, primul născut al lui Dumnezeu, s-a născut din nou pentru ca noi să ne putem naște din nou. (Christian Perfection, paragrafele 53, 54 A Sermon by A. T. Jones, Review & Herald, July 7 - August 1, 1899)

Ori de câte ori sunt prezentate citate ca acestea, răspunsul imediat este “Ellen White nu a fost de acord cu tot ceea ce Jones și Waggoner au scris”, ca și cum acest lucru va rezolva întrebarea pe dacă ea a crezut că au greșit despre Dumnezeire. Acesta este un studiu slab al faptelor. Observați următoarea declarație pe care a spus-o despre mesajul lui Jones și Waggoner:

“Mesajele care poartă acreditări divine au fost trimise poporului lui Dumnezeu; slava, măreția, neprihănirea lui Hristos, plină de bunătate și adevăr, au fost prezentate; **plinătatea Dumnezeirii în Isus Hristos a fost prezentată printre noi cu frumusețe și dragoste**, pentru a-i fermeca pe toți ale căror inimi nu au fost închise prejudecăților. Știm că Dumnezeu a lucrat printre noi.”
Egw 1888 materiale pagina 673

Apendicele

Ea spune clar că ei au prezentat “plinătatea Dumnezeirii în Isus Hristos”. Acești oameni L-au prezentat pe Hristos ca fiind adus de la Tatăl, despre care spunem că diminuează plinătatea Dumnezeirii în Hristos. Ellen White spune că este plinătatea Dumnezeirii. Cât timp ne vom încăpățâna să refuzăm acest mesaj din cer și să ne punem degetele în urechi? Dacă nu putem auzi adevărul în această afirmație, putem întoarce volumul mai tare cu acesta:

“Dumnezeu prezintă minții oamenilor nestemate prețioase ale adevărului, în mod divin, potrivite pentru timpul nostru. Dumnezeu a salvat aceste adevăruri de tovărășia erorii și le-a pus în cadrul potrivit”. EGW 1888 materiale pagina 139, 140

Dacă observați cadrul cărții lui Waggoner, *Hristos și neprihănirea Sa*, veți vedea titlurile:

Cum să-L considerăm pe Hristos?

Este Hristos Dumnezeu?

Hristos ca Creator.

Este Hristos o ființă creată?

Dumnezeu se manifestă în trup.

Acesta este cadrul prezentării lui Waggoner. Ellen White spune că cadrul este adecvat. Este corect. Să nu spunem că Waggoner și-a schimbat poziția din 1888 până în 1890, când și-a scris cartea. Acesta este un argument din tăcere, iar Ellen White nu subliniază niciodată că aceasta a fost o problemă. Să încetăm să mai construim cu paie pe această temă.

Dacă cei care pretindeau că au o experiență vie în lucrurile lui Dumnezeu și-ar fi făcut lucrarea desemnată așa cum a fost rânduită de Domnul, întreaga lume ar fi fost avertizată în acest sens, iar Domnul Isus ar fi venit în putere și în mare slavă. (The Review and Herald, 6 octombrie 1896)

Dacă scopul lui Dumnezeu ar fi fost îndeplinit de poporul Său pentru a da lumii mesajul milei, Hristos ar fi venit pe pământ, iar sfinții ar fi primit binecuvântarea în cetatea lui Dumnezeu.-- Mărturii, vol. 6, p. 450. (1900)

Este destul de evident că Trinitatea nu a fost un ingredient cheie al Bisericii Adventiste îndeplinindu-și lucrarea sa. Cu doi ani înainte de presupusa declarație din Dorința Veacurilor cu privire la “Viața originală, neîmprumutată și nederivată”, Ellen White a declarat că Hristos s-ar fi putut întoarce. Acesta este un aspect pe care trebuie să-l analizăm foarte atent.

Apendicele

Un studiu al istoriei arată că doctrina Trinității nu a început să fie introdusă în Biserică până în 1892, când Ellen White se afla în Australia. Timp de trei ani, din 1888 până în 1891, Ellen White a lucrat cu Jones și Waggoner pentru a transmite mesajul. În 1888 a existat o respingere larg răspândită a mesajului, dar încet-încet de-a lungul timpului mulți au recunoscut eroarea lor - dar prejudiciul a fost făcut. Este interesant de observat, în deceniul de după respingerea inițială a mesajului din 1888, doctrina trinitară a început să fie introdusă în Biserică.²⁵²

Mesajul din 1888 trebuia să clarifice poziția pionierilor despre Fiul, astfel încât Hristos să poată fi proclamat mai deplin. Respingerea mesajului din 1888 a deschis ușa unei vizualizări a lui Hristos care reflecta inimile celor ce au respins mesajului – cei care se bazau pe performanță. Chiar dacă pionierii au avut o formă corectă de doctrină, curățarea inimii pe care judecata de investigație a fost concepută a o face nu a avut loc. În loc să se îndepărteze de o mentalitate bazată pe performanță, biserica a început să-L schimbe pe Dumnezeu pe care îl adorau pentru a reflecta propria lor minte.

Refuzul de a umbla în lumină face ca cineva să fie lăsat în întuneric. Vă încurajez să studiați faptele istoriei, altele decât prin lentila unică și oarecum distorsionată a *Mișcarea Destinului* a lui Leroy Froom.²⁵³

²⁵²A se vedea *1888 Reexaminat* de Robert Weiland

²⁵³Unele surse bune sunt: *Hristos neprihănirea noastră* de A.G Daniels și *Exodul la Advent în Type și Anti-Type* de Taylor Bunch.

Apendicele F – Scrisori Referitoare la Criza Kellogg

Kellogg către Prescott: “Tu, bătrânul Daniells, și alții au vorbit despre o linie fină de distincție, dar nu am putut vedea bine ceea ce a fost, dar această declarație a surorii White face clar pentru mine. Diferența este aceasta: Când spunem că Dumnezeu este în copac, cuvântul “Dumnezeu” este înțeles prin faptul că Dumnezeirea este în copac, Dumnezeu Tatăl, Dumnezeu Fiul și Dumnezeu Duhul Sfânt, în timp ce înțelegerea corectă pentru ca concepțiile sănătoase să fie păstrate în mintea noastră, este că Dumnezeu Tatăl stă pe tronul Său în cer, unde Dumnezeu Fiul este, de asemenea; în timp ce viața lui Dumnezeu, sau Spiritul sau prezența este puterea atotputernică care duce la îndeplinire voia lui Dumnezeu în tot universul.” Scrisoare: J. H. Kellogg către W. W. Prescott. 25 octombrie. 1903.

Kellogg către Butler: “În măsura în care pot înțelege, dificultatea care se găsește în ‘Templul cel Viu’, totul poate fi redus la întrebarea: Este Duhul Sfânt o persoană? Tu spui nu. Am presupus că Biblia a spus acest lucru pentru motivul că pronumele personal ‘el’ este folosit pentru a vorbi despre Duhul Sfânt. Sora White folosește pronumele ‘el’ și a spus în atâtea cuvinte că Duhul Sfânt este a treia persoană a Dumnezeirii. Modul în care Duhul Sfânt poate fi a treia persoană și nu poate fi deloc o persoană este dificil pentru mine să văd.” Scrisoare: J. H. Kellogg către G. I. Butler. 28 octombrie. 1903.

A.G Daniells către W.C White cu privire la Opinia lui Kellogg: “De când s-a închis consiliul, am simțit că ar trebui să vă scriu în mod confidențial cu privire la planurile doctorului Kellogg pentru revizuirea și republicarea “The Living Temple ”. ... El (Kellogg) a spus că, cu câteva zile înainte de a veni la consiliu, el sa gândit mai bine, și a început să vadă că el a făcut o mică greșeală în exprimarea opiniile sale. El a spus că în tot acest timp a fost tulburat și acum știe cum să afirme caracterul lui Dumnezeu și relația sa cu lucrările sale în creație ... Apoi, el a declarat că opiniile sale anterioare cu privire la trinitate au stat în calea sa de a face o declarație clară și absolut corectă; dar că într-un timp scurt, el ajunsese să creadă în trinitate și acum putea vedea destul de clar unde era toată dificultatea și credea că el poate clarifica problema în mod satisfăcător. El mi-a spus că acum credea în Dumnezeu Tatăl, în Dumnezeu Fiul și în Dumnezeu Duhul Sfânt; și părerea lui a fost că Dumnezeu Duhul Sfânt, și nu Dumnezeu Tatăl, a fost cel care a umplut tot spațiul și fiecare lucru viu. El a spus că, dacă ar fi crezut acest lucru înainte de a scrie cartea, ar fi putut să-și exprime opiniile fără a da impresia greșită pe care o dă acum cartea. I-am pus în fața lui obiecțiile pe care le-am găsit în învățătura și am încercat să-i arăt că învățătura sa era complet contrară Evangheliei, încât nu am văzut cum poate fi revizuită schimbând câteva expresii. Am argumentat problema într-un mod prietenos; dar m-am simțit sigur că atunci când ne-am despărțit, doctorul nu se înțelegea pe sine însuși, nici caracterul învățăturii sale. Și nu am putut vedea cum ar fi posibil ca el să se schimbe în decursul câtorva zile, să repare cărțile

Apendicele

astfel încât să fie bine.” Scrisoare: A. G. Daniells către W.C. White. 29 octombrie. 1903 p1-2.

Kellogg către Butler: “Eu cred că acest Spirit al lui Dumnezeu este o personalitate, tu nu. Dar aceasta este pur și simplu o chestiune de definiție. Cred că Duhul lui Dumnezeu este o personalitate; spui: Nu, nu este o personalitate. Acum, singurul motiv pentru care ne deosebim este pentru că ne deosebim în ideile noastre cu privire la ceea ce este o personalitate. Ideea ta de personalitate este cea ce se aseamănă cu o persoană sau o ființă umană.” Scrisoare: J. H. Kellogg către G. I. Butler. 21 februarie. 1904.

Butler către Kellogg: “În măsura în care sora White și dumneavoastră sunteți într-un acord perfect, va trebui să las acest lucru în întregime între tine și sora White. Sora White spune că nu există un acord perfect; pretinzi că există. Știu că unele dintre remarcile ei par să vă ofere un teren puternic pentru a pretinde că ea este. Sunt destul de sincer să spun asta, dar trebuie să-i dau creditul până când nu o renegă spunând că există o diferență și nu cred că puteți spune pe deplin exact ce înseamnă. Dumnezeu locuiește în noi prin Duhul Său Sfânt, ca Mângâietor, ca unul care convinge, mai ales primul. Când venim la El, ne împărtășim cu El în acest sens, pentru că Duhul vine de la El; el vine de la Tatăl și de la Fiul. Nu este o persoană care se plimbă pe jos sau zboară ca o ființă literală, în nici un sens cum sunt Hristos și Tatăl - cel puțin, dacă este, este cu totul dincolo de înțelegerea mea a sensului limbii sau cuvintelor.” Scrisoare: G. I. Butler la J. H. Kellogg. 5 aprilie. 1904.

Într-o viziune Sora White “a fost arătat în mod clar că aceste sentimente au fost privite de unii ca marile adevăruri care urmează să fie aduse și făcute proeminente în prezent. Mi s-a arătat o platformă, împletită cu lemne solide – adevărurile Cuvântului lui Dumnezeu. Cineva cu mare responsabilitate în lucrarea medicală a direcționat câtorva oameni să desfacă lemnele care susțineau această platformă. Apoi am auzit un glas care spunea: “Unde sunt paznicii care ar trebui să stea pe zidurile Sidonului? Dorm? Această fundație a fost construită de Maestrul Lucrător și va rezista furtunii și vijeliei. Vor permite acestui om să prezinte doctrine care neagă experiența trecută a poporului lui Dumnezeu? A venit timpul pentru măsuri hotărâte””. 1SM 204.

Sora White a spus că prezintă “teorii spiritualiste cu privire la personalitatea lui Dumnezeu”. 1 SM 204.

Unele observații:

Se pare că convertirea lui Kellogg la o viziune trinitară a deschis ușa crizei care a urmat.

Problema s-a redus la faptul dacă Duhul Sfânt a fost sau nu o persoană separată. Discuțiile au implicat o înțelegere a personalității lui Dumnezeu. Kellogg a folosit declarațiile Spiritului Profetic pentru a-și susține argumentul.

Apendicele

Panteismul a fost rodul, dar trinitarianismul a fost rădăcina.

Ellen White a spus că opiniile sale au destrămat platforma adevărului.

Ea a spus că opiniile sale periculoase au fost în legătură cu personalitatea lui Dumnezeu.

Apendicele G - Lecțiile Trimestriale a școlii de Sabat din 1936

Mai jos sunt enumerate comitetul și informațiile care au dus la o serie de școli de sabat trimestriale care au prezentat doctrinele esențiale ale credinței adventiste. Citiți cu atenție numele din comisie și susținerea bisericii a acestor studii. Apoi, observați ce s-a scris cu privire la Dumnezeu. Aceste lecții afirmă clar că Hristos a fost conceput de Tatăl și a primit sursa vieții sale de la El. Acest lucru a avut loc în 1936 și a fost promovat de comitetul Conferinței Generale la acea vreme.

“Departamentul școlii de sabat care dorește un ajutor special în Comitetul lecțiilor lor în timpul în care vor lua în considerare manuscrisele pentru lecțiile despre doctrinele Bibliei, fost

VOTAT, că I. H. Evans, W. H. Branson, O. Montgomery, H. E. Kern, F.M. Wilcox și W. E. Howell să fie numiți să citească manuscrisele și să stea cu Școala de Sabat Departamentul Comitetul de Lecții atunci când se ia în considerare lecțiile privind doctrinele Bibliei”, (*Nota Comitetului Conferinței Generale, 6 decembrie 1935*)

“Începând cu al patrulea trimestru al anului 1936, lecțiile de școală de sabat pentru denominație timp de șapte trimestre consecutive trebuie să acopere doctrinele esențiale ale acestui mesaj. S-a recomandat ca oamenii noștri de pretutindeni să fie încurajați să folosească aceste lecții ca bază pentru desfășurarea lecturilor biblice și a adunărilor de cabană în casele vecinilor și prietenilor și ca în fiecare biserică să fie organizate cursuri de formare biblică în în acest scop.” (*Review and Herald, 18 iunie 1936, Report of the final day's session at the 1936 General Conference held at San Francisco, 'The Sabbath School Lessons for 1936'*)

Începând cu al patrulea trimestru al anului 1936, **lecțiile școlii de sabat timp de șapte trimestre vor acoperi doctrinele esențiale ale credinței noastre**; prin urmare, noi recomandăm:

1. Că, în legătură cu studiul acestei serii importante de lecții, oamenii noștri din întreaga lume să fie încurajați să folosească aceste lecții ca bază pentru desfășurarea lecturilor biblice și a întâlnirilor de cabană în casele vecinilor și prietenilor lor.

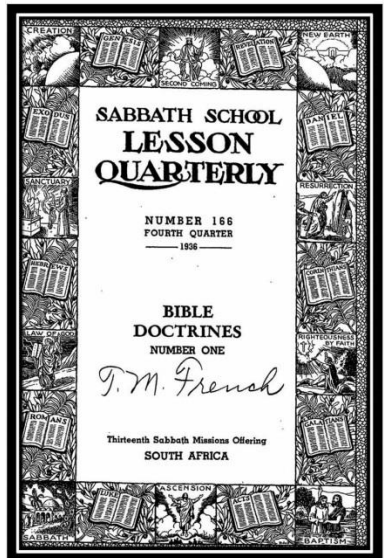

Appendicele

2. Ca, în pregătirea acestui pas înainte, să fie organizate cursuri de formare biblică în toate bisericile noastre, după cum a subliniat Departamentul misionar de casă al Conferinței Generale.
3. Ca editurilor noastre să li se ceară să furnizeze dosare adecvate cu pagini libere pentru a fi folosite de cei care doresc să țină la dosar seria de lecții de la școala de sabat despre doctrinele Bibliei." (*Review and Herald, 18 iunie 1936, 'Proceedings of the General Conference, Thirty-second Meeting'*)

Pre-existence of Christ

8. What is the source of the Son's life? John 5:26.

NOTE.—It is plain that the Son possesses the same kind of life as the Father—called here "life in Himself."

9. What kind of life does the Son possess? 1 John 5:11, 20.

10. When does the prophet say the life of the Son began? Micah 5:2, margin.

NOTE.—While we cannot comprehend eternity—without beginning and without ending—yet it is clearly affirmed here that the life which Christ possesses is "from the days of eternity."

11. What testimony does Jesus Himself bear concerning His existence before creation? John 17:5.

12. What testimony to the same thing do Paul and Peter bear? Eph. 1:4; 1 Peter 1:20.

13. What outstanding proof of the pre-existence of Christ does the work of creation give? Col. 1:16, 17.

NOTE.—Cumulative evidence that the Son existed with the Father before creation is abundant in the Scriptures. In the few passages we have studied here, we find that Christ was with the Father "before the world was," "from the days of eternity," "before the foundation of the world," "before all things." He was therefore no part of creation, but was "begotten of the Father" in the days of eternity, and was very God Himself.

teachers in the schools should be consecrated men and women, who understand the Scriptures, and can rightly divide the word of truth."—*"Testimonies on Sabbath School Work," p. 29.*]

I. Christ Begotten of the Father. Ps. 2:7.

1. Like the Father.

2. Is called "God." Heb. 1:8.

II. Pre-existence of Christ.

1. Source of the Son's life. John 5:26.

2. Existed before the world was. John 17:5.

III. The Sinner May Have Eternal Life. 1 John 5:11-13.

Apendicele H – Declarații fundamentale ale credinței

Ediția anterioară a cărții a prezentat trei anexe care arată cele două afirmații fundamentale ale Bisericii Adventiste în 1872 și 1931. Gary Hullquist a acoperit schimbarea în declarațiile fundamentale ale adventismului bine în broșura sa *Dumnezeirea Trinității*. În loc să enumăr aici declarațiile complete de credință, voi arăta pur și simplu declarațiile despre Tatăl și Fiul.

Declarația din 1872

I. Că există un singur Dumnezeu, o ființă personală, spirituală, creatorul tuturor lucrurilor, omnipotent, omniscient și veșnic, infinit în înțelepciune, sfințenie, dreptate, bunătate, adevăr și milă; neschimbat, și pretutendeni prezent de către reprezentantul său, Duhul Sfânt. Ps. 139:7.

II. Că există un singur Domn Isus Hristos, Fiul Tatălui Etern, Cel prin care Dumnezeu a creat toate lucrurile și prin care ele constau; că El a luat asupra Lui natura seminței lui Avraam pentru răscumpărarea rasei noastre căzute; că El a locuit printre oameni, plin de har și adevăr, a trăit exemplul nostru, a murit jertfa noastră, a fost înviat pentru îndreptățirea noastră, s-a înălțat sus pentru a fi singurul nostru mijlocitor în sanctuarul din Cer, unde, cu sângele Său, el face ispășire pentru păcatele noastre; care ispășire este departe de a fi terminată pe cruce, care a fost numai oferirea jertfei, este ultima parte a lucrării sale de preot, după exemplul preoției levitice, care a prefigurat și reprezentat slujirea Domnului nostru din Cer. Vezi Lev. 16; Evr. 8:4, 5; 9:6, 7; &c.

Declarația din 1931

2. Că Dumnezeirea sau Trinitatea este formată din Tatăl Etern, o Ființă personală, spirituală, omnipotentă, omniprezentă, omniscientă, infinită în înțelepciune și iubire; Domnul Isus Hristos, Fiul Tatălui Etern, prin care toate lucrurile au fost create și prin care se va realiza mântuirea oștirilor răscumparate; Duhul Sfânt, a treia persoană a Dumnezeirii, marea putere regeneratoare în lucrarea de răscumpărare. Mat. 28:19.

3. Că Isus Hristos este chiar Dumnezeu, fiind de aceeași natură și esență cu Tatăl Etern. Păstrând natura Sa divină, El a luat asupra Sa natura familiei umane, a trăit pe pământ ca om, a exemplificat în viața Sa ca exemplu al nostru principiile dreptății, a atestat relația Sa cu Dumnezeu prin multe miracole puternice, a murit pentru păcatele noastre pe cruce, a înviat din morți și S-a înălțat la Tatăl, unde El trăiește veșnic pentru a mijloci pentru noi. Ioan 1:1, 14; Evr. 2:9-18; 8:1,2; 4:14-16; 7:25.

Apendicele I - Mărturisirea de Credință valdenziană 1544

1. Noi credem că nu există decât un singur Dumnezeu, care este un Duh - Creatorul tuturor lucrurilor - Tatăl tuturor, care este mai presus de toate, și prin toate, și în noi toți; care trebuie venerat în duh și în adevăr - de care suntem continuu dependenți și căruia îi atribuim laudă pentru viața, hrana, veșmântul, sănătatea, boala, prosperitatea și adversitatea noastră. Îl iubim ca sursă a întregii bunătăți; și îl respectăm ca pe acea ființă sublimă, care cercetează răunchii și triază inimile copiilor oamenilor.

2. Noi credem că Isus Hristos este Fiul și chipul Tatălui - că în El locuiește toată plinătatea Dumnezeirii și că numai prin El Îl cunoaștem pe Tatăl. El este Mijlocitorul și avocatul nostru; și nici nu este un alt nume dat sub cer prin care să putem fi mântuiți. Numai în Numele Său îl chemăm pe Tatăl, nefolosind alte rugăciuni decât cele cuprinse în Sfintele Scripturi, sau cum ar fi, în fond, agreabile.

3. Noi credem în Duhul Sfânt ca Mângâietor, procedând de la Tatăl și de la Fiul; prin a cărui inspirație suntem învățați să ne rugăm; fiind prin El înnoiți în spiritul minții noastre; care ne creează din nou pentru fapte bune și de la care primim cunoașterea adevărului.

4. Noi credem că există o singură biserică sfântă, care cuprinde întreaga adunare a celor aleși și credincioși, care au existat de la începutul lumii, sau care va fi până la sfârșitul acesteia. Din această biserică Domnul Isus Hristos este capul - este guvernată de cuvântul Său și ghidata de Duhul Sfânt. În biserică se așteaptă ca toți creștinii să aibă părtășie. Pentru ea, El [Hristos] se roagă neîncetat, iar rugăciunea Sa pentru aceasta este cea mai plăcută lui Dumnezeu, fără de care într-adevăr nu ar putea fi mântuirea lor.

5. Noi susținem că slujitorii bisericii ar trebui să fie fără vină atât în viață, cât și în doctrină; și dacă se găsește altfel, ei ar trebui să fie detronați din funcție, iar alții să fie puși în locul lor; și că nici o persoană nu ar trebui să îndrăznească să ia această onoare pentru sine, ci numai cel care este chemat de Dumnezeu așa cum a fost Aaron - că îndatoririle acestora sunt de a hrăni turma lui Dumnezeu, nu de dragul câștigului murdar, sau având stăpânire asupra moștenirii lui Dumnezeu, ci fiind exemple pentru turmă, în cuvânt, în conversație, în caritate, în credință și în castitate.

6. Recunoaștem că împărații, prinții și guvernatorii sunt slujitori numiți și stabiliți ai lui Dumnezeu, pe care suntem obligați să-i ascultăm [în toate preocupările legale și civile]. Căci ei poartă sabia pentru apărarea celor nevinovați și pedeapsa făcătorilor de rele; motiv pentru care suntem obligați să le onorăm și să le plătim tribut. De la această putere și autoritate, nici un om nu se poate scuti el însuși, așa cum se manifestă în exemplul Domnului Isus

Apendicele

Hristos, care a plătit de bunăvoie tribut, neluând asupra sa nici o jurisdicție a puterii temporale.

7. Noi credem că în rânduiala botezului apa este semnul vizibil și exterior, care reprezintă ceea ce, în virtutea operațiunii invizibile a lui Dumnezeu, este în noi - și anume, renovarea minții noastre și mortificarea membrilor noastre prin [credința] lui Isus Hristos. Și prin această rânduială suntem primiți în sfânta adunare a poporului lui Dumnezeu, mărturisind și declarând mai înainte credința noastră și schimbarea vieții.

8. Noi susținem că cina Domnului este o comemorare și o mulțumire pentru beneficiile pe care le-am primit prin suferințele și moartea Sa - și că trebuie primită în credință și dragoste - examinându-ne pe noi înșine, pentru ca astfel să putem mânca din acea pâine și să bem din paharul acela, așa cum este scris în Sfintele Scripturi.

9. Noi susținem că căsătoria a fost instituită de Dumnezeu. Că este sfântă și onorabilă și nu trebuie interzisă nimănui, cu condiția să nu existe nici un obstacol în calea cuvântului divin.

10. Noi susținem că toți cei în care locuiește frica de Dumnezeu vor fi astfel conduși să-I fie plăcuți și să abunde în faptele bune [ale Evangheliei] pe care Dumnezeu le-a rânduit mai înainte ca noi să umblăm în ele - care sunt dragoste, bucurie, pace, răbdare, bunătate, blândete, sobrietate și alte fapte bune puse în aplicare în Sfintele Scripturi.

11. Pe de altă parte, mărturisim că considerăm că este de datoria noastră să ne ferim de învățătorii mincinoși, al căror obiect este de a abate mințile oamenilor de la adevărata închinare a lui Dumnezeu și de a-i determina să-și pună încrederea în creatură, precum și să ne îndepărteze de faptele bune ale Evangheliei, și să privească invențiile oamenilor.

12. Luăm Vechiul și Noul Testament pentru domnia vieții noastre și suntem de acord cu mărturisirea generală de credință conținută în [ceea ce se numește de obicei] crezul apostolilor.²⁵⁴

²⁵⁴ www.creeds.net

Appendicele J - Rezumatul Obiecțiilor Mele

Comitetul de Cercetare Biblică mi-a cerut să dau un scurt rezumat al obiecțiilor la poziția actuală la Principiile fundamentale ale Bisericii. Voi enumera obiecțiile fundamentale și apoi voi enumera ceea ce eu percep a fi implicațiile rezultate ale acestor probleme. Aceste declarații sunt un rezumat extrem de condensat al acestei lucrări, pentru a face excepție de la ele fără a citi manuscrisul meu ar fi iresponsabil.

Obiecții²⁵⁵

1. O spiritualizare a termenilor Tată și Fiul cu intenția ca Hristos să nu fie literalmente Fiul lui Dumnezeu (nu a moștenit Divinitatea Sa). – **(Modifică principiile adventiste ale Bibliei)** – Vezi *capitolul 28*
2. Plasarea Principiului Dumnezeirii a bisericii pe o serie de ipoteze care pot fi deduse, dar care nu pot fi dovedite în mod explicit din Scriptură. **(Amestecă tradiție și Scriptură)** – Vezi *capitolele 27 și 28*
3. Utilizarea unei metodologii spiritualizate cu privire la Tatăl și Fiul care creează un precedent pentru spiritualizarea altor doctrine biblice, cum ar fi doctrina Sanctuarului, o minimalizare a celor două apartamente și o nebulozitate a lucrării reale de salvare care a început în 1844. **(Modifică alte doctrine și invocă o mulțime de erezii)** – A se vedea *capitolul 8*
4. O viziune falsă asupra autorității derivate din Trinitate, care îl plasează pe Tatăl ca fiind în funcție de conducere și pe Fiul care acoperă poziția supusă. Un astfel de punct de vedere prezintă o autoritate de consum; Supunerea lui Hristos este asumată în scopul mântuirii. Acest lucru se opune a ceea ce cred eu că este adevărul: că un Tată literal are autoritate absolută, iar supunerea lui Hristos față de Tatăl Său este cine este El, fiind CALEA și exemplul pentru ca toate ființele create să înțeleagă principiul supunerii și modul în care acesta funcționează. **(Modifică percepția asupra unei autorități și a supunerii)** – A se vedea *capitolele 31-34*
5. Afirmația că Trinitatea este o progresie a platformei Pionierilor este o imposibilitate. **(Respingerea platformele doctrinare adventiste originale)** – Vezi *capitolul 26*

²⁵⁵ O listă mai detaliată a obiecțiilor directe poate fi găsită în capitolul 28 din manuscrisul meu

Apendicele

6. Un element cheie al mesajului lui Waggoner din 1888 a fost Divinitatea moștenită a lui Hristos. **(Trinitatea provoacă o respingere a inimii mesajului din 1888)** – *Vezi capitolul 26*
7. O viziune falsă asupra egalității este derivată din Treime, care este apoi transferată impulsului pentru neutralitatea genului a guvernării Bisericii, care nu este susținută de Scriptură. **(Modifică percepția asupra egalității care are impact asupra guvernării Bisericii)** – *Vezi capitolul 33 Plasarea celor de mai sus în ordine, viziunea spiritualizată a Scripturii cerută de doctrina Trinității provoacă un amestec de Scriptură și tradiție umană care modifică multe dintre învățăturile noastre. Percepțiile modificate despre Autoritate și Supunere duc la respingerea platformei pionierilor și a mesajului din 1888. Rebeliunea împotriva autorității mandatate de Dumnezeu a fundației pionierilor va semăna rebeliunea membrilor împotriva conducerii bisericii și va fragmenta biserica.*